

ЛУЧШИЕ ИНТЕЛЛЕКТУАЛЬНЫЕ ИССЛЕДОВАНИЯ



международном научно-образовательном
электронном журнале

ЧАСТЬ-14
ТОМ-3
02/2024



OPEN  ACCESS



ЛУЧШИЕ ИНТЕЛЛЕКТУАЛЬНЫЕ ИССЛЕДОВАНИЯ

ЛУЧШИЕ ИНТЕЛЛЕКТУАЛЬНЫЕ ИССЛЕДОВАНИЯ

международный научный электронный журнал

ЧАСТЬ-14 ТОМ-3

Февраль - 2024 год





АНТИБИОТИКИ

Шукруллаева Нафисахон

7 E класса Специализированная школа имени Абу Али ибн Сины

Аннотация: В данной статье освещено история антибиотика и оказывающие повреждающее или губительное действие на микроорганизмы.

Ключевые слова: антибиотики, продукты животноводства, применение антибиотиков.

На протяжении многих веков человечество атаковали многочисленные инфекции, унося миллионы жизней. И после того, как было доказано, что инфекционные заболевания вызываются болезнетворными бактериями, еще почти сто лет не существовало хороших антибактериальных средств. Спасение пришло лишь в двадцатом веке с появлением антибиотиков. Появление этих препаратов произвело настоящую революцию в медицине, так как врачи впервые получили возможность эффективно лечить инфекционные заболевания. Однако, спустя некоторое время об антибиотиках заговорили как о враге, убивающем все живое. В современных средствах массовой информации тема вредного воздействия антибиотиков на организм поднимается постоянно, но необходимость применения их в лечении заболеваний неоспорима, между тем использование антибиотиков в пищевой промышленности вызывает стойкий иммунитет у бактерий к антибиотикам, что затрудняет лечение многих заболеваний. Прогресс в развитии сельского хозяйства, животноводства и птицеводства зачастую связан с интенсификацией этих отраслей введением различных химических и биологических препаратов, продуктов биохимии. Всегда ли такие инновации безопасны и безвредны для организма человека? Начало XX века стало новой эрой в развитии фармакологии с открытием британским ученым Александром Флемингом первого антибиотика - пенициллина. С тех пор прошло почти сто лет. За это время антибиотики успели спасти тысячи жизней людей и животных, завоевать мировую известность.

Антибиотики (греч. anti- против и bios жизнь) - это вещества, оказывающие повреждающее или губительное действие на микроорганизмы. Антибиотики, как лекарственные средства, известны всем, и едва ли можно встретить человека, который бы хоть раз в жизни не прибегнул к лечению



такими препаратами. К числу антибиотиков относятся важнейшие противомикробные и противоопухолевые препараты. Открытие антибиотиков стало переломным пунктом в лечении инфекционных заболеваний человека и животных, оставив в прошлом представления о неизлечимости многих заболеваний, которые в виде эпидемий опустошали целые города и континенты. Роль антибиотиков трудно переоценить. В медицине и ветеринарии они успешно применяются как противомикробные и противоопухолевые препараты, с их помощью контролируется рост растений и ведется борьба с болезнями.

Препараты антибиотиков стимулируют отдельные биохимические процессы в организме животных, что ускоряет их рост, повышает продуктивность поголовья, активизирует защитные функции организма. В связи с этим антибиотики применяют не только для лечения и профилактики многих инфекционных и незаразных болезней, но и для стимуляции роста при откорме сельскохозяйственных животных, повышения их продуктивности. Использование антибиотиков в качестве добавок к корму сельскохозяйственных откормочных животных впервые начало широко применяться в 50-е годы прошлого столетия.

На сегодняшний день без антибиотиков трудно представить промышленное выращивание птицы, рыбы, сельскохозяйственных животных. Они используют для термообработки, стерилизации, фильтрации с целью увеличения сроков хранения во многих технологических процессах при изготовлении продуктов питания, к которым относятся молоко и молочные продукты, мясо, яйца, курица, сыр, креветки, и даже мёд. Однако неправильное и чрезмерное применение антибиотиков приводит к кумуляции их в продуктах животноводства, птицеводства и в рыбе, выращенной в искусственных условиях. При этом задачей ветеринарно-санитарного контроля становится строгое соблюдение норм и правил, при которых сельскохозяйственная продукция может попасть на стол потребителя.

В период применения антибиотиков для лечения запрещается использовать продукты от животного, молоко и мясо проходят жёсткий контроль. В случае несоблюдения регламента по применению антибиотиков их можно обнаружить в мясе, молоке животных, куриных яйцах и пр. Возможны пути минимизации содержания антибиотиков путём термической обработки мяса животных и птицы, когда лекарственный препарат при варке обычным путём или в автоклаве переходит в бульон, часть препарата



разрушается под действием высоких температур. По сравнению с исходным количеством после варки остается от 5,9 % (грисин в мясе птицы) до 11,7 % (левомицетин в мясе птицы) антибиотиков в мышечной ткани. В бульон переходит около 70 % первоначального содержания антибиотиков. Приблизительно 20 % от исходного количества антибиотиков разрушается в результате проварки.

Отдельной проблемой является не всегда обоснованное применение антибиотиков для лечения или профилактики заболеваний животных и птицы. Так, их могут добавлять в корм для профилактики заболеваний или в связи с тем, что на фоне некоторых антибиотиков животные и птица быстрее набирают вес. Основной проблемой применения антибиотиков при производстве мяса сельскохозяйственных животных и птицы является выработка устойчивой к действию определённых препаратов микрофлоры. Так происходит всегда, когда какой-либо антибиотик продолжительное время используют на практике. Как правило, очень быстро образуются устойчивые штаммы. На сегодняшний день в нашей стране, большинство возбудителей наиболее распространенных инфекций устойчивы к таким препаратам как: бисептол, гентамицин и препаратам группы тетрациклинов.

Как выяснилось в результате длительных исследований, при превышении допустимых уровней содержания антибиотиков в пищевых продуктах, антибиотики могут проявлять токсические и аллергические свойства. Так, наиболее сильными аллергенами из применяемых в животноводстве антибиотиков являются пенициллин и тилозин. Аллергический эффект проявляется даже в случае крайне низкого содержания антибиотиков в пищевых продуктах. Это способствует развитию аллергических заболеваний.

Таким образом, на главный вопрос нашего исследования, чем являются антибиотики для всего живого – добром или злом, однозначно ответить нельзя. Гипотеза, выдвинутая в начале исследования, была доказана.

Антибиотики широко используются в медицине, в современном сельском хозяйстве и пищевой промышленности, увеличивая срок хранения продуктов, спасая от смертельных заболеваний.

В то же время, они не разрушаются при тепловой обработке и способны накапливаться в живых организмах и продуктах питания. Большинство современных антибиотиков негативно влияет на живые организмы, нарушает их нормальную жизнедеятельность. Неправильное и чрезмерное использование антибиотиков приводит к их попаданию в природные



экосистемы с током воды, навозом, почвой и т.д. и способно нарушать цепи питания в них. Бесконтрольное употребление антибиотиков человеком и животными может привести к мутациям у бактерий и возникновению стойкой резистентности к медицинским препаратам, что в свою очередь приведет к вспышке различного рода инфекций. Для того чтобы антибиотики не принесли большого вреда надо соблюдать некоторые правила.

Употреблять в пищу только хорошо обработанное термически мясо, рыбу, молоко и яйца. Мыть посуду, кухонный инвентарь и рабочую поверхность горячей водой с использованием моющих средств. Разделять доски для мяса, рыбы и нарезания готовой еды. Избегать попадания сока из мяса на другие продукты в холодильнике, храня его в отдельных контейнерах.

Использованные источники:

1. Машковский М. Д. Лекарственные средства. –М.:ООО «Новая волна», 2005.
2. Пименов Н. В. Антибиотикорезистентность сальмонелл, выделенных от домашних голубей «Ветеринария».–2006.– № 9. С. 20–24.
3. Кувшинникова Е.В. АНТИБИОТИКИ: ДОБРО ИЛИ ЗЛО?
// Международный школьный научный вестник. – 2018. – № 4-2.



ДАРЫ ПРИРОДЫ И КРАСОТА

Хикматов Шохжахон

7 Е класса Специализированная школа имени Абу Али ибн Сины

Аннотация: В данной статье раскрывается сущность понятия “экология”, воздействие человека на природу, усиление этого воздействия в результате цивилизации, сохранение природы для будущих поколений, повышение экологической культуры молодежи, забота об окружающей среде, оздоровление окружающей среды и предотвращение негативного антропогенного воздействия на окружающую среду и т.д.

Ключевые слова: природа, охрана природы, экология, экологическое образование, окружающая среда, семья, проблема.

Устойчивое продолжение жизни на нашей планете зависит от природного баланса. Этот баланс возник на ранней стадии эволюции жизни на Земле. Даже крупнейшие геологические катаклизмы в истории Земли не нарушили динамического равновесия природы. Первобытный человек ограничивался охотой, рыболовством и сбором корней и урожая растений. Именно с этого периода началось влияние человека на природу. Со временем это влияние усилилось в результате цивилизации.

Термин «экология» — это греческое слово, означающее «среда обитания», «пространство», «логос» — «учение». Термин «экология» был введен в 1866 году немецким ученым Эрнестом Геккелем. Нынешние процессы глобализации в мире недостаточны для решения экологических проблем только за счет внедрения ресурсосберегающих и экологически чистых технологий в хозяйственную деятельность, реализации природоохранных мероприятий, а также мер по совершенствованию законодательства в этой сфере. В связи с этим повышение экологической культуры населения, особенно молодежи, бережное отношение к окружающей среде у каждого, формирование чувства сохранения уникальной природы страны для будущих поколений, улучшение экологической обстановки и предотвращение негативного антропогенного воздействия на окружающую среду являются ключевыми факторами.

Следует признать, что понятие и учение о явлениях природы эволюционно складывались и развивались, а связь человека с природой



восходит к IX—XV вв., что нашло отражение и в трудах таких ученых, как Мирзо Улугбек, Захириддин Мухаммад Бабур.

Один из крупных представителей среднеазиатской медицины - Исмаил Джурджани в своих трудах изучает климат, воздух, географическое положение Хорезмского оазиса, влияние земли на здоровье человека. Джурджани: Болезни вызываются шестью различными факторами: воздухом, пищей, лекарствами, сном, физической активностью, попаданием в организм веществ и их выведением из организма. Факторы, приводящие к заболеванию – бессонница, малоподвижный образ жизни, смена климата, неправильное питание и др.

Одной из актуальных задач сегодняшнего дня является ликвидация последствий стихийных бедствий и их предотвращение. Роль экологического образования в предотвращении негативных последствий воздействия человека на природу огромна.

Конституция Республики Узбекистан, Законы Республики Узбекистан «Об охране природы», «Об образовании» и Национальная программа по подготовки кадров, а также ряд других нормативно-правовых актов составляют правовую основу образования. В частности, Закон Республики Узбекистан «Об образовании» и Национальная программа по подготовки кадров предусматривают подготовку людей разносторонних, профессионалов, обладающих достаточными знаниями и мышлением, глубоким чувством ответственности перед обществом, государством и семьей.

Статья 4 Закона Республики Узбекистан «Об охране природы» закрепляет обязательность преподавания предмета «Экология» во всех видах образовательных учреждений для достижения целей охраны природы.

Постановлением Кабинета Министров Республики Узбекистан утверждены Государственная национальная программа развития школьного образования, Государственные образовательные стандарты среднего специального и профессионального образования и Государственные образовательные стандарты высшего образования от 16 августа 2001 года. Эти нормативные документы предусматривают формирование определенных знаний и культуры в области экологии и охраны природы, разъяснение взаимодействия природы и общества, его последствий, принципиальное единство естественных наук, экологического права, рационального использования природных ресурсов, законов в этой сфере необходимость формирования чувства ответственности за нарушение.



Повышение экологической культуры населения, особенно экологического образования и культуры подрастающего поколения, является одним из решающих факторов достижения экологической прозрачности и предотвращения экологических катастроф. Одним из наиболее актуальных вопросов на сегодняшний день является разработка различных мероприятий по обеспечению охраны природы путем повышения экологического образования и культурных знаний населения на основе научно-технических достижений.

Экологическое образование – педагогический процесс, который в конечном итоге должен обеспечить понимание важности правильного поведения в природной среде, умение предвидеть и оценить последствия своей деятельности, осознание того, что человек – часть природы, вышел из нее и должен жить и развиваться согласованно с природой, то есть каждый человек должен обладать экологической культурой, основные показатели которой: знание общих закономерностей развития природы и общества; понимание взаимосвязи их существования и истории того, что природа составляет первооснову становления и эволюции человечество; осознание социальной обусловленности взаимоотношений человека с природной средой; отсутствие потребительского отношения к природе только как к источнику материальной выгоды; умение предвидеть последствия деятельности людей на биосферу Земли.

Следует пояснить, что зеленый мир чрезвычайно важен для сохранения здоровья человека, поэтому каждый школьник должен активно участвовать в озеленении своей школы, двора, улиц и переулков, способствовать чистоте окружающей среды путем посадки и ухода за саженцами.

Наиболее актуальным национальным вопросом является объяснение того, как мы сохраним редкое наследие наших предков – чистое небо, чистую воду, чистую почву, недра и поверхностные ресурсы, и передадим их будущим поколениям.

В сознании подрастающего поколения сегодня необходимо формировать и развивать чувство сознательного отношения к природе. Это накладывает огромную и ответственную задачу на преподавательский состав. Ведь будущее процветание природы или глобализация экологических проблем прямо и косвенно зависит от отношения подрастающего поколения к природе.

Не все понимают понятие экологической культуры сегодня, в то время, когда особое внимание уделяется ликвидации глубоких последствий ущерба



природе в прошлом, экологической безопасности и охране окружающей среды. Иногда на улицах навалены кучи мусора, люди курят сигареты, давя окурки ногами, дети ломают ветки деревьев, загрязняя улицы и переулки и т. д. Мы игнорируем все это, как-будто ничего этого не существует. К сожалению, мы иногда забываем, что все это в итоге может привести к подрыву собственного здоровья: вызывая различные заболевания, мы укорачиваем свою жизнь.

Для осознанного решения вопросов эффективного использования природных ресурсов, их охраны, необходимо формировать у детей, начиная с семьи, дошкольного возраста, любовь к природе, развивать знания по экологии, чтоб они выросли и в будущем смогли защищать окружающую среду, использовать природу, не нанося ей вреда.

Ведь единственный действенный способ предотвращения экологических проблем – это привлечение внимания всех людей, всех наций и народностей к нарастающему дисбалансу в природе. Следует отметить, что в нашей стране такие благородные традиции, как бережное отношение к природе, стремление познать ее тайны, чистота окружающей среды, уходят своими корнями в далекое прошлое.

Зороастрийцы пытались восстановить поля, то есть флору и фауну, которые исчезали. Не защищать природу считалось тяжким грехом. Они соблюдали правила санитарии и гигиены в целях защиты природы и окружающей среды, предотвращения различных заболеваний. В целом следует отметить, что корни наших исторических духовных и экологических ценностей уходят корнями в Авесту. Идея «хорошая мысль, доброе слово, доброе дело», определяющая суть Авесты, лежит в основе наших национальных духовных и экологических ценностей.

Изучение воспитательно-нравственных воззрений в Авесте, обогащение их новыми воззрениями в соответствии с требованиями сегодняшнего времени служит важным критерием предотвращения экологических угроз во всем мире.

Экологическое воспитание – это патриотизм, защита природы – это защита Родины. Экологический воспитательный процесс важно начинать с семьи. Следует отметить, что женщина занимает особое место в семье, содержание дома в чистоте и порядке, поддержание его в чистоте требует от домохозяйек особого внимания и ответственности. Именно в такой семье, взрослеющая девочка внимательно наблюдая за матерью, учится на ее



примере манере поведения, мытье посуды, подметании двора, уходе за цветами и так далее. Мальчики же учатся мужским чертам характера от своих отцов. Весной, когда отец пашет, сажает деревья и цветы, содержит в чистоте и порядке бытовую технику, он прививает эти черты своему сыну.

Когда детей учат первым словам, понятиям «вода», «растение» и «хлеб», их следует учить как надо ценить все это, объясняя, что растение не может вырасти без воды, без воды не вырастить хлеба. Почитание этих понятий-это традиции унаследованные от наших предков.

Среда, нормы и процессы, обозначенные в обычаях, оказывают сильное влияние на формирование детей как личностей в семье. Ребенок растет в семье, развивается, учится контролировать свои эмоции и поведение. Родители должны хорошо понимать, что настроение, состояние и поведение ребенка будут зависеть от обстоятельств, в которых он живет. В то же время им необходимо постепенно учить и прививать своим детям необходимость соблюдать правила гигиены, чтобы быть здоровыми. Это приводит к формированию здорового образа жизни. Наряду с семьей большое влияние на формирование положительных качеств у ребенка оказывают школа, соседство, сверстники и окружающая среда в целом.

Одним словом, одной из задач каждой семьи сегодня является формирование в сознании детей с раннего возраста экологического сознания и экологической культуры, научить их бережному отношению к природе, создать ощущение сохранения уникальной природы для будущих поколений.

Использованные источники:

1. Закон Республики Узбекистан «Об образовании» 23 сентября 2020 г., № ЗРУ-637.
2. Национальная программа по подготовки кадров. 29 августа 1997 г. № 463И.
3. Закон Республики Узбекистан «Об охране природы».9 декабря 1992 г., № 754-ХП.
4. Постановление Кабинета Министров Республики Узбекистан «Об утверждении Положения о формировании и использовании средств Фонда экологии, охраны окружающей среды и обращения с отходами» от 15 июня 2017 года № 375.
5. Авесто. Историко-литературный памятник. Перевод Аскара Махкама. Т.: Шарк, 2001.
6. Акимова Т.А., Кузьмин А.П., Хаскин В.В. Экология- М.: УНИТИ, 2001.
7. Буниёдов З. Государство Хорезмшахов Ануштегина (1097-1231). -Т.: Гафур Гулам, 1998.
8. В.Ф. Панин, А.И. Сечин, В.Д. Федосова Учебник ЭКОЛОГИИ // Издательство Томского политехнического университета 2014.



БЎЛАЖАК ЎҚИТУВЧИЛАРНИ КАСБИЙ ЖИҲАТДАН ШАКЛЛАНТИРИШНИНГ АСОСИЙ БОСҚИЧЛАРИ

Ражабов Нўмонжон Ҳақимович

Бухоро давлат педагогика институти

Тиллар факултети ўқув ишлари бўйича декан ўринбосари

Аннотация. Бугунги кунда бўлажак ўқитувчиларнинг педагогик маҳоратини ривожлантириб боришга мустаҳкам замин яратилиши керак. Олий педагогик таълим муассасаларида ушбу муаммоларнинг ечимини топишда “Педагогик маҳорат” фанини чуқур ўрганиш муҳим аҳамият касб этади. Бугунги кунда у ёшларни ғоявий-сиёсий жиҳатдан чиниқтириб табиат, жамият, ижтимоий ҳаёт, тафаккур тараққиёти қонуниятларини ўргатади, ёшларни меҳнат фаолиятига тайёрлаб, касб–хунар сирларини пухта эгаллашларида кўмаклашади ва жамият учун муҳим бўлган ижтимоий–иқтисодий вазиятларни ҳал этади.

Калит сўзлар: педагогик маҳорат, муҳит, табиат, жамият, ижтимоий ҳаёт, тафаккур тараққиёти

Ўзбекистон Республикаси Президентининг 2022 йил 28 январдаги ПФ-60 сон “2022- 2026 йилларга мўлжалланган Янги Ўзбекистоннинг тараққиёт стратегияси тўғрисида”ги Фармонида олий таълим тизимини комплекс ривожлантириш бўйича устувор вазифалардан бири “педагог кадрларнинг касбий маҳорати сифати ва савиясини узлуксиз юксалтириш” ҳам энг муҳим вазифалардан бири сифатида эътироф этилган. Ушбу қарорда мазкур тизимда таълим сифати ва самарадорлигини кафолатлашга хизмат қилувчи асосий омиллардан бири – малакали педагог кадрларни тайёрлаш учун, аввало педагогика олий ўқув юртларида бўлажак ўқитувчиларнинг педагогик маҳоратларини ривожлантириш масаласи ўз ечимини кутаётган энг долзарб муаммолар сирасига киритилган.

Бугунги кунда бўлажак ўқитувчиларнинг педагогик маҳоратини ривожлантириб боришга мустаҳкам замин яратилиши керак. Олий педагогик таълим муассасаларида ушбу муаммоларнинг ечимини топишда “Педагогик маҳорат” фанини чуқур ўрганиш муҳим аҳамият касб этади. Бугунги кунда у ёшларни ғоявий-сиёсий жиҳатдан чиниқтириб табиат, жамият, ижтимоий ҳаёт, тафаккур тараққиёти қонуниятларини ўргатади, ёшларни меҳнат фаолиятига



тайёрлаб, касб–ҳунар сирларини пухта эгаллашларида кўмаклашади ва жамият учун муҳим бўлган ижтимоий–иқтисодий вазиятларни ҳал этади.

Бўлажак ўқитувчининг педагогик маҳоратини ривожлантириш ҳамда маҳорат чўққисини эгаллаши учун босиб ўтадиган йўли машаққатли ва узлуксиз жараёнدير. К.Роджерснинг образли ифодаси билан айтганда, зеро бу “саёҳат” унинг бутун умри мобайнида давом этиб шаклланиб боради. Ўқитувчининг касбий жиҳатдан шаклланиб боришининг асосий босқичларини таърифлашга кўпгина ёндашувлар мавжуд. Хусусан, тадқиқотчи олим Е.А.Климов тавсия қилган шундай ёндашувлардан бирида мукамал педагогик касб эгасининг ҳаёт йўлида учрайдиган қуйидаги даврларни ажратиб кўрсатади:

Оптант (ёки оптанит, оптация даври) – ёшларнинг касб танлаш босқичи.

Адент (адепт даври) – инсон онгли равишда ўзи қизиққан касбни танлаган ҳамда уни махсус касбий таълим муассасаларида (касб–ҳунар коллежи, академик лицей, олий таълим муассасаси ва бошқалар) эгаллайди.

Устоз (ёки устозлик даври) – ўқитувчи таълим муассасасида педагогик жамоадаги касбдошлари орасидан ўз маслакдошларига, издошларига, шогирдларига эга бўлади, улар билан йиллар давомида тўплаган педагогик тажрибасини ўртоқлашади, уларнинг касбий омилкорлигини ва шахсий педагогик маҳорат мактабининг шаклланишига ёрдам беради.

Таъкидлаш жоизки, бўлажак ўқитувчиларнинг педагогик маҳоратини ривожлантириш муаммоси ҳозирги замонавий шароитда ўзининг долзарблигини йўқотмаган, балки янада алоҳида аҳамият касб этмоқда. Бироқ, ҳозирги кунда ушбу муаммонинг назарий ва амалий даражадаги оптимал ечимлари илмий тадқиқот ишларида тўлиқ ўз ифодасини топмаган. Бу эса бўлажак ўқитувчилар педагогик маҳоратини ривожлантириш заруриятини англаш ва ушбу мақсадга эришиш механизмларининг мутлақо йўқлиги туфайли қарама-қаршиликларни вужудга келтирмоқда. Олий педагогик таълим муассасаларида бўлажак ўқитувчилар мутахассислик фанларидан билимларни чуқур эгаллаб, касбий кўникма ва малакаларга эга бўлмоқдалар. Ушбу механизм асосидаги касбий тайёргарликка эга бўлган ўқитувчи, олий педагогик таълим муассасасидан кейинги фаолиятда ҳамиша кутилган натижаларга эришмайди, бу эса ўқитувчи эгаллаган билимлар ва касбий кўникмаларни амалиётда самарали қўллашда қарама-қаршиликларга олиб келувчи бизга номаълум бўлган қонуниятлар борлигидан далолат бермоқда.



Таълимнинг узлуксизлиги таъминлаш. Касбий таълимга бугунги кунда, мутахассисларнинг доимий касбий ва шахсий жиҳатдан ривожланиши ва такомиллашуви, алоҳида касб доирасида ҳам, касбий фаолият соҳасини ўзгартирган шароитда ҳам меҳнатнинг сифат жиҳатидан ўзгариши шароитида улардаги имкониятларнинг кенгайишини замонавий ишлаб чиқариш талаблари тақозо қиладиган узлуксиз жараён сифатида қаралмоқда. Узлуксиз таълим моҳияти ЮНЕСКОнинг “Мавжуд бўлишга ўрганиш” номли маърузасида таъриф берилган, унда инсоннинг янги тажрибалар учун очиладиган ҳолати тушунилади. Бироқ мазкур қоида талқини узлуксиз таълимни фақат вақти-вақти билан амалга ошириладиган таълим ёки муайян вақт оралиғида малака ошириш деб қарашга интилиш оқибатида анча торайган. Узлуксиз таълимдан мақсад шундаки, асосий касбий таълим шароитида шахс мустақил тарзда, ўзини маълумотли қилишга ва муаммаллаштиришга, ижтимоий ва педагогик муаммоларнинг мураккаб доирасида эркин йўл топа билишга, ўзгарган шароитга муваффақиятли тарзда мослаша олишга ва ўзига зарур бўлган билим ва кўникмаларни эгаллашга имкон берадиган билим, кўникма ва малакалар тизимини шакллантира билсин. Мазкур тенденция кўп босқичли педагогик тайёргарлик тизимини, унинг барча (ўрта махсус, олий, дипломдан кейинги таълим) босқичларида педагогик таълим мазмунининг ўзаро алоқа ва узвийлигини таъминлайдиган ва мутахассисликка эга бўлаётган шахснинг узлуксиз ривожланиши, ижтимоийлашуви ва профессионаллашувига йўналтирилган таълим дастурларининг яратилишида ўз аксини топади. Касбий таълимнинг узлуксизлиги ва таълим дастурларининг узвийлиги ўрта, ўрта махсус ва олий касбий таълим давлат стандартларининг жорий қилиниши билан таъминланади.

Фойдаланилган адабиётлар

1. Ўзбекистон Республикаси Президентининг 2017 йил 7-февралдаги “Ўзбекистон Республикасини янада ривожлантириш бўйича Ҳаракатлар стратегияси тўғрисида”ги ПФ-4947-сон Фармони.
2. Мардонов Ш.Қ. Педагог кадрларни таълимий қадриятлар асосида тайёрлаш ва малакасини оширишнинг педагогик асослари. // Пед. фан. докт.... дисс. – Тошкент. – 2006. 302 б.
3. Климов Е.А. Психология профессионального самоопределения. - Ростов н/Дону, 1996. - С. 419-423.
4. ЮНЕСКО халқаро меъёрий ҳужжатлари. //Ўзбекча нашрининг масъул муҳаррири Л.Саидова. – Т.; “Адолат”, 2004, – Б. 19-62.



O'QUV JARAYONIDA INTERNET HAMDA WEB TEKNOLOGIYALARNING ROLI VA AHAMIYATI

Shodiyeva Maxfuza Istamovna

Buxoro innovatsiyalar universiteti, magistr

Bugungi kunda Internet bizning hayotimizga tobora kirib bormoqda. Internetda pochta, telefoniya, biznes (savdo, bank, auksion) ishlari ko'proq amalgam oshirilmoqda. Kundan-kunga tarmoqda axborot manbalari ko'paymoqda.

2004 yilgi hisobotga ko'ra Internetdan foydalanuvchilar soni 600 mln. kishidan ortiq edi. Internet deyarli ta'lim jarayoni uchun ideal muhit vazihfasini o'taydi. Bunga Internet foydalanuvchilarining dunyoning istalgan nuqtasidan tarmoq resurslaridan foydalana olishligi muhim omillardan biri sifatida ko'rsatilmoqda.

Tarmoq foydalanuvchilari va axborot sahifalari soni uzluksiz tarzda o'sib borib, ko'pchilik yoshlar uchun ermak va qulay vositaga aylanmoqda. AQSH da o'tkazilgan statistik tadqiqotlarga ko'ra Oliy o'quv yurtlarining yuqori kurs va kollejlari talabalarining 100% i Internetdan foydalanadilar. Talabalar Internetning faol foydalanuvchilari sifatida haftasiga o'rtacha 11 soatni online ga sarflaydilar. Har 10 talabadan 9 tasi kuniga elektron pochatasidan foydalanadilar. Internetdan yangilik, axborot va ish qidiradilar. Amerikalik 5 dan 17 yoshgacha bo'lgan bolalarning deyarli 90 % i kompyuterdan foydalanadilar, bu foydalanuvchilarning 59 % i Internetdan foydalanuvchilardir. 15 yoshli amerikaliklarning har to'rtinchisi Internetdan foydalanadilar, 10 yoshlilar guruhida bo'lsa 60 % ni, 16 va undan kattalarida bu ko'rsatkichlar 80 % ni tashkil etadi (bu ko'rsatkichlar ham vaqt o'tishi bilan ortib bormoqda. Internetdan foydalanuvchilar (yoshi bo'yicha 2004 yil)

Internet birinchi navbatda axborot tarmog'idir. Katta hajmdagi axborotlar ichidan kerakli ma'lumotlarni topishda maxsus Internet qidiruv mashinalari ta'lim sohasida o'qituvchi uchun ham o'quvchi uchun ham birday qulaydir. Qidiruv mashinalarida 4 mlrd.dan ortiq unikal sahifalar birlashtirilgan. O'zbek tilidagi ma'lumotlar qidirishda o'zbek qidiruv mashinalari www.mail.uz, www.doda.uz, www.search.uz, www.ziyonet.uz, www.google.co.uz lar millionlab hujjatlarni qamrab olgandir.

O'qituvchilar va o'quvchilar qidiruv proseduralaridan ta'lim jarayonida faol foydalanishlari mumkin.

Zamonaviy jamiyatda Internet orqali masofaviy ta'limning rivojlanishiga quyidagi ikki sababni ko'rsatish mumkin:



1. Yosh avlodlarning ta'lim potensialiga bo'lgan talabning ortishi, axborot texnologiyalarini o'zlashtirish, jamiyatdagi bilimlarni tezkor almashinuvi, insonni butun umri davomida o'qishi kerakligi, uzluksiz ta'limni zaruriylashishi.

2. Internet tarmog'ining va kompyuter texnologiyalarining rivoji, ishlarni kompyuter va kompyuter dasturlari orqali bajarilishi soddalashishi.

3. Internetning o'qituvchi uchun qulay bo'lgan omillari qaysilar?

Bu omillarini asosiylarini sanab o'tamiz:

Mustaqil ravishda tarmoqdagi axborotlar orqali o'z malakasini oshirish.

• Tijorat hamda notijorat tashkilotlarining Internet tarmog'idagi masofaviy ta'limini o'zlashtirishi jaroyonida o'z malakasini oshirish.

• Dars o'tish uchun Internet tarmog'idan materiallar qidirish.

• Hokimiyat serveridan normativ hujjatlar qabul qilish.

• Yangi pedgogik texnologiyalarga oid axborotlar olish.

• Talabnomalar jo'natish, konferensiya, tanlov va grantlar, hisobot va konferensiyalarga chiqish haqidagi axborotlarni olish.

• Dasturiy ta'minot olish.

• O'z ishlarini chop qilish va o'z ishlari to'g'risida ma'lumotlar yuborish.

• Hamkasb va do'stlar bilan xat yozishmalar. Fikrdoshlar va hamkasblarni boshqa shaharlar va davlardan qidirish.

• Internet magazinlarida savdo qilish.

• Ish qidirish.

• Internet texnologiyalarini ta'lim sohasidagi quyidagi afzalliklarini sanab o'tish mumkin: bu fanlarni o'zlashtirilishni yaxshilanishi; tarmoq savodxonligini ortish (Kompyuter va Internet bilan muloqot qilishdagi yangiliklar); o'rganishga bo'lgan munosabatni yaxshilanishi; mustaqil ta'lim va tadqiqotlar malakasini takomillashishi; amaliy malaka samaradorligini oshishi.

Vaqt o'tishi bilan Internetda eng muhim fanlarning eng yaxshi ma'ruzalari chop qilinishi kutilmoqda. O'qituvchilar bu ma'lumotlardan o'z darslariga asos sifatida foydalanishlari mumkin. Ma'lumotlar jo'natishda tezlikning ortishi bugungi matn ko'rinishidagi Internetni multimediyali interaktiv telekanalga aylanishi boshorat qilinmoqda. Bugungi kunda Internetdan ajralishlik mukammal bo'lgan ta'limdan mahrum bo'lishlikdir.

Ta'lim muassasalarining asosiy vazifalaridan biri, o'quvchilarga insoniyat tarixidavomida yaratilgan bilimlarni etkazish, fanlar asoslari bo'yicha muntazam bilimolishlari uchun tegishli sharoit yaratish, zarur axborotlarni tanlash va mustaqilo'qishni o'rgatish orqali bilim olishga bo'lgan ehtiyojlarini qondirish va



qiziqishlarini orttirishdan iborat. Kompyuter va dasturiy mahsulotlarning beqiyos darajada rivojlanishi axborot texnologiyalarni tabiiy fanlarida ham qo'llashga keng imkoniyatlar ochib bermoqda. Kompyuter texnologiyalari dasturlashtirilgan o'qitish g'oyalarini rivojlantiradi, o'qitishning zamonaviy kompyuterlar va telekommunikatsiyalarning imkoniyatlar bilan bog'liq bo'lgan mutlaq yangi, hali tadqiq qilinmagan o'qitishning texnologik variantlarini ochadi. Yagona axborot gipermaydonidan birgalikda foydalanish amaliy bilimni olishda o'qituvchi va talaba o'rtasida ijodiy xamkorlikni ta'minlaydi. O'quv-tarbiya jarayonida elektron ta'lim resurslarining o'rni haqida gapirganda, ta'lim tizimi hozirgi holatining o'ziga xos xususiyatlarini hisobga olish zarur, ular uchun esa, mustaqil ish tegishli metodik ta'minlanishi juda muhim. Bularga ko'ra, o'quv-metodik materiallarni elektron ko'rinishda taqdim etishning strukturasi va usuli, ulardan foydalanishning aniq bir shakliga bog'liq holda o'zgarib turishi kerak. Pirovardida, o'quv-metodik resurslarning katta hajmidan, ko'p sonli foydalanuvchilar foydalana olishini, shuningdek, individual yondashuv, o'qitishning faol metodlari vateskari aloqa qo'llab-quvvatlanishini ta'minlash zarur. Pedagogik faoliyat amaliyotiga, ma'ruzalar, amaliy mashg'ulotlar, ensiklopediya, lug'atlar, kartalar, sxemalar, illyustratsiyalar, masalalar va mashqlar to'plamlari, ularni bajarish bo'yicha metodik tavsiyalar, o'zini o'zi tekshirish uchun "Science and Education" Scientific Journal October 2020 / Volume 1 Issue 7 www.openscience.uz 370 savollar va testlar kabi turli elektron o'quv materiallaridan foydalanish keng kirib bormoqda. Elektron ta'lim resurslaridan o'quv jarayonida to'liq foydalanish natijasida quyidagilarga erishiladi: 1) xotiraga qabul qiladilar, anglaydilar, yig'adilar, biroq xatosiz, ongli ravishda qayta tiklamaydilar; 2) bevosita o'qituvchi hamkorligida tahlil qiladilar, taqqoslaydilar, umumlashtiradilar, namuna bo'yicha amaliy harakatlarni bajaradilar; 3) muammolarni echish jarayonida mustaqil izlanadilar, kutilayotgan natijaga erishishning yo'l va vositalarini mustaqil ravishda aniqlaydilar. Zamonaviy dasturlash vositalarida tayyorlangan elektron ta'lim resurslarining sifati darajasi qanchalik yuqori bo'lsa, ta'lim berish jarayoni shuncha natijali bo'ladi. Bu jarayonni amalga oshirishda, ta'lim sifati va samaradorligini ta'minlashda zamonalabi darajasida darslarni loyihalashtirish va rejalashtirishni taqozo qiladi. O'qitishning interfaol usullarini bilish kommunikativ faoliyatni tashkil etishning maxsus shakli bo'lib, unda ta'lim oluvchilar bilish jarayoniga jalb qilingan va biladigan, o'ylayotgan narsalarini tushuntirish imkoniyatiga ega bo'ladilar. Elektron ta'lim resurslari internet orqali axborot yig'ishning yangi usullarini, ulardan foydalanishni o'rgatadi, ularning dunyoqarashi kengayadi, o'qishga bo'lgan motivatsiyasini,



qiziquvchanligini, mustaqil ishlarning samaradorligini oshiradi vao'qish va ijodkorlikda yangi imkoniyatlarnitaqdim etadi. Elektron ta'lim resurslari qo'llanilgan darslarida o'quvchi va o'qituvchi o'rtasidagi pedagogik hamkorlik o'quvchini dars davomida befarq bo'lmaslikka, mustaqil fikrlashga, ijodiy izlanishga olib keladi, fanga bo'lgan qiziqishlaridoimiyligini ta'minlaydi.

Xulosa qilib aytganda, davlatimiz rahbari Shavkat Mirziyoev ta'kidlaganidek, «... biz farzandlarimizning ongi, dunyoqarashi asrlar davomida sinovdan o'tgan, yuksak ma'naviyat xazinasi bo'lgan jahon va milliy adabiyotimiz asosida emas, balki qandaydir shubhali, zararli axborotlar asosida shakllanishiga beparvo qarab turolmaymiz». Binobarin, bugungi davr bizdan dunyo miqyosida bo'hton va uydirmalarni tarqatish orqali yoshlarimizni aldab, o'z qarmog'iga ilintirishga intilayotgan ijtimoiy tarmoqlardagi turli salbiy holatlarga hech qanday imkon bermasligimizni talab etmoqda. Zero, milliy ma'naviyatimizni asrash orqali yoshlarimizni ona Vatanga sadoqat ruhida tarbiyalab, o'z xalqiga, yurtiga bo'lgan muhabbatini oshirish asosiy vazifamizdir.

FOYDALANILGANADABIYOTLAR

1. “Oliy ta'limning davlat ta'lim standartlarini tasdiqlash to'g'risida”. O'zbekiston Respublikasi Vazirlar Mahkamasining qarori. 343-son 16.08.2001. <http://www.lex.uz/docs/361387>
2. O'zbekiston Respublikasi Prezidentining Farmoni. O'zbekiston respublikasini yanada rivojlantirish bo'yicha harakatlar strategiyasi to'g'risida. (O'zbekiston Respublikasi qonun hujjatlari to'plami, 2017 y., 6-son, 70-modda)
3. Mirziyoyev Sh. M. Erkin va farovon, demokratik O'zbekiston davlatini birgalikda barpo etamiz. O'zbekiston Respublikasi Prezidenti lavozimiga kirishish tantanali marosimiga bag'ishlangan Oliy Majlis palatalarining qo'shma majlisidagi nutq / Sh.M. Mirziyoyev. – Toshkent: O'zbekiston, 2016. - 56 b.
4. Abduqodirov A.A., Pardayev A. Ta'lim va tarbiyada zamonaviy pedagogik texnologiyalardan foydalanish uslubiyoti. –T.: “Tafakkur”. 2014. -366 bet
5. Abduqodirov A.A., Pardayev A.X. Masofali o'qitish nazariyasi va amaliyoti.-T.: Fan -2009. -145 b.
6. Anatolyev A.G., Razvitiye veb-texnologiy: osnovniye tendensii i perspektivi. <http://www.4stud.info/web-programming/lecture9.html>
7. Wikipedia. Virtualnoye obucheniye <https://dic.academic.ru/dic.nsf/ruwiki>.
8. Wikipedia elektron lug'at enditsiklopediyasi. <https://ru.wikipedia.org/wiki/>



СТАТЬЯ “СОВРЕМЕННЫЕ ЭФФЕКТИВНЫЕ ПРИЕМЫ РАБОТЫ С ТЕКСТОМ НА УРОКАХ РУССКОГО ЯЗЫКА”

*Xolmatova Nargiza Mahkamovna,
Воспитатель школы творчества имени
Хамида Олимджана и Зульфии*

Аннотация. В статье освещены современные эффективные методы работы с текстом на уроках русского языка, а также проблемы совершенствования знаний и навыков работы с текстом.

Ключевые слова: русский язык, обработка текста, коммуникативная компетентность, речевая деятельность.

Проводимые в нашей стране реформы в сфере образования, наряду с разработкой новых образовательных стандартов, внедрением новых учебников и учебно-методических пособий, привели к необходимости изменения методов обучения. В последние двадцать лет в Узбекистане уделяется особое внимание обучению иностранных языков. Ярким тому подтверждением является принятие национальной программы подготовки кадров и ряда последующих документов, постановление “О мерах по дальнейшему совершенствованию системы изучения иностранных языков”, создающих благоприятные условия для развития методики обучения языкам.

В частности, совместно с Министерством дошкольного и школьного образования Республики Узбекистан, Министерством образования Российской Федерации и благотворительным фондом искусств, науки и спорта были организованы семинары, посвященные повышению качества преподавания русского языка и общеобразовательных предметов. Русский язык – один из самых сложных языков в мире, поэтому ученики сталкиваются с некоторыми трудностями при его изучении. Чтобы обучение учеников русскому языку было эффективным, учитель должен грамотно организовать учебные занятия с учетом свойственных трудностей, возникающих в процессе обучения.

Одним из перспективных направлений развития коммуникативной методики обучения русскому языку является текстология. Стали внедряться языковые программы обучения, направленные на развитие у школьников не только навыков понятия текста и работы с текстом, но и навыков формирования текста. Инновации в области обучения русскому языку связаны



не только с целями, содержанием, методами и технологиями, формами организации и системы управления, но и с изменениями в стилях педагогической деятельности и организации учебного процесса. Следовательно, определение оптимальных путей внедрения инновационных технологий в образовательный процесс, целенаправленное внедрение перспективных идей и разработок-одна из актуальных проблем современной методики. Учет вышеперечисленных положений при организации процесса обучения русскому языку связан как с потребностями людей, так и с социальным порядком общества. Успех решения этих проблем может привести к оптимизации.

На современном этапе роль информационных технологий в образовании занимает одно из важных мест. Информационные технологии (ИТ, также - информационно-коммуникационные технологии) - это процессы, способы поиска, сбора, хранения, обработки, представления, распространения информации и способы реализации таких процессов и методов. Использование информационных технологий связано с новыми подходами к учебному процессу не только в средних и высших учебных заведениях, но и в начальных школах. Несомненно, в этом есть много преимуществ, ведь сегодня освоить тот или иной гаджет для детей не составляет труда. С другой стороны, информационные технологии разрабатывают специальные учебные программы для детей младшего возраста с целью повышения их квалификации.

Современная жизнь требует от ученика отличного знания языка, умения общаться с разными людьми в разных ситуациях, не чувствуя дискомфорта. Таким образом, формирование умений последовательно выражать мысль в устной и письменной форме, анализировать и совершенствовать написанное, уметь грамотно высказывать свое мнение по обсуждаемому вопросу является одним из важнейших направлений развития речи и речи учащихся. мыслительная деятельность. Практика показывает, что современные школьники, чрезмерно увлеченные компьютером, телефонами, все больше в своем общении используют сленговые выражения, сокращенные слова, зачастую заменяя живую, культурную речь мимикой и жестами. Такие дети затрудняются в создании самостоятельных связных устных, а особенно письменных высказываний. Часто они пытаются заменить живую, культурную речь стандартными повседневными мимикой и жестами. Известный лингвист и психолог А.А.Леонтьев считал, что для полноценного общения человек



должен обладать рядом навыков: уметь быстро и правильно двигаться в условиях общения, уметь планировать свою речь, правильно подбирать содержание, находить адекватные средства. Поэтому формирование умений связно изложить мысли в устной и письменной форме, анализировать и совершенствовать написанное, умение грамотно высказать мнение по обсуждаемому вопросу — одно из самых важных направлений в развитии речемыслительной деятельности учащихся. Учитель русского языка и литературы сталкивается с проблемой: общее снижение уровня речевой культуры учащихся, противоречие между их интеллектуальным уровнем и требованиями общества-развитие языковой личности, способной анализировать имеющуюся здесь информацию. текст, создание собственного речевого высказывания и применение на практике результатов интеллектуальной деятельности. Работа с текстом как средством формирования языковых и коммуникативных компетенций-более эффективный метод. Такая работа является одним из условий развития творческого потенциала учащихся, пополнения их словарного запаса, повышения качества речи. Текст является основой для создания развивающей речевой среды на уроках русского языка. Использование текста при изучении русского языка обеспечивает решение таких важных проблем школьного образования, как приобщение учащихся к духовному богатству и красоте родного языка, воспитание бережного и вдумчивого отношения к слову. Работа с текстом на уроках русского языка ученый - методист Л.С. Выготского (активный подход к образованию) текст стал обязательной единицей организации учебного материала в учебниках и учебных пособиях нового поколения. Т.А.Ладыженская и М.М.Разумовские разработали систему обучения связной речи на основе коммуникативных навыков, их исследования легли в основу существующих программ по русскому языку. На современном этапе необходимым условием достижения нового качества образования, основным содержанием которого является формирование языковых и коммуникативных компетенций учащихся, стал текстовый подход. Для достижения цели - формирования коммуникативной и языковой компетентности учащихся через работу с текстом-я поставил перед собой следующие задачи:

1) внедрение форм и методов работы с текстом, способствующих развитию речи учащихся на уроках русского языка;



2) отбор тематического текстового материала, разработка приемов практической работы с текстом, направленных на формирование навыков анализа, синтеза, обобщения и систематизации языковых и текстовых единиц;

Методисты и педагоги-практики считают, что наиболее эффективными являются следующие формы и методы организации работы с текстом: комплексная работа с текстом; лингвистический и стилистический анализ текста; "само диктанты"; композиционное мышление; редактирование текста; различные виды презентаций; различные виды диктантов; интеллектуально - лингвистические упражнения; работа с текстами-миниатюрами; синхронизация с текстом, создание кластеров; диалоговые и игровые ситуации.

Коммуникативная компетентность определяется как "владение всеми видами речевой деятельности и основами культуры устной и письменной речи, умения и навыки использования языка в различных сферах и ситуациях общения, соответствующие опыту, интересам, психологическим характеристикам" на разных этапах обучения младших школьников.

Речевая деятельность - деятельность, основанная на умении создавать предложения (продуктивная речь - говорить, писать) и воспринимать высказывания в процессе общения (восприимчивая речь-слушать, читать). Чтение-один из важнейших видов речевой деятельности. Это способ получения информации по всем учебным предметам, поэтому способность воспринимать и понимать содержание текста во многом определяет успех обучения. В связи с этим текст, прежде всего учебный, научный, художественно-публицистический, будет в центре внимания на каждом уроке русского языка.

Вопрос об использовании текста как основного средства обучения на уроках русского языка широко освещается в лингвистической и научно-методической литературе. В разные годы выдающимися лингвистами, психологами и педагогами 20 века были М.Т. Баранов, М.А. Рыбникова, Н.М. Шанский и другие исследователи. Сегодня в работах А.Д. Дейкина, Т.А. Ладыженская, М.Р. Львовым и другими современными учеными он получил полное обоснование.

В лингвистике текст определяется как категория, которая показывает "язык в движении". Именно это качество текста делает речевую среду на уроке не искусственной, а вполне естественной. Работа с текстом должна стать полилогом, в котором каждый читатель становится активным участником.



Создание атмосферы совместной творческой деятельности учителя и ученика на уроке русского языка вызывает у школьников интерес к работе с текстом.

Особое внимание следует уделить такому виду работы, как комплексный анализ текста. Тексты должны подбираться так, чтобы они были интересными с точки зрения орфографии, содержали различные синтаксические конструкции. Это фрагменты из произведений А. С. Пушкина, И. С. Тургенева, И. А. Бунина, К. Г. Паустовского, М. М. Пришвина и других признанных мастеров слова. Особую роль в воспитании, развитии современного школьника приобретают тексты, направленные на духовно-нравственное развитие личности: о культуре памяти, об отношении к прошлому, настоящему и будущему, о национальных традициях, о проблемах экологии и другие.

Работая с текстами-миниатюрами, сравнивая два текста, ученики через восприятие и понятие текста идут к созданию собственного высказывания, сочинения, что важно и для развития внимания, мышления учащихся. Одним из важных условий применения опыта работы с текстом на уроках русского языка как средства развития языковой и коммуникативной компетенции учащихся является переход от традиционного обучения к ориентированному на ученика. Происходит переосмысление традиционных методов обучения с учетом педагогической дидактики (например, изменение традиционной структуры урока), возрастных особенностей и психологии, индивидуальных творческих способностей и мотивов учащихся.

Но важнейшим достижением в формировании языковой компетентности учащихся является возможность научить школьников свободно мыслить, свободно говорить, эмоционально, внимательно читать, свободно и эмоционально писать.

СПИСОК ИСТОЧНИКОВ И ЛИТЕРАТУРЫ:

1. Амонашвили Ш. Размышления о педагогике гуманизма. - М., 2001.
2. Беспалко В.Р. Педагогика и передовые образовательные технологии. - М., 1995.
3. Суворова В.Р. Обучение восприятию и созданию текста-единственный творческий процесс // РЯШ. - 2001. - Выпуск 6.
4. Степанова Л.С. Анализ текста подготовка к экзаменам как основной вид // РЯШ. - 2001. - Выпуск 2.

Вольнова Д. Н., Меланченко Е. А. Организация процесса обучения русскому языку как иностранному: актуальные проблемы преподавания



русского языка как иностранного, роль преподавателя и учащегося в процессе обучения // Современные научные исследования и инновации. 2016. № 8.

7. Пранцова Г. В. Обучение школьников драматическому типу словесного художественного творчества на основе фантастического вымысла.// Русский язык в школе. 2001 № 5. –С.15



THE ORIGINS OF VARIOUS NAMES IN THE TOPONYMICAL HISTORY OF PLACES IN SHAKHRISABZ

Raufova Movluda Nurxonovna

Islom Karimov nomidagi Toshkent Davlat Texnika Universiteti o'qituvchisi

Annotatsiya: Toponimiya, joy nomlarini o'rganish shaharning tarixiy va madaniy ildizlari to'g'risida qimmatli tushunchalarni beradi. Ushbu ilmiy maqola Shahrissabz shaharning leksikografik toponomiyasini, shuningdek uning shahar nomlarining kelib chiqishi va evolyutsiyasini o'rganadi. Tarixiy yozuvlar, etimologiya va lingvistik naqshlarni o'rganib, biz Shahrissabzning toponimik landshaftining boy gobelenlarini ochishni maqsad qilganmiz.

Annotation: Toponymy, the study of place names, gives valuable insights into the historical and cultural roots of the city. This scientific paper studies the lexicographic toponomy of the city of Shakhrisabz, as well as the origin and evolution of its urban names. Studying historical records, etymology, and linguistic patterns, we aim to uncover the rich tapestries of the toponymic landscape of Shakhrisabz.

Аннотация: Топонимия, изучение географических названий, дает ценную информацию об исторических и культурных корнях города. В данной научной статье исследуется лексикографическая топонимия городов, а также происхождение и эволюция их городских названий. Изучая исторические записи, этимологию и лингвистические закономерности, мы стремимся раскрыть богатую палитру топонимический ландшафт.

Kalit so'zlar: toponimiya, Shahrissabz shahri, shahar va qishloq nomlari, etimologiya, tarixiy yozuvlar, lingvistik tahlil

Introduction

In Shakhrisabz, the study of toponymical history offers an intriguing window into the genesis and development of place names in this historic city. We can learn more about the complex cultural and linguistic factors that have impacted the toponymical naming patterns in the area by looking into the historical background of Shakhrisabz. The purpose of this essay is to examine the origins of the diverse names found in Shakhrisabz and to shed light on the varied elements that have led to this diversity. Comprehending Shakhrisabz's toponymical history of place names is essential to understanding the identity and legacy of the city. We shall examine the causes of the



name variations through a thorough and descriptive analysis, taking into account things like historical occurrences, cultural changes, and linguistic adaptations. This introduction, which summarizes the essay's subject, establishes the framework for a thorough examination of Shakhrisabz's toponymical past and emphasizes the significance of researching this facet of the city's legacy.

The Background of Shakhrisabz in History

The city of Shakhrisabz, which is in southern Uzbekistan, has a rich historical background that highlights its significance as a major hub for culture and history. Throughout its history, the city has seen a number of changes that have added to its distinctive legacy and historical significance. Over the years, several ancient civilizations—including the Mongols, Persians, and Sogdians—have lived in Shakhrisabz. These numerous influences have permanently altered the city's cultural identity while also shaping its historical course. Shakhrisabz developed as a thriving Silk Road trading city under the Sogdian dynasty. Because of its advantageous position, the city has prospered as a hub for trade and cross-cultural interaction. Archaeological sites and artifacts unearthed in and around Shakhrisabz include remnants of this ancient civilization. Under Timur, better known as Tamerlane, Shakhrisabz became even more famous in the fourteenth century. The city was rebuilt into a splendid metropolis with gardens, palaces, and mosques by Timur, a famous conqueror and patron of the arts. The Dorus-Saodat Complex and the Ak-Saray Palace are two examples of the architectural marvels from this time period that attest to the city's heyday. In addition, Shakhrisabz was essential to the growth of Timurid art and culture. The city developed into a hub for intellectual activities, drawing academics, poets, and artists from all over the world. Beautiful calligraphy, tiny paintings, and delicate tilework were produced as a result of the Timurid dynasty's support of the arts, and these works may still be seen in the city's museums and historical monuments. Shakhrisabz has gone through phases of prosperity and fall over the ages, each of which has left its mark on the topography of the city. From the modernization efforts of the Soviet era to the Persian influence throughout the Safavid era, Shakhrisabz has consistently changed while adhering to its historical roots. In summary, Shakhrisabz's historical background reveals its importance as a historical and cultural hub. The city has seen the rise and fall of civilizations, from its beginnings as a thriving trading port to its change under Timur's control, leaving behind a rich tapestry of history and tradition. Shakhrisabz invites tourists to explore its fascinating past and learn about the stories hidden behind its old walls, serving as a tribute to the lasting legacy of the past.



Shakhrisabz's Toponymical Naming Patterns

Analyzing the toponymical naming patterns and trends in Shakhrisabz offers important insights into the elements that shaped the decision-making process. Shakhrisabz's traditional naming practices are a reflection of the diverse historical and cultural fabric that has molded the city's identity over many years. The usage of descriptive titles that emphasize a place's physical attributes is one common naming practice in Shakhrisabz. The Gumbaz Sayyidon Mausoleum is a masterwork of architecture, and its name is derived from its enormous dome. In the same vein, the word "Kok Gumbaz" means "Blue Dome" and comes from the magnificent turquoise dome of the Kok Gumbaz Mosque. These evocative titles not only paint a clear picture of the location but also honor the city's rich architectural history. The name convention of Shakhrisabz also includes historical and cultural allusions. The city is full of locations with names honoring notable historical figures or events. For instance, the name "Ak-Saray," which translates to "White Palace," honors the magnificent palace complex that Timur, a renowned conqueror of Central Asia, built. Similarly, the term "Dor-ut Tilovat" designates the "Seat of Meditation" and is connected to the well-known Sufi leader Sheikh Shamseddin Kulal's spiritual retreat. Notable are the language impacts on toponymical names in Shakhrisabz. The city's traditional name conventions are a reflection of its past as a linguistic and cultural crossroads. The names of many locations reflect influences from Turkic, Persian, and Arabic cultures. For instance, the Persian language is the source of the name "Dorus Saodat," which means "Seat of Power." The toponymical names in Shakhrisabz get complexity and variety from these language influences. To sum up, the toponymical naming patterns in Shakhrisabz demonstrate an intriguing interaction between linguistic, historical, cultural, and descriptive elements. The city's rich heritage, which has woven a complex web of significance, has had a wide range of influences on the names given to its locations. Gaining knowledge of these naming conventions might help one better understand the history and cultural identity of the city.

Influences of Language and Culture on Toponymical Names

Examining the linguistic and cultural effects of Shakhrisabz's toponymical names demonstrates the diverse and complex history that has influenced the naming process. A variety of linguistic and cultural groups have had an impact on the Uzbek city of Shakhrisabz throughout its history. The toponymical names in the area have developed and changed significantly as a result of these factors. The Persian ancestry is one of the main cultural influences on the toponymical names of Shakhrisabz.



There are numerous place names in the city that bear witness to its long history of ties to Persia. Many toponymical names contain Persian words or linguistic features, indicating the historical connections between the two regions. Toponymical naming trends in Shakhrisabz are influenced by Persian culture, as evidenced by names like "Bazaar-i-Sharif" and "Gumbaz-i-Sharif.". In addition to Persian culture, Turkic and Russian cultures have an impact on Shakhrisabz. There is a strong Turkic influence in the names of some neighborhoods and districts. As an example, the term "Yakkabog" comes from the Turkic word meaning "green hill," demonstrating the Turkic cultural influence on toponymical names. The names of streets and public areas also reflect the Russian impact on Shakhrisabz's toponymical names. Russian language and culture are reflected in the names of many streets, such as "Lenin Street" and "Pushkin Park." These names bear witness to the Russian community's historical presence and impact in Shakhrisabz. A wide range of linguistic and cultural factors have an impact on the toponymical names of Shakhrisabz. Persian, Turkic, and Russian cultures have all influenced naming practices, resulting in a rich and complex web of toponymical names. By examining these effects, we learn more about the historical and cultural background of Shakhrisabz as well as the complex relationships between the many language and cultural groups in the area.

Reasons for Shakhrisabz's Various Names

The causes of the differences in toponymical names in Shakhrisabz, focusing on political, cultural, and historical developments. The names of the localities in Shakhrisabz have changed a lot over the years due to the changes that have occurred there. The many names in Shakhrisabz have a lot to do with the area's rich historical legacy. Numerous empires, including the Persian, Greek, and Arab ones, have come and gone from the city. Numerous toponymical names for the city can be traced back to the various influences that different civilizations had on it. In addition, cultural changes have had a significant impact on the names of the sites in Shakhrisabz. The Turkic, Persian, and Uzbek cultures have all melted together in the city. These cultural influences have affected the naming practices and language of Shakhrisabz. For example, certain streets and neighborhoods have names that reflect the Turkic influence, whereas historical buildings and landmarks have names that reflect the Persian influence. Political developments have also had a significant impact on the toponymical names in Shakhrisabz. Over the course of its history, the Soviet, Timurid, and Mongol dynasties and empires have all held power in the city. Places in Shakhrisabz have been given new names as a result of each of these political shifts.



For instance, numerous streets and squares were renamed to honor revolutionary leaders and reflect communist philosophy during the Soviet era.

In conclusion, a combination of historical occurrences, cultural changes, and political upheavals can be used to explain why different names exist in Shakhrisabz. These elements have influenced the city's toponomical naming traditions, creating an intriguing and varied tapestry of names that represent its complicated and rich past.

Reference:

1. Do'simov Z. Xorazm toponimlari. -T.: «Fan». 1985. -10b.
2. П.Жучкевич В. А. Общая топонимика. -Минск, 1980. - 288 с.
3. Закиров А.А. Топонимия Джизакской области. АКД. - М.: 1992.
4. Karimov S.A., Bo'riyev S.N. O'zbek toponimikasi taraqqiyot bosqichida. -T.: "Fan", 2006. -132 b.
5. Koshg'ariy Mahmud. Devonu lug otit turk.-T.: "Fan". 1967. 545-b.
6. Mirakmalov M.T. Tabiiy geografik terminlarning shakllanishida xalq (mahalliy) atamalarining o'rni. AKD. -T.: 1998.
7. Mirakmalov M.T. Xalq tabiiy geografik terminlari. -T.: 2009.



FUQAROLIK HUQUQIDA DA'VO TUSHUNCHASI

Xudaynazarova Uldaulet Muratovna
Berdaq nomidagi Qoraqolpoq davlat universiteti
Yuridika fakulteti 3-bosqich talabasi

Annotatsiya: Ushbu maqolada odil sudlov sohasida olib borilayotgan islohotlar, fuqarolarning sud orqali himoya qilish huquqlarining asoslari, sudda da'vo tartibida ko'riladigan ishlar, davo tushunchasi, elementlari va turlari, da'voga bo'lgan huquq va da'vo qo'zg'atish huquqi haqida asosiy tushunchalar bayon qilingan.

Kalit so'zlar: Da'vo, da'vo elementlari, da'vo predmeti, da'vo asosi, da'vo turlari, undirish to'g'risidagi da'vo, tan olish to'g'risidagi da'vo.

Sud har qanday holatda fuqarolarning huquqlarini himoya qiluvchi, adolatli hukm chiqaruvchi tizim darajasiga yetgandagina mamlakat taraqqiyoti yoki demokratik jamiyat qurish haqida gapirish o'rinli bo'ladi. Oxirgi besh yil ichida sud-huquq tizimida amalga oshirilayotgan islohotlar zamirida huquqlarini himoya qiluvchi, adolatli hukm chiqaruvchi tizim darajasiga yetgandagina mamlakat taraqqiyoti yoki demokratik jamiyat qurish haqida gapirish o'mana shu haqiqat yotibdi. Ular qonun ustuvorligi, fuqarolarning qonun oldidatengligi, insonparvarlik, adolatlilik va aybsizlik prezumpsiyasi kabi prinsiplarga asoslangan. Bu yo'nalishdagi ustuvor masalalar yuzasidan 40dan ortiq qonun, farmon va qarorlar qabul qilindi.

Ma'lumki, mustaqil va xolis sudni talab qilish har bir insonning huquqi hisoblanadi. Bu huquq Inson huquqlari Umumjahon deklarasiyasining 10-moddasi va O'zbekiston Respublikasi qo'shilgan boshqa xalqaro huquq hujjatlarida belgilab qo'yilgan.

2017-2021 yillarda O'zbekiston Respublikasini rivojlantirishning beshta ustivor yo'nalishi bo'yicha Harakatlar strategiyasida fuqarolarning odil sudlovga erishish darajasini oshirish, inson huquq va erkinliklarini ishonchli himoya qilish kafolatlarini kuchaytirish, sud-huquq sohasidagi islohotlarning ustivor yo'nalishlari etib belgilangan.

Davlatimizda sud-huquq sohasida o'tkazilgan islohotlar natijasida fuqarolarning sud orqali himoyalani kafolatlari yanada kuchaytirildi. Jumladan, O'zbekiston Respublikasining "Sud qarorlarini qayta ko'rish instituti takomillashtirilishi munosabati bilan O'zbekiston Respublikasining Fuqarolik protsessual kodeksiga o'zgartirish va qo'shimchalar kiritish to'g'risida"gi Qonunidan ham bilib olishimiz mumkin.



O‘zbekiston Respublikasi Konstitutsiyasining 55-moddasiga asosan: “Har kim o‘z huquq va erkinliklarini qonunda taqiqlanmagan barcha usullar bilan himoya qilishga haqli.

Har kimga o‘z huquq va erkinliklarini sud orqali himoya qilish, davlat organlarining hamda boshqa tashkilotlarning, ular mansabdor shaxslarining qonunga xilof qarorlari, harakatlari va harakatsizligi ustidan sudga shikoyat qilish huquqi kafolatlanadi. Har kim O‘zbekiston Respublikasining qonunchiligiga va xalqaro shartnomalariga muvofiq, agar davlatning huquqiy himoyaga doir barcha ichki vositalaridan foydalanib bo‘lingan bo‘lsa, insonning huquq va erkinliklarini himoya qiluvchi xalqaro organlarga murojaat etishga haqli.

Har kim davlat organlarining yoxud ular mansabdor shaxslarining qonunga xilof qarorlari, harakatlari yoki harakatsizligi tufayli yetkazilgan zararining o‘rni davlat tomonidan qoplanishi huquqiga ega”. Ushbu Bosh qomusimizda ko‘rsatilgan qoidalarga muvofiq boshqa normativ hujjatlarda ham inson huquq va erkinliklarini himoya qilish asoslari o‘rin olgan.

Xususan, sudda fuqarolik ishlarining asosiy qismi da’vo ishlarini yuritish tartibida ko‘riladi.

O‘zbekiston Respublikasi Fuqarolik Protsessual Kodeksining 182-moddasida: “Sud tomonidan da’vo ishini yuritish tartibida ko‘riladigan ishlarga agar qonun hujjatlarida ularni ko‘rishning boshqacha tartibi nazarda tutilmagan bo‘lsa, fuqarolik, mehnat, oilaviy, uy-joy va boshqa huquqiy munosabatlardan kelib chiqadigan da’volar bo‘yicha ishlar kiradi”, deb ko‘rsatib o‘tilgan.

Da’vo deganda fuqarolar va tashkilotlarning o‘zining buzilgan huquqlarini himoya qilish maqsadida sud yoki boshqa organga murojaat qilishi tushiniladi.

Da’vo mavzusida tadqiqot ishlarini olib borgan protsessualist olim E.Egamberdiyev da’voga batafsil ta’rif bergan. Uning fikricha, da’vo – bu buzilgan huquqni yokui qonuniy manfaatni himoya qilishdan bevosita manfaatdor bo‘lgan shaxsning o‘z huquqini yoki qonuniy manfaatdor bo‘lgan shaxsning o‘z huquqini yoki qonuniy manfaatini himoya qilish maqsadida fuqarolik ishini ko‘rib hal qilish to‘g‘risidagi moddiy huquqiy talab bilan sudga qilgan murojaati, sudda fuqarolik ishini qo‘zg‘atish asosiva buzilgan huquqni hamda qonuniy manfaatni himoya qilishning asosiy protsessual vositasi hisoblanadi.

Da’voning elementi bo‘lib, da’vo predmeti va da’voning asosi hisoblanadi. Bu ikki element da’voning mazmunini tashkil etadi. Da’voning predmeti da’voning talabi, ya’ni uni javobgardan sud orqali talab qilinayotgan narsasi bo‘ladi. Masalan, muayyat summani undirish, biron-bir mulkni topshirish, yuridik ahamiyatga ega bo‘lgan faktni belgilash, aliment undirish, yoki shaxsiy huquqqa asoslangan talab bo‘lishi mumkin.

Da’voning asosi deb da’vo talabini asoslaydigan, tasdiqlaydigan dalillarga aytiladi.



Fuqarolik protsessual huquqi nazariyasida da'voning predmeti bo'yicha uning protsessual xususiyatlariga qarab turlarga bo'lish tan olingan umumiy qoida hisoblanadi. Bunga ko'ra da'vogar o'z protsessual xususiyatiga qarab undirish va tan olish to'g'risidagi da'volarga bo'linadi.

Undirish to'g'risidagi da'voda sudga murojaat qilgan da'vogar, birinchidan, nizoli huquqni, uning foydasiga hal qilib berishni so'rasa, ikkinchidan, huquqni tiklashni yoki yo'l qo'yilgan qonun buzilishini bartaraf qilish uchun javobgarni ma'lum harakatlarni qilishga majbur etishni so'raydi. Boshqacha qilib aytganda, undirish haqidagi da'vo, da'vogar o'ziga ma'lum sub'ektiv huquqni tan olinishini, javobgarni bu tan olingan huquqqa muvofiq ma'lum harakatlarni amalga oshirishni – pul mablag'lari, mulkni berish, yer maydoni, yashash joyini ozod etish harakatlarini amalga oshirishni talab qilishi bilan tavsiflanadi.

Tan olish haqidagi da'volarda esa, da'vogar suddan nizoli huquqiy munosabatning mavjudligini yoki yo'qligini tasdiqlashni yoxud nizoli huquqning o'ziga tegishli ekanligini tan olishni so'raydi.

Tan olish haqidagi da'volar ikki turga – ijobiy va salbiy turlarga bo'linadi. Tan olish haqidagi ijobiy da'vo da'vogar o'ziga ma'lum bo'lgan huquqni tan olish haqidagi talabni, masalan yashash joyiga mulk huquqini tan olish haqidagi talabni asoslab berishdan iboratdir.

Shunday qilib, da'vo tartibida ko'riladigan ishlar –sud ishlarini ko'rib chiqishning umumiy qoidalarini o'rnatuvchi fuqarolik sud ishini yuritishning asosiy turi hisoblanadi. Da'vo tartibidagi ishlarda sudga da'vo taqdim etish, sudga da'vo arizasi bilan murojaat qilish shaxslarning sud himoyasiga bo'lgan konstitutsiyaviy huquqining tarkibiy elementi hisoblandi.

Foydalanilgan adabiyotlar:

- 1.O'zbekiston Respublikasi Konstitutsiyasi 01.05.2023
2. O'zbekiston Respublikasi Fuqarolik Protsessual Kodeksi
- 3.M.M. Mamasiddiqov, Z.N. Esanova, D.Y.Xabibullaev. Fuqarolik protsessual huquqi. Yuridik texnikum o'quvchilari uchun darslik. – T.: TDYU, 2021. – 248b
- 4.Fuqarolik protsessual huquqi (savollar va javoblar) [Matn]: o'quv qo'llanma / Xabibullaev Davlatjon Yulchiboyevich. – T.: TDYU nashriyoti, 2023. – 336 b
- 5.Egamberdiyev E. Fuqarolik jaroyani huquqida da'vo muammolari. – T, Adolat, 1994. – 8 bet



FUQAROLIK PROTSESSUAL HUQUQIDA UCHINCHI SHAXSLAR TUSHUNCHASI

Xudaynazarova Uldaulet Muratovna

Berdaq nomidagi Qoraqolpoq davlat universiteti

Yuridika fakulteti 3-bosqich talabasi

Annotatsiya: Ushbu maqolada fuqarolik protsessual huquqida uchinchi shaxslar tushunchasi, ahamiyati, uchinchi shaxslar haqida qonun hujjatlarda belgilangan qoidalar, ishda ishtirok etuvchi uchunchi shaxslar haqida olimlarning nazariyalari, uchunchi shaxslarning turlari va ularning protsessual harakatlarda qatnashish tartiblari bayon qilingan.

Kalit soʻzlar: Taraflar, javobgar, daʼvogar, uchinchi shaxslar, nizo predmetiga nisbatan mustaqil talab bilan arz qiluvchi uchunchi shaxslar, nizo predmetiga nisbatan mustaqil talab bilan arz qilmaydigan uchunchi shaxslar.

Fuqarolik protsessida shunday shaxslar ham borki, ular boshqa shaxslar tomonidan boshlangan jarayonga kirib keladilar va fuqarolik-huquqiy nizolarning hal etilishidan taraflar kabi manfaatdor boʻladilar. Daʼvogar va javobgarga nisbatan ushbu shaxslar (hisob boʻyicha) uchunchi shaxslar deb eʼtirof etiladi va shuning uchun ham ushbu shaxslar fuqarolik protsessida uchunchi shaxslar deb nomlanadi.

Yuridik adabiyotlarda uchunchi shaxslar faqat taraflardan biriga nisbatan da'vo taqdim etishi mumkinligi haqida fikrlar ilgari suriladi. M.S.Shakaryanning fikricha, uchunchi shaxslarning bunday da'volari koʻpincha dastlabki da'vogarga yoki ayrim hollarda faqat javobgarga nisbatan taqdim etiladi. Bizning nazarimizda, uchunchi shaxslar da'voni bir vaqtning oʻzida har ikkala tarafga ham qaratishlari mumkin.

Oʻzbekiston Respublikasi Fuqarolik protsessual kodeksining 39-moddasiga muvofiq, uchunchi shaxslar ishda ishtirok etuvchi shaxslar tarkibiga kiradi. Uchinchi shaxslar fuqarolik protsessida taraflarga tenglashtiriladi. Professor Sh.Sh. Shoraxmetov bunday shaxslarning manfaati huquqiy manfaat boʻlib koʻriladi, chunki ish yuzasidan chiqarilgan sud qarori maʼlum darajada ularning fuqarolik moddiy huquqiga taʼsir etishi, ishning sudda hal etilishi natijasida ularga nisbatan muayyan huquq yoki majburiyat vujudga keltirilishi, shu tufayli bu shaxslar oʻz huquqlarini himoya qilish maqsadlarida boshlangan fuqarolik ishiga kirib borishi yoki boshlangan protsessda ishtirok qilish uchun sud tomonidan jalb etilishlari mumkin, degan fikrni bildiradi.



Fuqarolik prosessida ishtirok etuvchi uchinchi shaxslar ishning hal etilishidan qanday mazmunda manfaatdor ekanliklari hamda ish yuzasidan chiqariladigan hal qiluv qarori bilan qanday oqibatlar yuzaga kelishiga qarab, quyidagi ikki turga ajratiladi:

- Nizo predmetiga nisbatan mustaqil talab bilan arz qiluvchi uchinchi shaxslar;
- Nizo predmetiga nisbatan mustaqil talab bilan arz qilmaydigan uchinchi shaxslar.

Fuqarolik prosessida uchinchi shaxslar ishtirok etishining ahamiyati quyidagilarda namoyon bo'ladi:

birinchidan, ish uchun ahamiyatga ega bo'lgan holatlarning to'liq aniqlanishiga hamda fuqarolik ishining to'g'ri hal etilishiga olib keladi. Bunda ish yuzasidan barcha holatni aniqlashga, barcha dalillarni birlashtirib ko'rib chiqishga imkoniyat yaratiladi;

ikkinchidan, sud va taraflarning vaqtlarini tejash imkoniyati yaratiladi. Boshqacha qilib aytganda, bu prosessual tejamkorlik vositasidir, chunki regress da'volarni ko'rib chiqish jarayonida dastlabki da'vo bo'yicha ishda ko'rib chiqilgan faktlarni yana qayta ko'rishga ehtiyoj qolmaydi;

uchinchidan, agar dastlabki mulkiy nizo alohida ko'rilsa, bu to'g'rida chiqarilgan qarorga muvofiq nizoli mulkning keyinchalik sotilishi yoki ishlatib yuborilishining oldi olinadi;

to'rtinchidan, dastlabki da'vo bilan uchinchi shaxs da'vosi alohida alohida ko'rilgudek bo'lsa, kelajakda bir-biriga muvofiq kelmaydigan sud hal qiluv qarorlari chiqarilishi kabi holatlar yuz berishi mumkin.

Uchinchi shaxslarning navbatdagi turiga oid normalar O'zbekiston Respublikasi Fuqarolik protsessual kodeksining 45-moddasida mustahkamlab qo'yilgan. Unga ko'ra, nizoning predmetiga nisbatan mustaqil talablar bilan arz qilmaydigan uchinchi shaxslar, agar ish bo'yicha chiqariladigan hal qiluv qarori ularning taraflardan biriga nisatan bo'lgan huquq va majburiyatlariga ta'sir etadigan bo'lsa, sud hal qiluv qarori chiqarguniga qadar da'vogar yoki javobgar tomonida ishga kirishishlari mumkin.

Shuningdek, ular taraflarning, prokurorning, ishda ishtirok etuvchi boshqa shaxslarning iltimosnomasi bo'yicha yoki sudning tashabbusi bilan ishda ishtirok etishga jalb qilinishlari mumkin. Bundan shunday xulosa qilish mumkinki, uchinchi shaxslarning mazkur turi, birinchidan, shartli ravishda taraflarning biri (da'vogar yoki javobgar) tomonida turib ishtirok etadi. Ikkinchidan, ular o'rtasidagi huquqiy munosabat sud muhokamasining predmeti bo'lmaydi. Uchinchidan, ish bo'yicha



chiqariladigan hal qiluv qarori uchinchi shaxslarning taraflardan biriga nisbatan bo'lgan huquq va majburiyatlariga ta'sir etadi.

Nizoning predmetiga nisbatan mustaqil talablar bilan arz qilmaydigan uchinchi shaxslarni protsessga jalb qilish (kirishish)ning yuridik asoslaridan biri regress huquqining ro'y berishi hisoblanadi. Undan tashqari, nizoning predmetiga nisbatan mustaqil talablar bilan arz qilmaydigan uchinchi shaxslarni protsessga jalb qilish har doim ham uning regress huquqi bilan bog'liq bo'lavermaydi. Masalan, agar bolalar ta'minoti uchun aliment undirish haqida da'vo taqdim etilgan bo'lib, javobgar boshqa nikohdan tug'ilgan farzandlariga aliment to'layotganligi aniqlansa, u holda foydasiga aliment undirilayotgan manfaatdor shaxslar javobgar tomonida turib ishda ishtirok etuvchi uchinchi shaxs sifatida jalb etilishi lozim. Mazkur holatda uchinchi shaxsning regress huquqi yuzaga kelmasa-da, biroq agar da'vo talabi qanoatlantirilgudek bo'lsa, bu hol boshqa nikohda bo'lgan farzandlarga to'lanayotgan aliment miqdoriga, ya'ni uchinchi shaxsning manfaatlariga ta'sir ko'rsatadi. Sherik da'vogarlardan sudga birgalikda da'vo taqdim etishlari yoki boshqa da'vogar tomonidan boshlangan protsessga kirishishi mumkin. Uchinchi shaxs esa faqat boshlangan protsessga kirishadi. Nizo predmetiga nisbatan mustaqil talab bilan arz qiluvchi uchinchi shaxsning sherik da'vogarlardan muhim farqlanuvchi jihatlaridan biri ular manfaatining o'zaro qarama-qarshiligidadir. Zero, uchinchi shaxsning ham , da'vogarning ham da'vo predmeti bir xilda bo'ladi va sud ularning yoki javobgarning manfaatlarini himoya qiluvchi hal qiluv qarori chiqarishi mumkin. Nizo predmetiga nisbatan mustaqil talab bilan arz qiluvchi uchinchi shaxsning da'vosi bo'yicha dastlabki da'vogar va javobgar ishda javobgarning holatini egallaydi.

Ish beruvchilarning hamda xodimlarning mehnatga oid huquqlarini, shuningdek jamoatchilik manfaatini himoya qilish uchun sud boshqa shaxslarning iltimosisiz, o'z tashabbusi bilan ishda ishtirok etish uchun korxonaning mansabdor shaxsini jalb qilish va uning zimmasiga xodimga majburiy bekor yurgan vaqti uchun ish haqi to'lashi munosabati bilan ish beruvchiga yetkazilgan zararni qoplash majburiyatini yuklashi mumkin. O'zbekiston Respublikasi Fuqarolik protsessual kodeksining 184-moddasida mehnat shartnomasi g'ayriqonuniy ravishda bekor qilingan yoki noqonuniy ravishda boshqa ishga o'tkazilgan xodimlarni ilgarigi ishiga tiklash to'g'risidagi ishlar bo'yicha sud mehnat shartnomasini bekor qilishga yoki boshqa ishga o'tkazishga farmoyish bergan mansabdor shaxsni uchinchi shaxs sifatida javobgar tarafida ishda ishtirok etish uchun o'z tashabbusi bilan jalb qilishi shart. Ushbu qoidaning kiritilishidan ko'zlangan maqsad mehnat shartnomasining bekor



qilinishini yoki boshqa ishga o'tkazish ochiqdan-ochiq qonunni buzgan holda amalga oshirilganligini aniqlasa, shu prosesning o'zidayoq aybdor mansabdor shaxs zimmasiga majburiy progul yoki kam haq to'lanadigan ish berilgan vaqt uchun haq to'lash sababli tashkilotga yetkazilgan zararining o'rnini qoplash majburiyatini yuklatadi. Bunday hollarda mansabdor shaxsdan undiriladigan summalarning miqdori mehnat to'g'risidagi qonun hujjatlari bilan belgilanadi.

Foydalanilgan adabiyotlar:

1. O'zbekiston Respublikasi Fuqarolik protsessual kodeksi
2. Fuqarolik protsessual huquqi. Darslik. Mualliflar jamoasi// Mas'ul muharrirlar: yu.f.d., prof. M.M. Mamasiddiqov, yu.f.n., prof. D. Yu. Xabibullaev. – Toshkent. "Lesson press" nashriyoti. 2020. - 607 b.
3. M.M. Mamasiddiqov, Z.N. Esanova, D.Y. Xabibullaev. Fuqarolik protsessual huquqi. Yuridik texnikum o'quvchilari uchun darslik. – T.: TDYU, 2021. – 284 b
4. Fuqarolik protsessual huquqi (savollar va javoblar) [Matn]: o'quv qo'llanma / Xabibullaev Davlatjon Yulchiboyevich. – T.: TDYU nashriyoti, 2023. – 336 b



JINOYAT PROTSESSIDA O‘Z MANFAATLARINI HIMOYA QILADIGAN SHAXSLAR. HIMOYACHILAR VA VAKILLARNING JINOYAT PROTSESSIDA ISHTIROK ETISH TARTIBI

Xudaynazarova Uldaulet Muratovna

Berdaq nomidagi Qoraqolpoq davlat universiteti

Yuridika fakulteti 3-bosqich talabasi

Annotatsiya: Ushbu maqolada jinoyat protsessida o‘z manfaatlarini himoya qiladigan shaxslar, ularning huquq va erkinliklari himoyasi, gumon qilinuvchi, ayblanuvchi, sudlanuvchi haqida umumiy tushunchalar va ularning ishda ishtirok etish tartibi, ular haqida davlatimiz va xalqaro hujjatlarda mustahkamlangan qoidalar, himoyachi va vakillar haqida asosiy tushunchalar va ularning ishda ishtirok etish tartibi va qoidalari bayon qilingan.

Kalit so‘zlar: gumon qilinuvchi, ayblanuvchi, sudlanuvchi, vakil, himoyachi, fuqarolik javobgar, fuqarolik da’vogar, qonuniy vakil.

Inson huquqlariga daxldor masalalar doimo olimlarning diqqat e’tiborida bo‘lib kelgan. Mazkur muammoga XX asrning ikkinchi yarmi va XXI asrning boshlarida katta e’tibor berila boshlandi. Inson huquqlari uchun kurash konsepsiyasidagi turli ijtimoiy, siyosiy, mafkuraviy va boshqa sabablar tufayli turli mamlakatlarda shuningdek umuman jahon hamjamiyati miqyosida huquqni muhofaza qiluvchi institutlar, tashkilotlar va assosatsiyalar tuzilgan, tegishli yuridik va ijtimoiy-siyosiy hujjatlar tayyorlangan va qabul qilingan.

1979-yil 17-dekabrda “Huquq-tartibotni saqlash bo‘yicha mansabdor shaxslar axloq kodeksi”ning 3-moddasi kuch ishlatish prinsipini belgilab, uni – “Huquq tartibotni saqlash bo‘yicha mansabdor shaxslar faqat eng so‘nggi chora sifatida va o‘z majburiyatini bajarish taqozo etadigan darajada kuch ishlatishi mumkin” deb ifodalangan.

Surishtiruv organlarining ba’zan jismoniy va ruhiy xususiyatga ega me’yorlarni suiste’mol qilib ushlangan shaxsga, gumon qilinuvchiga, ayblanuvchiga nisbatan kuch ishlatayotganligi hech kimga sir emas.

Jinoyat protsessida gumon qilinuvchi, ayblanuvchi, sudlanuvchi ayblovdan himoyalaniş nuqtayi nazaridan o‘z manfaatlarini himoya qilish huquqiga ega bo‘lgan asosiy ishtirokchilar hisoblanadi.



So‘nggi yillarda gumon qilinuvchi, ayblanuvchining protsessual holatiga oid jinoyat-protsessual normalariga jiddiy o‘zgarish va qo‘shimchalar kiritildi. O‘zbekiston Respublikasi Jinoyat-protsessual kodeksining 46,-48,-361,-379,-397,-467-moddalarida nazarda tutilgan gumon qilinuvchi, ayblanuvchining o‘zining nimada gumon qilinayotganligini (ayblanayotganligini) bilish huquqi davlat organlarining shaxsni ayblanuvchi tariqasida ishda ishtirok etishga jalb qilish haqidagi qarorida, ayblov xulosasida shaxsni nimada ayblanayotganligini ko‘rsatishi, ayblov hukmida esa shaxs qanday qilmishni sodir etishda aybli deb topilganligi va u jinoyat qonunining qaysi moddalarida belgilangan jinoyatga to‘g‘ri kelishini ko‘rsatish majburiyati bilan ta‘minlanadi. Jinoyat-protsessual Kodeksining 362-moddasiga muvofiq esa, tergov jaroyanida ayblov o‘zgartirilsa, to‘ldirilsa yoki tugatilsa, u haqda ayblanuvchi xabardor etiladi. Ayblanuvchining ushbu huquqi unga isbotlash jarayonida faol ishtirok etishi uchun zamin hozirlaydi.

Sudlanuvchi quyidagi huquqlarga ega: birinchi instansiya va yuqori instansiya sudi majlislarida ishtirok etish, rad qilish, sud harakatlari va qarorlari ustidan shikoyat qilish, iltimosnomalar qilish va dalillar taqdim etish, sud majlisi bayonnomasi bilan tanishish, ish bo‘yicha keltirilgan protestlar, apellyatsiya, kassatsiya shikoyatlaridan xabardor bo‘lish va ularga nisbatan e‘tirozlar bildirish, oxirgi so‘z bilan chiqish huquqiga ega.

Jinoyat, shuningdek, aqli noraso shaxsning ijtimoiy xavfli qilmishi shaxsga ma‘naviy, jismoniy yoki mulkiy zarar yetkazgan deb hisoblash uchun dalillar bo‘lgan taqdirda, bunday shaxs jabrlanuvchi deb e‘tirof etiladi.

Sud muhokamasining mustaqil va teng huquqli ishtirokchisi bo‘lgan fuqaroviy da‘vogar va fuqaroviy javobgar ma‘lum protsessual huquq va majburiyatlarga ega.

Fuqaroviy da‘vogar fuqaroviy da‘vo qo‘zg‘atish, dalillar taqdim qilish, iltimosnomalar kiritish, sud muhokamasida to‘liq qatnashish, fuqaroviy da‘voni qo‘llab-quvvatlash va uni qanoatlantirishni talab qilish, ish materiallari bilan tanishish hamda ish yuzasidan o‘z fikrlarini bayon qilish hamda O‘zbekiston Respublikasi Jinoyat-protsessual kodeksining 57-moddasida ko‘rsatib o‘tilgan boshqa huquqlarga ega.

Fuqaroviy javobgar ayblanuvchi yoki ijtimoiy xavfli qilmish sodir etgan aqli noraso shaxs tomonidan yetkazilgan zarar uchun qonunga ko‘ra mulkiy javobgar shaxs, korxonalar, muassasa yoki tashkilot ishda fuqaroviy javobgar sifatida ishtirok etish uchun jalb qilinishi mumkin

Fuqaroviy javobgar ayblov va fuqaroviy da‘voning mazmunini bilish; da‘voga e‘tiroz bildirish; tushuntirish berish; o‘z manfaatlarini himoya qilish uchun vakil



olish; dalillar taqdim qilish; iltimosnoma berish va rad qilish, birinchi instansiya apellyatsiya, kassatsiya va nazorat instansiya sudining majlislarida ishtirok etish, sudning harakatlari va qarorlari ustidan shikoyatlar keltirish; sud hukmi va ajrimining fuqaroviy da'voga tegishli qismi ustidan shikoyatlar berish; ish bo'yicha keltirilgan shikoyat va protestlardan xabardor bo'lish hamda ularga nisbatan e'tirozlar bildirish huquqiga egadir.

Himoyachi, jinoyat protsessida qonunda ko'rsatilgan tartibda gumon qilinuvchi, ayblanuvchi yoki sudlanuvchining huquq va manfaatlarni himoya qilish va ularga zarur yuridik yordam ko'rsatish vakolatiga ega shaxsdir.

Himoyachining ishda ishtirok etishiga jinoyat protsessining har qanday bosqichida, shaxs ushlanganida esa uning harakatlanish erkinligiga bo'lgan huquqi amalda cheklangan paytdan boshlab ruxsat etiladi.

Advokatning kasbiy burchi unga ish bo'yicha barcha dalillarni obyektiv, har tomonlama va sidqidildan tahlil qilish va baho berish, faktlarni ataylab buzib ko'rsatmaslik, sud va tergovni chalg'itishga urinmaslik, tekshirilayotgan hodisalarga qonuniylik va axloq pozitsiyasidan turib baho berish majburiyatini yuklaydi. Himoyachi haqiqiy, o'ziga ma'lum bo'lgan dalillardan foydalanishi yoki unga ma'lum bo'lgan faktlarga zid keluvchi ishdagi ma'lumotlarni qo'llashi mumkin emas.

Qonuniy vakil ishda ishtirok etishga voyaga yetmagan yoxud belgilangan tartibda muomalaga layoqatsiz deb e'tirof etilgan gumon qilinuvchi, ayblanuvchi, sudlanuvchi, jabrlanuvchining huquq va majburiyatlarini himoya qilish uchun jalb qilinadi.

Foydalanilgan adabiyotlar:

1. O'zbekiston Respublikasi Jinoyat-protsessual kodeksi 22.02.2018
2. Gumon qilinuvchi va ayblanuvchini himoya huquqi bilan ta'minlashga oid qonunlarni qo'llash bo'yicha sud amaliyoti bo'yicha O'zbekiston Respublikasi Oliy Sudi Plenumining Qarori 19.12.2003
3. Jinoyat prosesual huquqi. Umumiy qism. Darslik. Mualliflar jamoasi // y.f.d., prof. G.Z. Tólaganova, y.f.n., dots. S.M. Raxmanovalarning umumiy tahriri ostida. - Toshkent: TDYU nashriyoti, 2017. - 490 bet
4. Jinoyat-protsessual huquqi. Darslik. Mualliflar jamoasi // - T.: TDYU nashriyoti, 2021. - 248 bet



МАКТАБГАЧА ТА'ЛИМ ТАШКИЛОТЛАРИДА БОЛАЛАРНИ САВОДХОНЛИККА ÔRGATISHDA ÔYINLARNING АҲАМИЯТ

Miyliyeva Gavhar Otamurodovna
Samarqand davlat universiteti
Kattaqo`rg`on filiali 3-kurs talabasi

Annotatsiya : Ushbu maqolada Maktabgacha ta`lim tashkilotlarda bolaga yo`naltirilgan ta`limni amalga oshirishda o`yinning o`ziga xosligi va afzalliklari to`la yoritilgan bo`lib, aynan maktabgacha ta`lim sohasi hodimlariga bir qator yangiliklarni ochib berishga hizmat qiladi.

Kalit so`zlar: Maktabgacha ta`lim, o`yin, faoliyat, jarayon, bilish, nutq, savodxonlik, davlat talablari, rivojlanish, ijtimoiylik.

Bolalar hayoti va faoliyatini to`g`ri tashkil etish — ulami to`g`ri tarbiyalash demakdir. Bolalarni tarbiyalashning o`yin shakli shuning uchun ham samarali natija beradiki, o`yinda bola yashashni o`rganmaydi, balki o`z hayoti bilan yashaydi..

A.P.Usova

Mustaqil O`zbekistonning kelajagi ko`p jihatdan barkamol, intellektual salohiyatli avlod va unga ta`lim-tarbiya berish sifatiga bog`liq. Shu bois, Vatani, xalqni sevadigan, istiqlol g`oyalariga sadoqatli, mustaqil fikrlaydigan ijodkor shaxsni yetishtirish davlatning ta`lim sohasidagi siyosatining ustuvor yo`nalishlaridan biridir. Shuning bilan birga ta`lim tizimidagi tub islohotlar orqali shaxs ma`naviy kamolotini ta`minlash mazkur yo`nalishning dolzarb muammolaridan biri bo`lib, bu haqida O`zbekiston Respublikasining «Ta`lim to`g`risida»gi qonunida ta`lim tizimini tubdan isloh qilish, ma`naviy barkamol shaxsni tarbiyalash davlat ahamiyatiga molik muhim vazifalardan biri ekanligi ko`rsatilgan. O`zbekiston Respublikasining Prezidenti Shavkat Mirziyoyev o`zining “Buyuk kelajagimizni mard va oliyjanob xalqimiz bilan birga quramiz” kitobida “O`z xalqiga fidoyi, biz boshlagan ishlarni davom ettirishga qodir bo`lgan, har tomonlama yetuk rahbar oldida dolzarb vazifa kelgusi avlodni komil inson qilib tarbiyalash vazifasi turibdi” degan fikrni e`tirof etadilar. Ayni shu so`zlardan kelib chiqqan holda aytish kerakki, maktabgacha ta`lim umuman olganda uzliksiz ta`limning birinchi bosqichi hisoblanib, u maktabda o`qish uchun tayyor bo`lgan sog`lom va to`laqonli shaxs sifatida shakllangan bolani tarbiyalashni ko`zda tutadi.



Maktabgacha tarbiya o'qituvchilari bolalarni og'zaki va yozma til bilan doimiy ravishda tanishtirish, oldingi bilim va til tajribasiga tayanish orqali savodxonlikni rivojlantiradilar. Rasmlar, o'yin va bosma so'z og'zaki til bilan uyg'unlashib, bolangizga maktabgacha o'qish va yozish asosidagi ramziy tasvirni tushunishga yordam beradi. Uning o'qituvchisi maktabgacha yoshdagi o'qishni rivojlantirish uchun sinfda turli xil qiziqarli va qiziqarli strategiyalardan foydalanishi maqsadga muvofiq bo'ladi. Savodxonlikni har kunning bir qismiga aylantirish juda foydalidir. Shuningdek, bolalar xavfsiz tajriba va o'z dunyosini kashf qilish imkonini beruvchi bevosita tajribalarni qo'llash kerak. Har bir bola o'ziga xos vaqt oralig'ida til ko'nikmalarini o'rganadi va rivojlantiradi.

O'yin bola shaxsini tarbiyalashning asosiy vositasidir. O'yin orqali bolalar kattalarning mehnat tajribasini, bilim, malaka va ko'nikmalari harakat usullarini, axloq normalari va qoidalarini, mulohaza va muhokamalarini egallab oladilar. O'yinda bolaning o'z tengdoshlari va kattalar bilan bo'ladigan munosabat usullari shakllanadi, his va didlari tarbiyalanadi. Bolalarning o'yinda birlashishlari bir necha bosqichga bo'linadi. Birinchi bosqich bolalarning «yonma-yon» o'yinining shakllanib borishidir. Bu ilk yoshli va kichik guruh bolalariga xosdir. Bunday o'yinda bolalar o'rtog'ining o'yiniga qiziqish bilan qaraydilar, birga o'ynab, «yonma-yon» o'tirganlaridan xursand bo'ladilar. Bu yoshdagi bolalarning o'yini kattalar rahbarligida ularning xulqiga ta'sir etish orqali tashkil etiladi. Ikkinchi bosqichda bolalar o'yin orqali mexanik ravishda birlasha boshlaydilar. Bunday birlashishlar qisqa muddatli bo'ladi. Bu davrga kelib bolalardan kimning qaysi o'yinga qiziqishi aniq bo'la boshlaydi, bir xil bolalar didaktik o'yinga qiziqsalar, ikkinchilari harakatli o'yinni yoqtiradilar, uchinchilariga ijodiy o'yinlar ma'qulroq bo'ladi va h.k. Tarbiyachining vazifasi bolalarni u yoki bu o'yin bilan uzoqroq o'ynashga o'rgatishdir. Uchinchi bosqichda o'ynovchi bolalar guruhi bir-biriga do'stona munosabat va o'zaro yoqtirish orqali birlashadilar. Birga o'ynovchilar soni ko'p bo'lmasa-da, bolalar qiziqib o'ynaydilar. Bu davrga kelib bir-birlariga baho berish umumiy talabi yuzaga keladi. Bu bosqichda tarbiyachi bolalarning o'yinda birlashishlarining axloqiy asosini yuzaga keltirishi, ularda o'zaro yordam, o'rtoqlik, do'stlik munosabatlarini shakllantirishi lozim. Bolalar bog'chasida bolalarning uyushgan, qiziqarli va mazmunli hayotini ta'minlash uchun yosh guruhlarida rang-barang o'yinlardan foydalanish zarur. Ijodiy o'yinlar qoidalarining ichki, yashirin tabiati bolaga harakat qilishi uchun katta erkinlik yaratadi; uning o'ynayotgan jamoa oldidagi vazifasi tayyor qoidali o'yinlar mazmuniga nisbatan noaniqroq bo'ladi. Bu o'ynovchiga syujetni osonlik bilan o'zgartirish, qo'shimcha rollar kiritish imkonini



beradi. Ijodiy o`yinlar bolalarda katta qiziqish uyg`otadi va ularga ulkan ta'sir ko`rsatadi, biroq bolalar hayotini tashkil qilishda faqat shu o`yinlardan foydalanish xato bo`lur edi. Bolalarning qoidali o`yinlarni egallashlari katta tashkiliy ahamiyatga ega. Qoidalar harakatlarning muayyan normalarini so`ng esa bolalarning bir-biriga bo`lgan munosabatini belgilaydi, bolaga o`zini va o`zi bilan birga o`ynayotganlarni nazorat qilish imkonini beradi. Qoidalarni bajarishdagi mustaqillik o`yinda bolalarni maqsadga muvofiq tarbiyalash jarayonida shakllantiriladi. Bola o`ynayotganda bolalar jamoasi bilan muayyan munosabatda bo`ladi. O`yinning ijtimoiy ta'siri, u uyg`otadigan hislar unda tarkib topadigan munosabatlarda mujassamlashgan bo`ladi.

Psixologlar adabiyotlar tahliliga tayanib maktabgacha yoshdagi bolalarning o`ziga xos xususiyatlari qatoriga quyidagilarni kiritadilar:

1) bola odamlarning faoliyati, ularning predmetlarga munosabati va o`zaro muomalasiga qiziqadi;

2) bola rolli o`yinda atrofdagi voqelikning eng tashqi, ifodali, jo`shqin xistuyg`uli jihatlarini aks ettiradi;

3) rolli o`yinda bola kattalar bilan bir xil sharoitda, yagona zaminda yashayotganini his etgan holda o`z istagini amaliyotga tadbiiq qiladi;

4) kattalar hayoti va faoliyatiga kirish bolaning tasavvuri timsollari tariqasida namoyon bo`lsa ham, umuman uning chinakam shaxsiy hayotida o`chmas iz qoldiradi. O`yinning bola tarbiyasidagi asosiy roli bolalar muassasasi hayotini u bilan boyitishni talab etadi. Shuning uchun ham o`yin bolalar hayotining kun tartibiga doimiy qilib kiritilgan. O`yinlar uchun nonushtagacha va undan keyin, mashg`ulotlardan so`ng, sayrlardan so`ng, kechqurun uyga ketishdan oldin vaqt ajratiladi. Ertalab o`ta harakatchanlikni talab qilmaydigan o`yinlar uchun sharoit yaratish maqsadga muvofiqdir. Mazmunan ko`proq didaktik o`yinchoqlar, stol ustida o`ynaladigan stol-bosma o`yinlari, syujetli-rolli o`yinlarni o`ynagan ma`qul.

Xulosa o`rnida aytish kerakki, maktabgacha yoshdagi bolalar o`yin faoliyati bilan birga ta`limiy mashg`ulotlarda ham ishtirok etadilar. Maktabgacha tarbiya yoshi davridagi ta`limiy mashg`ulotning asosiy mazmuni bolani atrof muhitdagi narsa va hodisalarning asosiy xususiyatlari bilan tanishtirish, og`zaki nutqni lug`at boyligi, tovushlarni to`g`ri talaffuz qilish, grammatik tomondan to`g`ri so`zlashlikka o`rgatish, bog`lanishli nutqni shakllantirishdan iborat, elementar mavhum tushunchalarga ega bo`lish, jismoniy tarbiya, tasviriy san`at, qirqib yopishtirish, rasm, loy yoki plastilindan turli buyumlar yasash, qurilish materiallar bilan ishlash, musiqa va boshqa mazmundagi mashg`ulotlarga qaratilgan bo`ladi, bu esa bolani aqliy jihatdan maktab ta`limini egallashga tayyorlash imkonini beradi.



Foydalanilgan adabiyotlar:

1. Qodirova R.M. Qodirova F.R. Bolalar nutqini rivojlantirish. O`zbekiston Respublikasi Oliy va o`rta- maxsus ta`lim muassasalari uchun darslik. T.: „Istiqlol”, 2006 y.
2. Имомова Ш.М., Норова Ф.Ф. УЧЕБНЫЕ МЕТОДЫ ОРГАНИЗАЦИИ СПОРТИВНООЗДОРОВИТЕЛЬНЫХ МЕРОПРИЯТИЙ В ОБРАЗОВАТЕЛЬНЫХ УЧРЕЖДЕНИЯХ// Вестник науки и образования, 2021. № 9 (112). Часть 2. С.38.
3. Sodiqova Sh. Maktabgacha pedagogika. – T.,”Tafakkur bo,,stoni”, 1992



THE ROLE OF THE FAMILY IN THE FORMATION OF A SPIRITUAL PERSON

Aliyeva Mohichexra Hasan qizi

*English teacher of Bukhara Institute of Engineering
and Technology Academic Lyceum*

Abstract: In this article, the role of the family in the society, in the education of the child duties of the family and parents, the relationship of parents to each other, adults in the family behavior culture, formation and development of the child in the process of education and information on how to avoid mistakes in raising a child in the family given.

Key words: Family, parents, child, child education, mutual respect in the family, education, upbringing, moral environment, spirituality

Family is the main institution of traditional education. The child is in his youth he keeps the education he received in the family throughout his life. The main life of the child spends part of it in the family, according to its power of influence, no means of education is with the family cannot compete. The basis of the child's identity is found in the family, and when the child goes to school will be formed as a person.

Family can be a factor of human and negative influence on children. Positive to the child's personality influence consists in the fact that from the people closest to the child in the family - parents, grandparents, brothers, except sisters, no one loves and cares about a child like them. With that at the same time, the family has a negative influence on the formation of the child's personality and their upbringing possible

The family is a special community; it has the main place in education. The family is unique taking into account the educational value, increasing the positive impact of the family on the child and the negative impact must be reduced. Parents and children are the main thing in raising a child is to achieve closeness and moral connection between them. Parents never discipline the process should not be left alone, especially a child who is starting to grow up we must not give up. The child learns, observes and learns how to behave in different situations.

It is not always the case that parents put themselves first when making decisions. Rather, they should think about benefiting the child. In communication between adults and children, the following should be followed.



1. The child should be accepted as he is.

2. Adults look at problems through the eyes of children and feel their situation should do.

If the child conforms to the wishes and desires of the parents, that is, if he studies well, he is well behaved. Alternatively, on the contrary, if the parents do not respond to their students, then the parents of the children they distance themselves and their relationship changes for the worse.

This creates significant difficulties for the child's parents does not believe in kindness.

In some families, the parents do not accept the child's opinions at all. They are they are indifferent to the child and push him away from them (for example: addicted to alcohol family). However, even in good peaceful families there are cases of indifference towards the child (for example: the birth of an unexpected child, the mother is beautiful but the daughter is ugly, which makes the mother angry).

There are many mistakes in raising a child in the family. Wide between them

One of the most common ones is parents' excessive authority and dominance are aspirations. When every step of the child is under control, independence in his behavior will be removed. The child loses confidence in his own strength and capabilities.

Another type of error is that the children are men, and there is a demand for them due to its absence. In this case, parents sometimes underestimate the capabilities of children and do most of their work themselves. As a result, independence in the child, passion for work, sense of responsibility for assigned work does not develop. Boy, choose your job he cannot, he cannot bring it to the end, and he will be without will.

It is important for a father to teach children to respect and be kind to their mother task. Usually, boys resemble their fathers, and girls resemble their mothers, their good qualities tries to assimilate. Both father and mother contribute to raising a child they add.

If the mother is caring, kind, cheerful, the father is strong, brave, and strict, if the mother cares for the mental and physical development of the child, she is walking - standing, handling, and feeling. He is concerned about sophistication and sophistication. Parents are equally responsible for the mental, moral and physical development of the child, because, one of their goals is to educate the individual.

A healthy family environment is of great importance in the formation of a child's personality. Father in the family mutual respect, trust and loyalty between mothers -



loyalty children are happy and cheerful direct impact on their growth, normal education, and the creation of a healthy environment in the home shows. Family members respect each other, they live for each other they should burn, have a good relationship. There is always sincerity and cheerfulness in the family if zinc dominates; it has a positive effect on the mood of family members. In which family is dominated by injustice, rudeness, anger, nervousness, then it is bad it will not happen either. Even a small quarrel in the family has an effect on the mental state of children makes them develop bad habits. When children grow up, they are also birds. They act like what they see in their nest.

In short, in the family, parents respect each other, they are family in front of the child not to cause conflicts, to eliminate mutual conflicts when the child is away as much as possible must do. The family environment, father - mother, interaction of adults in the child's growth relation, the environment has a great influence. Family harmony, solidarity, reciprocity respect and help, sweetness, diligence and correctness have a positive effect on the child shows.

REFERENCE

1. Abdurauf Fitrat. "Oila va oilani boshqarish tartiblari" Toshkent. 1999 y.
2. Otavaliyeva O', Irisboeva M. "Oilaviy tarbiyada milliy qadriyatlardan foydalanish" Samarqand. 2009 y.
3. To'raeva O. "Oilada bola tarbiyasi". Toshkent. 1999 y.
4. Ochilov Safo "Mustaqillik ma'naviyati va tarbiya asoslari" Toshkent. 1995 y.
5. Inomova M. "Oilada bolalarni ma'naviy- axloqiy tarbiyalashda milliy qadriyatlardan foydalanish" Toshkent. 1995 y.



PRIMARY CLASS TEACHER IN IMPROVING EDUCATIONAL EFFICIENCY PLACE

Sattorova Muattar Abduraupovna

*English teacher of Bukhara Institute of Engineering
and Technology Academic Lyceum*

Abstract: In this article, the management of the educational system, improving the effectiveness of education the role of the teacher, the issue of education, the duties of the teacher in providing knowledge to students, the leader responsibility, about the formation of students' knowledge skills in the educational process information is provided.

Key words: Education, training, leader, school, teacher, pupil, knowledge, skill, qualification, subject, transactional culture.

The issue of education and training has always been relevant. Even in the past, people were educated received and taught. Even today, the activity of educational institutions and educational institutions is the focus of the society in the center. I think that in the future, if the attention to education increases, it will increase does not decrease. Well, let us get acquainted with the representatives of this industry, its participants – subjects we go out. In education, first, it is more correct to mention "learner". If there is a need for education otherwise, it will not be needed. If we look at it from this point of view, the learner as long as there is education.

In the second place, of course, it is permissible to mention the person of "educator". Because directly they introducing the educational content of education, being an interpreter of education to learners is considered.

School - when a child reaches a certain age, he takes him into his arms and gives him education abode currently, students in our society have general secondary education from the first grade to the eleventh grade receives education in school. That is, students spend eleven years of their lives here. The purpose of coming to school is not just to get a certificate, but to build the foundation of the future is to acquire knowledge, skills and abilities. From this point of view, effective organization of education is every education requires responsibility from the participant. The head of the school, the institution, its technical support, is responsible for the safety of students, and the deputy director for educational affairs is a pedagogue supervises the working documents of employees, the order of the



teaching process. On spiritual and educational matters, the deputy director is aware of the moral environment of the school, teachers and students he cares about his manners, behavior culture, behavior, upbringing. School pedagogues and they teach students in their specialty. Students have only one task and if this is the case - getting an education, gaining solid knowledge. If we look closely,

Currently, special responsibilities are assigned to teachers and trainers. Because that is the purpose of education

- raising a mature, healthy generation. In this field, he communicates with the student the most the person to be is the teacher. A teacher is not only an ordinary citizen in different countries since ancient times. Call them differently possible: teacher, coach, mentor, teacher, teacher, etc. They all have one the meaning is understood: Intelligent! In fact, teachers are spreaders of knowledge. First to school takes the child by the hand and introduces him to the world while giving him all the knowledge he has.

If we assume that the child is a blank sheet, then the teacher is an example of an artist who depicts various images on it

Education in the school system is carried out at two levels: primary education and higher education.

Primary education includes grades 1-4, and this period requires teachers to be particularly attentive to their work. It requires to be, to approach with responsibility. Because "Knowledge acquired in youth is carved in stone is like a pattern" in the heart of the proverb, how a child learns from his youth, how he acts, it will continue like this in the future. Therefore, first of all, in primary school solid knowledge should be given. After the student finishes the fourth grade, he enters higher education applies to specialized and Presidential schools, and if the educational potential is sufficient, if he gets enough points in the exams, he will study in this school. Now its students' mastery necessary sciences are gradually increasing and becoming more complicated. In addition, this is education

In each subject, expert teachers teach. They want to rate the teacher those who have counted his documents, clothes, places he took in the Olympics, and certificates not necessarily. Pupils are the most impartial and fair judges of the teacher. Two or three mouths with them you will get enough information about any teacher if you talk to them. Request above

Based on the results and my personal observations, teachers should follow the following

I think it is necessary:



- loves children;
- having sufficient knowledge of his field
- To have a culture of dealing;
- Not mixing personal life and professional activity;
- To approach his work responsibly;
- not for others (various commissions and inspectors), but for the future of Uzbekistan realizing that his destiny is in his hands only and only to raise a perfect generation must work.

In short, the future of Uzbekistan is in the hands of the young generation! So today we are the way we teach, the young generation who will learn from us will live like this tomorrow. His school what he learned in his life is considered the main basis throughout his life.

REFERENCE

1. Mahmudov M. Ta'lim natijasini loyihalash. // «Pejagogik mahorat», 2003 y.
2. To'raqulov X.A. Ilmiy ijodiyot metodologiyasi. T-2006y.
3. Farberman B.L., Musina R.G., Jumaboeva F.A. Oliy o'quv yurtlarida o'qitishning zamonaviy usullari. T. 2002 y.
4. Ishmuxamedov R.J. Innovatsion texnologiyalar yordamida ta'lim samaradorligini oshirish yo'llari. TDPU. T. 2004 .
5. J.G.Yo'ldoshev, S. A. Usmonov. Pedagogik texnologiya asoslari. T.O'qituvchi. 2004.



THE ROLE OF PEDAGOGY AND PSYCHOLOGY IN GENERATION FORMATION

Tosheva Madina Sharofiddinova

*English teacher of Bukhara Institute of Engineering
and Technology Academic Lyceum*

Abstract: This article contains many definitions of education, but simplified

In other words, education is the imparting of general knowledge, the ability to think and reason is the process or actions of formation and direct learning in general.

Key words: educational system, ability to think, effective planning of your life, the role of education in human life.

As you know, success breeds success. Never neglect education cannot be left out because education is the heart of any society. People with quality education reforms leading to economic, social and political growth and development of society able to improve society through implementation. Education is the world around you opens your mind to better understanding. Being in different parts of the world through education one can learn about the different cultures and events that take place. Our horizons through education is expanding so that we are not only with what is happening in our countries we will be limited to what is happening around the world we will stay Education helps you to be confident in life. Own when you get an education

Educated people make decisions that can change lives in a positive way have the opportunity because they have a lot of experience while learning new things every day

The importance of education is evident in developed countries, because it plays a major role in personal and social development. Education poverty, oppression and war used as a means of relief, because the leaders brought the country to development has the knowledge to go. In some countries, people are concerned one of the problems was overpopulation.

What is the expression of human education? Along with education, centuries ago

multi-faceted experience accumulated by generations is accepted and as a result own in turn, the way to tomorrow will be opened. Thus, the place of education in



human life it is impossible to overestimate, this is a kind of intersection - living in the present, the past wisdom is used for future realization.

According to experts, people who have a good education in their youth in old age they suffer from mental retardation, mental illness and Alzheimer's disease.

The main stages of human education. During each person's life, birth from childhood to old age, education goes a long way - first known knowledge and acquires skills, then strengthens them and new things for himself does not stop developing and learning. People need knowledge and education not only in school on the bench, to the phrase "science of life", which has already become a catchphrase it is enough to pay attention - it is necessary to deal with the most intelligent teachers. In addition, human education all steps look like this.

1. The beginning of education - when a person learns everything in infancy, i.e. takes when talking from scratch. A more complex science in the future, knowing the world around absorbs everything that needs to be built,

2. Primary education - upbringing at home or in kindergarten, when the child is taught the first rules of behavior, the simplest concepts, writing and the ground for learning to count is prepared for him in an understandable form;

3. School education - laying the foundation of education, awakening interest in knowledge, pique his interest. In the process of teaching at school, the child learns other cultures, history is acquainted with, understands the real dimensions of the world and the knowledge accumulated in it,

4. Higher education - continues school, only in a slightly different framework: teaching is narrow is carried out in the framework and tends to choose a future profession. At this stage, young people prepare to meet adults,

5. Practical education is a job almost like a university, only for practical people place, people acquire practical knowledge and skills, which quickly turn into experience,

6. Self-discipline - This is a variety provided by everyday situations prior knowledge from materials and resources, books and the Internet to science improvement process.

In the process of professional formation of a teacher after graduation the school leadership, especially the academic director, and the pedagogical community play a major role.

Attaching experienced teachers to young teachers, observing their lessons, involvement in methodological work is one of the main tasks of the school management. The teacher himself along with gradually mastering the profession,



pedagogical knowledge among parents promotes. In this way, professional formation will improve. Teaching

It is up to the young teacher to master the profession and pedagogical skills, to enter the school teaching team and find his place in it. Face the support of the team not turning away, not losing heart when faced with difficulties, being able to see one's mistakes and he working to eliminate it indicates his formation as a teacher. That is it

At the same time, the professional formation of the teacher is to educate oneself, constantly on oneself.

It depends on working and improving your skills in time. All these are professional considered an integral part of qualities.

For successful work, each teacher has high pedagogical skills and a wide range of skills must have a worldview. Only then, with a little effort, he will achieve a great result. Creativity will always be his partner. Talented people can only do pedagogical work may have pedagogical skills. A competent, experienced teacher can put himself in the place of the student, he can teach adults something that is clear and understandable is difficult and abstract for students to understand works on the basis that it can be. Therefore, it is the character of the statement, thinks out, and plans the form separately.

The current period demands advanced pedagogical technology from the teacher understanding, initiative, awareness of news in their subject and to their lessons requires introduction. A successful solution to the problem of establishing cooperation between teachers and students, creating a friendly environment in the educational process knowledge, skills and qualifications of science teachers and school management depends on the level of acquisition of personal human qualities.

The teacher first:

- Soft-hearted, open-faced, sweet-talking, loves children as they are love;
- Shares affection, pride of heart to students, is friendly in the classroom creating an environment and motivating students to develop learning motivations understand that methods;
- A deep feeling of being responsible for the fate, happiness and future of students, respecting their personality and dignity;
- Not to be rude to students in any pedagogical situation, to insult and it is necessary to refrain from shouting, threats and threats;



- Ability to understand students, appreciate their feelings, concerns, it helps to overcome suffering, it is unique in youth and psychological development know the characteristics, interests, needs.

Fair and democratization of the education system in our country discovers a special demand for the educational process and special pedagogical relations. This is the process the content is fundamentally different from the previous one.

Application of advanced pedagogical technologies to the educational process, educational efficiency able to think creatively and independently by increasing, implementing scientific achievements into practice the task of raising socially active and highly moral young people is of great importance.

REFERENCE

1. Ta'lim-tarbiya samaradorligini oshirishning dolzarb muammolari. <https://abiturtest.uz/mavzular/talim-tarbiya-samaradorligini-oshirishning-dolzarbmuammolari/>
2. A. Qurbonov. Boshlang'ich ta'lim samaradorligini oshirishda didaktik o'yinlardan foydalanish. samarqand – 2011.
3. Respublika ta'lim markazi. Sifatli ta'lim-tarbiya — bosh vazifamiz. Ma'rifat-2016. http://marifat.uz/marifat/v_pomosh_uchitelu-marifat/ishlanmalar/Sifatli-talim-tarbiyabosh-vazifamiz.html



APPROCHE DIFFERENCIEE DE L'ENSEIGNEMENT D'UNE LANGUE ETRANGERE A L'ECOLE

Izzatova Gavkharposhsho Yakubovna
Professeur de Lycée l'institut de
technologie de Boukhara

Les langues étrangères deviennent l'un des principaux facteurs de progrès tant socio-économique que culturel général de la société. Une langue étrangère joue un rôle énorme dans la formation de la personnalité et l'amélioration de l'éducation, car avec son aide, vous pouvez accéder directement à la richesse spirituelle d'un autre pays, avoir la possibilité de communiquer directement avec les représentants d'autres nations. Maintenant, la connaissance de deux langues ou plus est un attribut incontestable de toute personne moderne hautement éduquée. La connaissance d'une langue étrangère est devenue un réel besoin, sans elle, il est déjà impossible d'obtenir un emploi bien rémunéré et de se bâtir une carrière réussie. Dans la méthodologie de l'enseignement des langues, il existe différentes approches pour enseigner une langue étrangère: linguistique, parole active, directe, consciente, socioculturelle, axée sur la personnalité. L'enseignement doit être différencié si l'enseignant souhaite sérieusement utiliser des technologies centrées sur l'élève. Cependant, dans la pratique de l'enseignement d'une langue étrangère, des contradictions apparaissent souvent entre la signification pratique de l'enseignement à plusieurs niveaux dans les cours de langues étrangères au secondaire et sa mise en œuvre systématique dans le processus éducatif. Ces contradictions définissent le problème de la recherche: trouver des moyens d'utiliser une approche à plusieurs niveaux pour enseigner une langue étrangère.

Objectif de la recherche: étayer théoriquement l'efficacité de l'utilisation de l'enseignement des langues étrangères à plusieurs niveaux à l'école secondaire. Enseignement à plusieurs niveaux d'une langue étrangère dans le processus éducatif. Travailler dans des conditions de différenciation à plusieurs niveaux offre à chaque enseignant la possibilité de résoudre de manière créative des problèmes pédagogiques, d'utiliser des approches non standard dans l'enseignement et le développement, et de révéler les talents d'un enseignant et d'un élève dans des activités conjointes. Dans des conditions de différenciation à plusieurs niveaux, il n'apas à dépenser énormément de force et d'énergie pendant la leçon pour enseigner simultanément et efficacement des enfants faibles, moyens



et forts au sein d'une même classe. L'enseignement à plusieurs niveaux est une technologie pédagogique pour organiser le processus éducatif, dans le cadre de laquelle un niveau d'assimilation différent du matériel éducatif est supposé, c'est-à-dire que la profondeur et la complexité du même matériel éducatif sont différentes dans les groupes de niveau A, B, C, qui permet à chaque élève de maîtriser la mère éducative écarlate dans les matières individuelles du programme scolaire à différents niveaux (A, B, C), mais pas plus bas que de base, en fonction des capacités et des caractéristiques individuelles de la personnalité de chaque élève; c'est une technologie dans laquelle les efforts de l'étudiant pour maîtriser ce matériel et l'appliquer de manière créative sont considérés comme le critère d'évaluation de l'activité de l'étudiant. En même temps, l'idée centrale de l'éducation de base se réalise - la connaissance que l'étudiant a de lui-même en tant que personne, individu, personnalité, en tant que sujet de relations avec le monde. Une approche différenciée de l'enseignement d'une langue étrangère à l'école vise à atteindre les objectifs suivants: 1) Formation générale:· Approfondissement de l'érudition;· Expansion des perspectives linguistiques, philologiques et générales. 2) Pratique:· Maîtriser les types d'activités de parole réceptives et productives au niveau minimum suffisant de compétence communicative. 3) Développement:· Développement des capacités langagières, intellectuelles et cognitives;· Développement des orientations de valeur, des sentiments, de la préparation émotionnelle à la communication;· développement personnel. 4) Éducatif:· La formation due respect et de l'intérêt pour la culture du pays de la langue cible et du peuple;· Education à une culture de la communication; L'apprentissage différencié permet de révéler l'individualité, de l'aider à se développer, à s'installer, à se manifester, à gagner en sélectivité et en résistance aux influences sociales. La formation à plusieurs niveaux est réduite à l'identification et à la maximisation des inclinations et des capacités de chaque élève. Il est essentiel que, dans le même temps, le niveau d'enseignement général de l'enseignement secondaire soit le même pour tous.

Une analyse théorique de la littérature pédagogique et méthodologique nous permet de conclure que l'enseignement à plusieurs niveaux d'une langue étrangère au secondaire est une partie importante du processus éducatif, puisque les principales tâches de l'éducation à plusieurs niveaux sont de satisfaire les besoins cognitifs des deux types d'étudiants: forts et faibles, en tenant compte de leur préparation individuelle, des qualités individuelles de chacun. Comme le montre la pratique, diverses formes et types de travail des étudiants en cours de langue



étrangère sont conçus pour créer et développer collectivement des compétences organisationnelles, informationnelles, cognitives et communicatives, dont la maîtrise garantira l'avancement des étudiants dans la maîtrise de la langue en unité avec le développement de leur méthodologie. Une approche à plusieurs niveaux dans l'enseignement d'une langue étrangère donne non seulement aux étudiants la possibilité d'étudier le sujet plus en profondeur, mais élargit également considérablement leurs horizons généraux, enseigne la communication, la capacité d'obtenir et de sélectionner de manière indépendante le matériel nécessaire, permet de développer non seulement collectif créativité, mais aussi talents et capacités individuels des étudiants. La généralisation de l'expérience pédagogique nous convainc que le développement des compétences en communication est la composante principale de l'enseignement des langues étrangères aux étudiants. L'approche par niveau reflète le plus clairement et clairement le degré de maîtrise des compétences en communication par les étudiants. Ainsi, nous pouvons conclure que l'éducation à plusieurs niveaux est actuellement la plus harmonieuse et la plus pertinente du point de vue de la méthodologie moderne.

Référence

1. Миролубов, А.А. Аудио–визуальный метод / А.А. Миролубов // Иностранные языки в школе. 2003.
2. Белогрудова, В.П. Об исследовательской деятельности учащихся в условиях проектного метода / В.П. Белогрудова // Иностранные языки в школе. 2005.
3. Леонтьев, А.А. Общая методика обучения иностранным языкам: хрестоматия / А.А. Леонтьев. –М.: Русский язык, 1991.
4. Витлин, Ж.Л. Эволюция методов обучения иностранным языкам в XX веке / Ж.Л. Витлин // Иностранные языки в школе. 2001.
5. Демьяненко, М.Я. Основы общей методики обучения иностранным языкам: теоретический курс / М.Я. Демьяненко, К.А. Лазаренко, С.В.Мельник. –Киев: Вища школа, 1984.
6. Денисова, Л.Г. Место интенсивной методики в системе обучения иностранным языкам в средней школе / Л.Г. Денисова // Иностранные языки в школе. 1995.
7. Душеина, Т.В. Проектная методика на уроках иностранного языка / Т.В. Душеина // Иностранные языки в школе. 2003.



FOREIGN LANGUAGE LEARNING REFORMS

B.M.Xojaniyazova

*Acting assistant professor of the Department of "Foreign Languages",
The University of Tashkent for Applied Sciences*

M.Q.Allaberdiyeva

Student of the University of Tashkent for Applied Sciences

ABSTRACT

This article provides a comparative analysis of foreign language learning methods. The development of modern science today is inconceivable without technology, modern computers, and information technology.

Keywords: method, skill, foreign experience, foreign language, future opportunity.

АННОТАЦИЯ

В данной статье проводится сравнительный анализ методов изучения иностранного языка. Развитие современной науки сегодня немыслимо без техники, современных компьютеров и информационных технологий.

Ключевые слова: метод, навык, зарубежный опыт, иностранный язык, будущие возможности.

There is a growing demand for competitive personnel, especially those with intellectual potential, competitive and intelligent, fluent in foreign languages, and meeting modern requirements.

In particular, the study of foreign languages, patriotic and humane feelings of our youth, as well as pride in their homeland, foreign peers, in social networks to freely exchange views on their homeland and its homeland, its history, scholars, and great commanders, tourism opportunities of the motherland. it is important to know the language and master its secrets. Abu Nasr al-Farabi, a great scholar with the status of "Muallimi as-Sani" or "second teacher", mastered several fields and spoke about 70 languages.

From the first days of our country's choice of its path of independent development, the issue of creating conditions for our youth and them, along with the science and education system in all areas, has been among the key issues.



This can be seen in the example of the 1991 resolution "On State Youth Policy" and 2016 in the new edition "On State Youth Policy" and several other resolutions and decrees.

In recent years, large-scale changes and updates have been made in the education system. We can see these changes at all stages of continuing education.

Reforms in all spheres of the education system, from pre-school education, are bearing fruit today. Thorough study of foreign languages and mastering the secrets of modern science is one of the most pressing requirements of today.

In particular, the adoption of the Resolution of the President of the Republic of Uzbekistan dated May 19, 2021 "On measures to bring the promotion of foreign language learning in the Republic of Uzbekistan to a qualitatively new level" will serve to change the approach to foreign language learning.

It is no secret that teaching foreign languages in our country has become one of the priorities of education policy. Radically improving the quality of education in this area, attracting qualified teachers to the field, and increasing the population's interest in learning foreign languages will serve to train qualified specialists. By the Resolution of the President of the Republic of Uzbekistan dated May 19, 2021 "On measures to bring the promotion of foreign language learning in the Republic of Uzbekistan to a qualitatively new level", the Order of the Director of the Intellectual Property Agency To increase the level of foreign language proficiency of civil servants and fill the system with highly qualified and competitive personnel, from July 1, 2021, teachers of educational institutions will be involved on a contractual basis. The agency conducts the practice of training employees in a foreign language at least once a week. Such measures are aimed at increasing the efficiency, skills, and knowledge of employees, the introduction of innovations in the system using foreign literature, and the acquisition of foreign experience in the field.

In addition, from September 1, 2021, the Presidential Award will be established to encourage schools that have achieved the best results in teaching foreign languages. Entrepreneurs will receive \$ 50 million to organize foreign language teaching in rural areas. The practice of allocating a one-time subsidy of up to UZS 1 billion has been introduced, and it is planned to establish language centers in remote areas. This, in turn, provides a basis for school-age children in rural areas to receive quality education in learning a foreign language.

Of course, the implementation of the tasks set out in the resolution - the development of high intellectual potential and meeting international standards, the need to know a foreign language in recruitment and appointment to new positions,



as well as the introduction of additional bonuses for employees who know a foreign language. The establishment of the Agency for the Promotion of Foreign Language Learning envisages the promotion of foreign language learning, and the introduction of effective teaching methods, programs, and textbooks in kindergartens, schools, lyceums, universities, and training centers. "The agency will organize the teaching of at least 10 foreign languages, depending on the needs of educational institutions, industries, and regions," the head of state said in his speech. Thus, the 10 foreign languages to be taught include English, Russian, German, French, Chinese, Korean, Japanese, Turkish, Arabic, and Persian.

It is also planned to develop popular content - animation and videos, mobile games, and entertainment, which will form the skills of the thorough study of foreign languages from childhood.

Among the important tasks of the Agency are to conduct a ranking of foreign language proficiency in schools, universities, districts, cities and regions, sectors, and government agencies, to develop qualification requirements and assessment criteria for foreign language teachers, and to assign qualification categories.

It was noted that the University of World Languages and Oriental Studies, along with the Samarkand Institute of Foreign Languages, will have one university in each region as a base university for foreign languages.

The main tasks of the agency are as follows. 1) popularization of foreign language learning among the population and creating the necessary conditions for their perfect mastering, coordinating the introduction of internationally recognized programs and textbooks for teaching foreign languages at all stages of education and the development of modern teaching skills in teachers; 2) organization of teaching foreign languages and high demand based on the results of the analysis of the needs of regions, industries and educational institutions for specialists who have mastered foreign languages; 3) coordination of the development of methodologies and recommendations for language learning, suitable for all segments of the population, in order to introduce a chain of continuous education on the principle of "kindergarten-school-higher education institution-enterprise" in the field of foreign language teaching; 4) organization of the creation of videos, games, entertainment, films and other educational content for the thorough mastery of foreign languages, the formation of basic language skills; 5) development of methods of professional translation from the state language into foreign languages and from foreign languages into the state language, as well as assistance in improving the skills of specialists in this area; 6) Important tasks are identified, such as conducting a rating



of knowledge of foreign languages by regions, sectors, government agencies and educational institutions, the development of proposals for further popularization of foreign language learning.

In conclusion, it is impossible to imagine today's modern medicine, tourism, economics, marketing, and other areas without foreign languages and information technology. In particular, the formation of our youth as competitive personnel by modern requirements is a requirement of the times. From the above data, it can be concluded that in recent years, effective work has been done in this direction. In particular, the increase in the salaries of certified foreign language teachers, the payment of bonuses, and the provision of several benefits will certainly raise the level of development of the industry.

REFERENCES

1. Resolution of the President of the Republic of Uzbekistan No. PP-5117 of May 19, 2021 "On measures to bring the promotion of foreign language learning in the Republic of Uzbekistan to a qualitatively new level" // www.lex.uz.

2. Resolution of the Cabinet of Ministers of the Republic of Uzbekistan // Resolution "On measures to effectively organize the promotion of foreign language learning" // www.uza.uz.uz. 3. Saidov, S. (2021). Ibn al-Muqaffaning islom tarjima san'atiga qo'shgan hissasi. *Oriental Renaissance: Innovative, educational, natural and social sciences*, 1(1).

4. Mamasaliev, M. M. (2020). INCREASING THE EDUCATIONAL OPPORTUNITIES OF SOCIAL INSTITUTIONS IN THE PROCESS OF INNOVATIVE DEVELOPMENT. In *ИННОВАЦИОННОЕ РАЗВИТИЕ: ПОТЕНЦИАЛ НАУКИ И СОВРЕМЕННОГО ОБРАЗОВАНИЯ* (pp. 204-206).



АТОМ И ЕГО СТРОЕНИЕ

*Икрамов Назарбек - ученик 7 Е класса
Специализированная школа имени Абу Али ибн Сины*

Аннотация: статья посвящена исправлению знаний о структуре атома, ядра и входящих частиц. Получено объяснение «сильных и слабых взаимодействий» в ядре атома. Показана физика деформации (сжатия) электрона по вектору скорости. Выявлена ошибочность «маркировки» электронов квантовыми числами. Доказано, что атом не может обладать разноуровневой структурой.

Ключевые слова: модель атома, ядро атома, спин, электронные орбитали. сильные и слабые взаимодействия, принцип Паули, модель протона, модель позитрона, теория относительности.

Реальной мы называем физику, где правила не декларируются, а обосновываются, где отсутствие знаний не замещают суррогатом (гипотезами) и где царит закон сохранения энергии и, как минимум, не нарушаются второй и третий законы Ньютона

Что же не устраивает реальную физику в существующих представлениях об атоме?



Рис. 1. Современная модель атома

Если выразиться кратко, то ВСЁ! Всё, начиная с классической картинки, изображающей атом в виде плоских электронных орбит (рис. 1). Всё наукообразное изложение структуры и параметров атома.

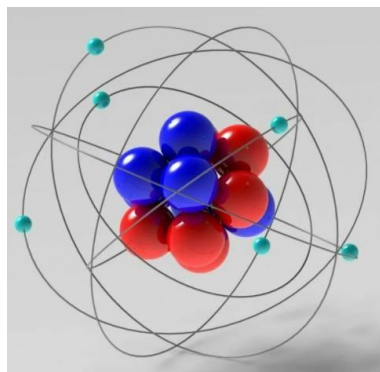

Настоящая статья посвящена исправлению ошибок и заблуждений в описании атома.

Когда в игре «Что? Где? Когда?» вручают приз с такой моделью атома, организаторы не догадываются, что демонстрируют научное невежество. Особенно, - когда называют владельца этих призов корпорацией знаний

Строение ядра, напоминающее корзину с баскетбольными мячами, просто умиляет детской наивностью. И это еще не предел: в других картинках атом вообще предстает спутанным клубком пряжи.

Атомы состоят из ядра и электронов (точнее, электронного «облака»). Ядро атома состоит из протонов и нейтронов. Количество нейтронов в ядре может быть разным: от нуля до нескольких десятков. Если число электронов совпадает с числом протонов в ядре, то атом в целом оказывается электрически нейтральным. В противном случае он обладает некоторым положительным или отрицательным зарядом и называется ионом.

Ядро, несущее почти всю (более чем 99,9 %) массу атома, состоит из положительно заряженных протонов и незаряженных нейтронов, связанных между собой при помощи сильного взаимодействия. Атомы классифицируются по количеству протонов и нейтронов в ядре: число протонов Z соответствует порядковому номеру атома в периодической системе Менделеева и определяет его принадлежность к некоторому химическому элементу, а число нейтронов N — определённому изотопу этого элемента.

Ядро атома ещё более стабильное образование, чем сам атом и для объяснения его стабильности в квантовой физике были введены понятия слабых и сильных ядерных взаимодействий. Слабое взаимодействие отвечает за удержание в составе ядра атома α и β - частиц, которые испускаются при распаде тяжелых атомных ядер на более легкие. При этом α - частицы состоят из двух протонов и двух нейтронов и, фактически, представляют собой ядра гелия, а β - частицы – это положительно или отрицательно заряженные частицы с массой электрона. Сильное взаимодействие отвечает за удержание протонов и нейтронов в составе ядра атома. Согласно современным представлениям, сильные и слабые ядерные взаимодействия действуют как силы притяжения до определенных пределов (расстояний между частицами), а после – как силы отталкивания. Такая зависимость направления сил ядерных взаимодействий от расстояния между элементарными частицами, позволяет объяснить природу устойчивого состояния атомных ядер. Почему силы ядерного взаимодействия



ведут себя так, и каково минимальное расстояние, на котором происходит смена знака, современная наука пока не знает.

Радиус действия слабого взаимодействия - 10^{-15} - 10^{-22} см

Радиус действия сильного взаимодействия - 10^{-13} см

Радиус действия электромагнитных сил - 10^{-13} см - ∞

Радиус действия гравитационных сил - 10^{-33} см - ∞

Кроме этого, при обсуждении строения атома в рамках современной ядерной физики необходимо упомянуть о таких частицах как позитроны и антипротоны.

Позитрон электромагнитный антипод электрона, имеет такую же как электрон массу и заряд, но противоположный знак (+). Открыт в 1923 году и с тех пор достаточно хорошо изучен. В соответствии с представлениями современной науки отнесен к антивеществу, хотя является обязательным участником всех так называемых P -распадов или β распадов любого нормального вещества. В ходе многочисленных экспериментов было подтверждено, что в процессе β -распада ядро атома испускает позитрон, при этом масса ядра не меняется, а величина его заряда уменьшается на единицу. При наблюдении β -распада ядер некоторых веществ также было зафиксировано превращение протонов в нейтроны, т.е. испустив позитрон, некоторые протоны становятся электрически нейтральными.

Антипротон — частица, являющаяся антиподом по отношению к протону. Антипротон экспериментально был открыт в 1955 г. Антипротон имеет массу такую же, как и протон, но, в отличие от протона, имеет отрицательный электрический заряд.

Как отмечалось выше, мы не считаем нейтрон самостоятельной частицей. Он состоит из электрона и протона, а их мы уже рассмотрели. Поэтому кратко рассмотрим нейтрон в составе атомного ядра

Теперь мы знаем доминанту движения электронов – это перепад давления. Как N-S полюсы магнита, так и электрон с протоном всегда стремятся сблизиться. Перепад поля давления обеспечивает тяжелый протон, а движется легкий электрон. Подобно кроту он издали «чувствует» плоскость низкого давления и устремляется по ней к протону. Но по мере сближения электрон обнаруживает, что коридор низкого давления узок – электрон не размещается в нем. Полоска взаимодействия уменьшается. Поэтому сила притяжения тоже уменьшается и к моменту касания частиц близка к нулю. А радиус электрона велик и при соприкосновении частиц начинает работать поле высокого



давления, создавая встречный градиент поля. Больше нейтрон в ядре ни на что не способен, - малейшее воздействие на него приведет к разрушению союза. По этой причине нейтроны всегда регистрируются при распаде ядер.

Можно также отметить наличие предположительных факторов для образования позитронов в ядре. Возможно, что это влияние повышенной плотности энергии при сближении частиц. В этом случае сфера электрона стремится уменьшить свой объем и «выворачивается наизнанку». Проще говоря, центр вращения радиуса сферы из точки превращается в кольцо вне сферы (рис.6).

В таком случае сфера становится разомкнутой и существовать такая античастица может только при воздействии извне давления P , замыкающего сферу.

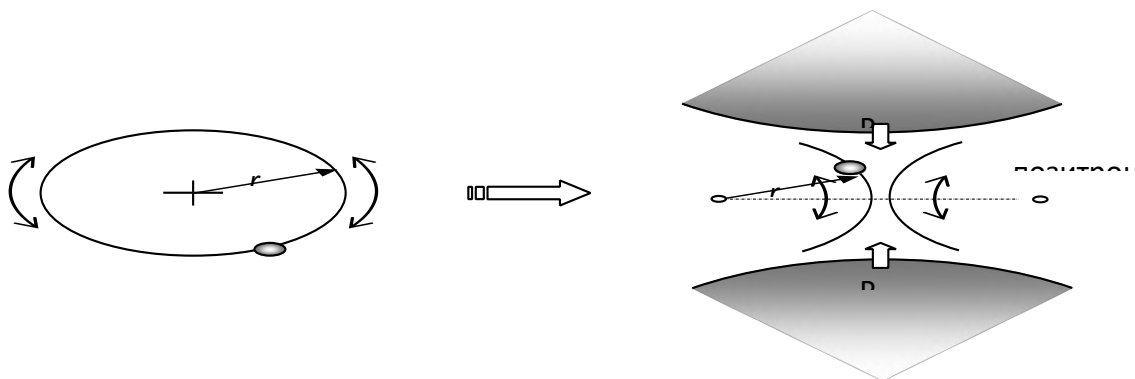

В таком случае сфера становится разомкнутой и существовать такая античастица может только при воздействии извне давления P , замыкающего сферу. Понятно, что при этом силы P сжимают позитрон в размерах. Такая конструкция «взрывоопасна» в том смысле, что позитрон находится в жутко напряженном состоянии. Это основная кузница γ -излучения при самостоятельном освобождении позитрона или - внешнем. Ясно, что излучаемые позитроны обязаны вернуться в «овечью шкуру», т.е. - в нормальный электрон. Так же очевидно, что при этом высвобождается квант энергии $E = PV$, позаимствованный у протонов.

Несколько слов о кварках: с высокой степенью уверенности можно утверждать, что кварки – это компоненты энергии электрона (частицы). Их три, причем одна из них – гармонические колебания ЭМ с частотой $\omega = c/r$, вторая - орбитальное вращение ЭМ с частотой ω , а третья - асимметричные



(возвратные) колебания с участием обеих частот \square и $\square\square$. Вот эти различия и отражались красочными именами кварков. Это не массовые части электрона, а энергетические. Поэтому кварки не наблюдаются в опыте, а регистрируются только в проявлениях.

Итак, ядра могут содержать произвольное число протонов согласно порядковому номеру элемента в таблице Менделеева. Водород - самый простой из них - не нуждается в анализе. А его модификации - дейтерий и тритий - уже требуют рассмотрения. Причем, для дейтерия уже определено правило [2] соединения двух протонов: это их антипараллельная ориентация. Их плоскости низкого давления как присоски соединяются в одну, общую. Энергомассы обкатывают друг друга (рис.7) бесконфликтно. Назовем этот союз парой $2p$. Он может участвовать и в других комбинациях.

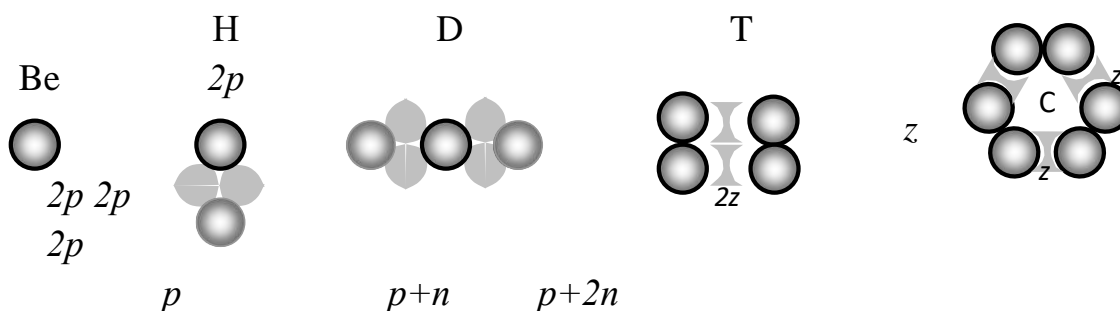

Это пример синтеза ядер. Он показывает, что в ядрах существуют своеобразные центры отрицательного давления – пары $2p$ протонов. Именно их расположение определяет направление, в котором возможно притяжение других атомов. Не валентность атомов, не заполненность мнимых электронных орбит, а именно геометрия «причалов» в ядре определяет, сколько атомов можно присоединить. И максимальная «валентность» - это простая возможность размещения внешних атомов вблизи причалов.

Также видим, что нейтроны (как слабосвязанные образования) не меняют структуру своих электронов. Иное дело – электроны, связывающие пары протонов. Они под действием протонных сил сжатия P превращаются в позитроны. **Часть 4. Атом**

Вероятно, читатель уже догадался, что атом представляет собой сферу, общую для всех внешних электронов, в центре которой и расположено ядро. Силы Кулона обеспечивают одинаковый фазовый сдвиг электронов на орбите. Он стремится к синхронизации с колебаниями ЭМ. Отсюда получается невольное ограничение числа электронов на орбите $n \square 1/\square \square 137$. Похоже, что это и есть предельный порядковый номер элементов в таблице Менделеева.



Огромная энергия ядра

$$E_{\text{я}} = (z+k)E_p - E_c \quad (14),$$

где: z - порядковый номер в таблице Менделеева,

N - число протонов, а

E_c -энергия связи кластеров ядра, создает вокруг себя несимметричное объемное поле по известному правилу $E_x(r) \propto E_x r_x / r$ (15).

Подобно тому, как для электрона можно вычислить давление в его сфере $P_e \propto E_e / V_e \propto 8,72E \propto 29 \text{ (Н/м}^3\text{)}$ (16),

так и для атома с его энергией $E_a = E_{\text{я}} + zE_e$ можно найти объем сферы и, соответственно, - радиус атома. Это

предварительная оценка. Реальная энергия сферы будет ниже из-за несимметрии поля энергии ядра. Объяснение этому простое: плоскости низкого давления протонов ядра (рис. 5) подобно лучам прожекторов обладают дальним действием. Поэтому даже за пределами атома действуют силы притяжения, локализованные «причалами» ядерных протонов.

Все подходы по радиусу электрона (8 - 11) остаются справедливыми и для атома в целом. Только теперь не энергомасса электрона вычерчивает профиль сферы (рис. 3), а сами электроны. И практическое наблюдение формы атома [6] подтверждает наши выкладки (рис. 8).



Рис. 8. Реальная форма атома углерода

Более подробно описать атом в такой статье невозможно. Но и приведенного материала достаточно, чтобы подтвердить устранение ошибок в модели атома и атомного ядра. При этом модель освободилась от всех квантовых чисел, орбиталей, сильных и слабых взаимодействий, а также от щупалец теории относительности.

*Список литературы / References*

1. Википедия. [Электронный ресурс]. Режим доступа: <https://ru.wikipedia.org/wiki/Атом/> (дата обращения: 31.01.2022).
2. Руднев А.Д. Физика заряженных частиц. Размышляем вместе. Ж. «Прцветание науки», 2021. № 3 (3).
3. Руднев А.Д. Заряженные частицы. Электрон. Ж. European Science, 2021. № 6 (62).
4. [Электронный ресурс]. Режим доступа:
5. <https://zen.yandex.ru/media/id/5e058857ee5a8a00b2c1fb0d/stroenieatoma-5e2312383639e600ad0d2728/> (дата обращения: 31.01.2022).
6. Основы релятивистской механики (стр. 2). [Электронный ресурс]. Режим доступа: <https://pandia.ru/text/77/478/15324-2.php/> (дата обращения: 31.01.2022).
7. Украинские ученые первыми «сфотографировали» атом. [Электронный ресурс]. Режим доступа: <https://habr.com/ru/post/69836/> (дата обращения: 31.01.2022).

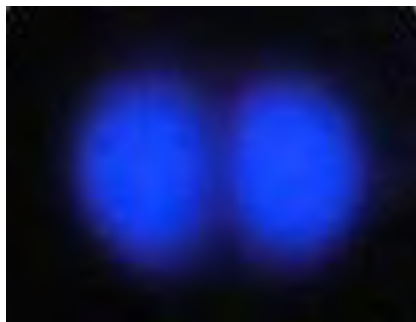

DESIGNING THE TECHNICAL PARAMETERS OF THE HYDROELECTRIC POWER PLANT

Mamarasulov Qudratbek Shuxratbek o'g'li

Assistant of Andijan Institute of Mechanical Engineering, department of alternative energy sources, Uzbekistan, 170119, Andijan city. 56 Baburshokh Street

mamarasulovqudratillo7@gmail.com

Ortiqova Shaxnoza

A student of the K-24.20 group of alternative energy sources

Keywords: Stages of hydropower development. hydropower of Uzbekistan, Hydroelectric plants, Small hydroelectric plants are their types.

Abstract. In this article, the guidelines for the application of hydropower plants to agriculture were considered.

Enter

Currently, the design and construction of water management networks and complex hydroelectric units is carried out in accordance with the requirements of water supply of the national economy, irrigation, hydropower, water transport, fisheries and other sectors.

The main problem of modern national economy is the problem of rational integrated use of water resources and its protection. The development of industry and agriculture, the improvement of the urban and social situation creates demands for the use and protection of many water resources [1-4].

From 1961 to 1980, water consumption in the Commonwealth of Independent States (CIS) more than doubled. Every year, the national economy uses more than 300 km³ of water, which is 6% of the total annual river water volume and is equal to 4.74 thousand km³.

The most important current water consumer is agriculture (irrigated land) up to 60% and industry up to 30% of total water. Heat energy, metallurgy, fuel, oil, chemical, industries that have a great need for water include. The amount of water used for utilities is not very large.

With the increase in the level of water use, industrial, agricultural and communal wastes are being poured into rivers and water bodies. As a result, pollution of many water sources or deterioration of water quality is observed [5-7].

MAIN PART

Stages of hydropower development.



1st stage 1923-1941. Until 1923, there was only Murgob HPP with capacity $N=1350$ KW in Uzbekistan. Since 1923, hydropower began to develop in Uzbekistan, and in 1930 the Hydroproject was established, in 1926 the Bozsuv HPP with a capacity of $N=4$ MW, in 1933 the Kadirya HPP with a capacity of $N=13$ MW, in 1936 with a capacity of $N=6.4$ MW Borijar hydroelectric power plant, 1938-1941, the construction of Tavoqsoy hydroelectric power plants with $N=73.6$ mW and Komsomol hydroelectric power plants with $N=86.4$ mW began;

The 2nd stage, 1941-1960, is characterized by gaining experience in hydraulic construction. During this period, new technical methods of hydrotechnical construction were developed, from the construction of small and medium hydroelectric power stations to the construction of large hydroelectric power stations [8-12]. During this period, Chirchik - Bozsuv tract hydroelectric power stations, Farhod hydroelectric power station with capacity $N = 126$ MW, Namangan hydroelectric power stations 1, 2, 3, 4, Aksuv hydroelectric power station, Okkavok hydroelectric power station, 6, 7 Shahrihan hydroelectric power station, Hishrav hydroelectric power station, Kumkurgan hydroelectric power station and other hydroelectric power stations were built;

3rd stage 1961-1984 hydrotechnical construction reached the level of high world practice. High dams were built, large hydropower plants: Chorvoq HPP, Khojakent HPP, Ghazalkent HPP, Tuyamoyin HPP with a capacity of $N=150$ MW, Andijan HPP with a capacity of $N=140$ MW were designed and built;

4th stage 1984-1990, during this period the first aggregates of the unique Charvoq HPP were put into operation; Gazalkent HPP with capacity $N=120$ MW, Uchkorgon HPP with capacity $N=180$ MW were built. The design and construction of hydropower facilities has risen to the highest world level [13-16]. In the use of the hydropower potential of the rivers of Uzbekistan, the requirements of many sectors of the national economy, especially the irrigation sector, were taken into account, and it was carried out simultaneously with the construction of general hydrotechnical engineering;

Phase 5 is from 1990 to the present. agricultural energy consumption in 2005 was estimated at 11.7 billion. KWh has reached, by 2010 this figure will be estimated at 20 billion. It can reach KW hours and cause electricity shortages.

Currently, half of the irrigated land in Uzbekistan is related to energy-consuming machine water pumping, the ever-increasing electricity tariff is currently an urgent issue, that is, to supply the national economy with hydroelectric power stations, which are a cheap energy source. is cleaning up the ride.



Economic studies of foreign scientists show that hydroelectric power plants will remain the main source of electricity production in the long term, as the price of fuel products increases, and the construction and operation of thermal and nuclear power plants become more expensive [17-19].

At the current stage, taking into account all the difficulties associated with the construction of large hydroelectric power plants, it is possible to build medium and small hydroelectric power plants in existing irrigation networks and water reservoirs. It has been a long time since all existing small hydroelectric power plants in Uzbekistan were built and paid for, and today they are operating efficiently.

Our republic has an installed capacity of 505 MW in reservoirs, 1354 mln. The possibility of the construction of 43 small hydroelectric power plants, which will create the possibility of producing electricity in the amount of KWh for many years, has been identified. The resource of small hydroelectric power stations in the water discharge channels is 3060.7 mln. It can be KWh. Examples of these are the 3 MW Uighur HPP, Topalon, Gissarak, Sharhansoy and Gulba HPPs.

Electrification is the basis of technical and cultural development.

Global energy consumption doubles every 10 years. Compared with other types of power plants, the following advantages can be observed:

- HPPs use the energy of water coming from the water flow every year and do not require expensive and non-renewable fuel for their work;
- The cost of electric power at HPP is 5-10 times cheaper than at IES;
- HPP is characterized by rapid changes in its capacity (HPP capacity changes depending on load) and operates at the peak of the energy network graph;
- due to the automation of processes at HPP, the number of employees is 3-4 times less than at HPP;
- Irreversible water consumption of HPP operation is not followed by either chemical or heat pollution of the environment. Aggregates installed in hydroelectric power plants have a high FIK of 90%, and in thermal power plants 50%.

All this applies to hydroelectric power stations with large reservoirs. At present, such hydroelectric power plants are not being built, but it is necessary to use the built hydroelectric power plants as little as possible without negative effects.

The number of reservoirs on earth is 30,000, the water surface area is 400,000 km². more than There are about 1,000 reservoirs with a volume of 1,010 km³ in the CIS. By 1974, 1,600 reservoirs had been built in the United States. By 2010, the useful volume of water reservoirs in the USA may double. Every year, 300-500



reservoirs are built and put into operation around the world. 30-40 years ago there were no reservoirs in Africa. Today, 4 out of 5 large reservoirs are located there.

In the last 40 years, the number of water reservoirs in the world has increased 4 times, their size has increased 10 times, in the countries of Latin America, Africa and Asia it has increased 40-90 times. So, hydroelectric power plant and water reservoir indicate the need for technical development, if they are used skillfully, many economic issues can be solved.

It is not necessary to abandon hydroelectric power reservoirs (except for the plains), but it is necessary to take appropriate measures to protect nature and the environment.

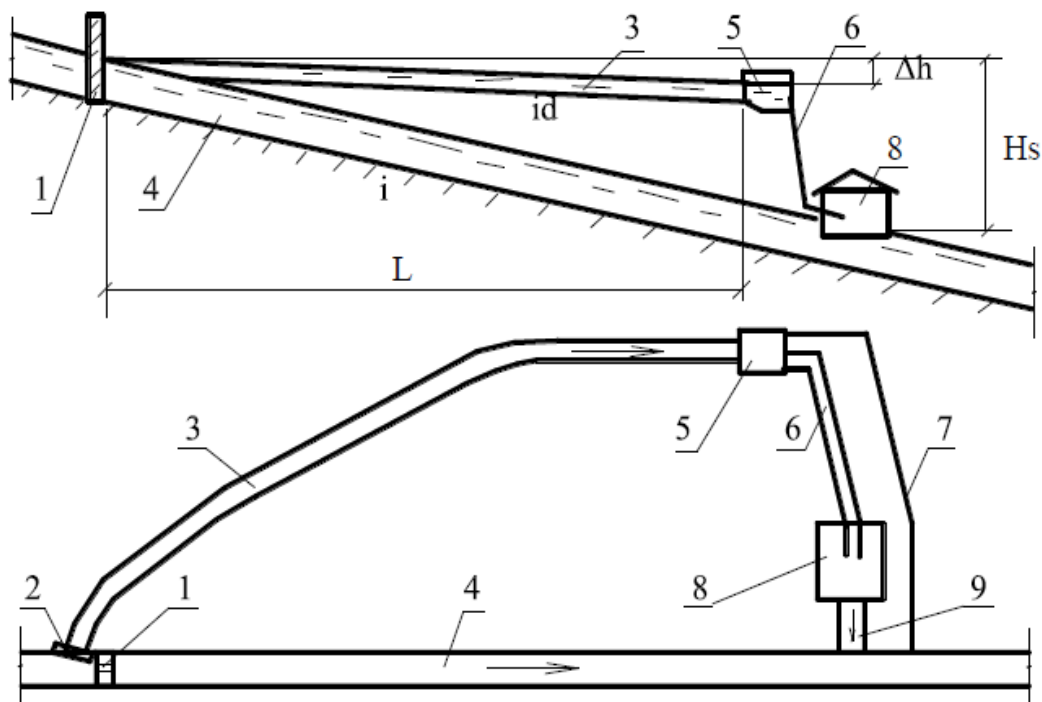

The scheme of generating pressure by the derivation method (cut and plan). Facilities include:

1. Head link of HPP facilities: barrier dam (1), water receiver or water intake facility (2). Incoming channel (3);
2. Derivation: open channel, tunnel, pipe;
3. HPP pressure - station link: pressure pool (5), pressure pipe (6), idle (excess) water thrower (7), HPP building (8);
4. Outgoing channel (9).

Hydraulic calculation of derivation channels.

HPP pressure in the derivation scheme equal to Risunok, where: H_{st} is static pressure, L is derivation length. The larger the L , the greater the pressure, but the



costs are higher in long channels, such as crossing existing channels, ravines, etc. The water-receiving main joint provides the derivation with the required amount of water. In the main joint, bottom waste is fought (on the curved part of the coast). To fight with suspended saliva, you can install a strainer after the water intake. Derivation can be done in the form of an open channel, tunnel or pipe, depending on the topography and geological conditions of the place. An open channel must have a lower slope than that of a river (river slope). Duties of pressure-station facilities: - pressure pool - turns non-pressurized movement into pressurized movement, in which water is distributed between pipes, measures are taken against suspended garbage and waste, excess water is thrown away (in pressure derivation, an equalizing tank is used instead of a pressure pool); - pressure pipes - bring water to the turbine under pressure (made of reinforced concrete or steel); - waste water disposal facility - automatically discards excess water from the upper bay to the lower bay in the event of an emergency shutdown of the turbine; - HPP building - houses turbines, generators, distribution devices and other auxiliary equipment; - drain channel - discharges the water used in the HPP to the water source; The derivation scheme is preferred in mountain and sub-mountain conditions, when the rivers have a relatively large slope and short length, and in the derivation with a small cross-section, they generate relatively large pressure and HPP power.

CONCLUSION

With the increase in the level of water use, industrial, agricultural and communal wastes are being poured into rivers and water bodies. As a result, pollution of many water sources or deterioration of water quality is observed. In addition, it is known that the amount of water is limited in many regions of our country, which is especially true for developed industrial and agricultural regions. Most of the water resources are located in the eastern part of the CIS, and 85% of the river water resources are underdeveloped regions. For example: rivers of the CIS, such as the Ob, Yenisei, Lena and Amur, pour 40% of their annual water volume into the oceans. In 1996-2010, the area of irrigated land was 3.3 mln. to improve the technical conditions of irrigation networks on the ground, to quickly switch to saving water used for irrigation, to take care of water sources and land use, to further develop the study of the problems of rational redistribution of water resources, to carry out great works in the field of nature protection, Kara, Azov, Baltic, Caspian, Accelerating the implementation of water protection in the island and other main industrial regions of the CIS, improving the protection of water sources, including the rational use and protection of small rivers and lakes from pollution and drying up, and the



continuation of protection works, is the main issue of basic scientific and engineering research in the current conditions.

References

1. Sharobiddinov Saydullo O'ktamjon o'g'li Mamarasulov Qudratbek Shuhratbek o'g'li Andijan Mechanical Engineering Institute "Alternative energy sources" intern-teacher of the department. (2023). IMPROVING THE ENERGY EFFICIENCY OF A SOLAR AIR HEATING COLLECTOR BY CONTROLLING AIR DRIVE FAN SPEED. Zenodo. <https://doi.org/10.5281/zenodo.10315679>
2. Mamarasulov Qudratbek Shuhratbek o'g'li Sharobiddinov Saydullo O'ktamjon o'g'li Andijan machine building institute. (2023). OBTAINING SENSITIVE MATERIALS THAT SENSE LIGHT AND TEMPERATURE. Zenodo. <https://doi.org/10.5281/zenodo.10315761>
3. Sharobiddinov, S., & Mamarasulov, Q. (2023). QUYOSH HAVO ISITISH KOLLEKTORINI ENERGIYA SAMARADORLIGINI OSHIRISH. *Interpretation and researches*, 1(8).
4. Parpiev, O. B., & Egamov, D. A. (2021). Information on synchronous generators and motors. *Asian Journal of Multidimensional Research*, 10(9), 441-445.
5. Atajonov M.O. Ashurova U.B. Algorithm for Adaptive Regulation of Parameters of Fuzzy-Models to Diagnose Dynamic Object. *Technical science and innovation*, Iss 8, Vol 2, 2021/2 pег. 234-240.
6. Розиков Ж.Ю, Холмирзаев Ж.Ю, & Абдуллаев М.Х. (2023). ОСНОВНЫЕ ПРОБЛЕМЫ ПЕРЕНОСА ИЗЛУЧЕНИЯ В АТМОСФЕРЕ. Fergana State University Conference, 48. Retrieved from <https://conf.fdu.uz/index.php/conf/article/view/2298>
7. Холмирзаев, Ж. Ю. (2022). ЗОНАЛЬНОЕ СТРОЕНИЕ КРИСТАЛЛОВ В ПРИБЛИЖЕНИИ МНОГОЗОННОЙ (КЕЙНА) МОДЕЛИ. *Oriental Renaissance: Innovative, educational, natural and social sciences*, 2(12), 748-753.
8. Qosimov Oybek Abdumannon o`g`li Dekhkanboyev Odilbek Rasuljon o`g`li Andijan Machine-Building Institute. (2023). ENERGY-SAVING CONTROL SCHEME OF ELECTRICAL CONTROL OF HORIZONTAL LAMINATING MACHINE. Zenodo. <https://doi.org/10.5281/zenodo.10315865>
9. Qosimov Oybek Abdumannon o`g`li Dekhkanboyev Odilbek Rasuljon o`g`li Andijan Machine-Building Institute. (2023). ENERGY-SAVING CONTROL SCHEME OF ELECTRICAL CONTROL OF HORIZONTAL LAMINATING MACHINE. Zenodo. <https://doi.org/10.5281/zenodo.10315865>
10. Olimov, L. O., & Yusupov, A. K. (2021). The Influence Of Semiconductor Leds On The Aquatic Environment And The Problems Of Developing Lighting



- Devices For Fish Industry Based On Them. *The American Journal of Applied Sciences*, 3(02), 119-125.
11. Alijanov Donyorbek Dilshodovich Dean of the Faculty of Energetics of Andijan Machine-building Institute, & Islomov Doniyorbek Davronbekovich Phd student of Andijan Machine-building Institute. (2023). OPTOELECTRONIC SYSTEM FOR MONITORING OIL CONTENT IN PURIFIED WATER BASED ON THE ELEMENT OF DISTURBED TOTAL INTERNAL REFLECTION. Zenodo. <https://doi.org/10.5281/zenodo.10315833>
 12. Yulchiyev, M. E., & Salokhiddinova, M. (2023). ORGANIZATION OF MULTI-STAGE ENHAT FOR MEDIUM AND LARGE POWER INDUSTRIES OR ENERGY SYSTEM. *World scientific research journal*, 20(1), 13-18.
 13. Olimov, L., & Anarboyev, I. (2023). IKKI STRUKTURALI POLIKRISTAL KREMNIYNING ELEKTROFIZIK XOSSALARI. *Namangan davlat universiteti Ilmiy axborotnomasi*, (8), 75-81.
 14. Alijanov, D. D., & Axmadaliyev, U. A. (2021). APV Receiver In Automated Systems. *The American Journal of Applied sciences*, 3(02), 78-83.
 15. Abdulhamid o'g'li, T. N., & Sharipov, M. Z. (2023). ENERGY DEVELOPMENT PROCESSES IN UZBEKISTAN. *Science Promotion*, 1(1), 177-179.
 16. Abbosbek Azizjon-o'g'li, A., & Nurillo Mo'ydinjon o'g, A. (2023). GORIZONTAL O 'QLI SHAMOL ENERGETIK QURILMALARINING ZAMONAVIY KONSTRUKSIYALARI.
 17. Zuhritdinov, A., & Xakimov, T. (2023). STUDY OF TEMPERATURE DEPENDENCE OF LINEAR EXPANSION COEFFICIENT OF SOLID BODIES. *International Bulletin of Applied Science and Technology*, 3(5), 888-893.
 18. Olimjoniva, D., & Topvoldiyev, N. (2023). ANALYSIS OF HEAT STORAGE CAPACITY OF RESIDENTIAL BUILDINGS. *Interpretation and researches*, 1(8).
 19. Topvoldiyev, N. (2023). ANALYSIS OF HEAT STORAGE CAPACITY OF RESIDENTIAL BUILDINGS.



THERMOELECTRIC HEAT GENERATOR'S FUNCTIONING PRINCIPLE

Mamorasulov Qudratbek Shuxratbek o'g'li

Assistant of Andijan Institute of Mechanical Engineering, department of alternative energy sources, Uzbekistan, 170119, Andijan city. 56 Baburshokh Street
mamorasulovqudratillo7@gmail.com

Meliboev Azizbek Zoirjon o'g'li

Student of Andijan Institute of Mechanical Engineering, department of alternative energy sources, Uzbekistan, 170119, Andijan city. 56 Baburshokh Street
azizmeliboyev2@gmail.com

Abstract: This article explores the principle of operation of thermoelectric heat generators and their use in various aspects, as well as the useful and unprofitable aspects of this type of generators. In contrast to thermoelectric generators, the Seebeck effect is also emphasized, because this type of generator is built on the same basis.

Key words: Seebeck's effect, depletion, TEG, charge carriers, holes, p-type, n-type

Introduction

Until recently, scientists thought that the Zebek effect, now known by its current name, was discovered by Thomas Seebeck. However, one thing is clear now that in fact the Zebek effect was invented by Allesandro Volta 27 years before Seebeck, that is, 224 years ago. In 1794, Volta conducted an experiment by bending a steel rod into a U shape. One end of the steel is dipped in boiling water. When one end of the disproportionately heated metal accidentally touches the leg of a dying frog, an electric current is created there, and the frog's leg moves involuntarily [1-2].

MAIN PART

A thermoelectric generator, also called a zebek generator in some sources, is a solid-state device that converts heat directly into electricity. Although thermoelectric generators work like heat engines, they are much smaller and, unlike other generators, have almost no moving parts. However, thermoelectric heat generators are economically more expensive, and the efficiency and useful work coefficient are significantly lower. Thermoelectric heat generators are also used in power station buildings to convert waste heat energy into electricity, thus increasing



fuel efficiency in cars. In addition, radioisotope types of thermoelectric generators are used for partial powering of spacecraft in space [3-4]. The use of thermoelectric generators is not limited to the methods listed above, they are also used when they are attached to solar panels. The operation of thermoelectric generators is based on the Seebeck effect. Seebeck effect; the phenomenon of electric current when two different conductors are given temperature. It should also be noted that the current released during the heat transfer depends on the distance between the conductors made of two different materials. Generators of this type are mainly devices consisting of p-type and n-type semiconductors, p-type holes see n-type electrons and move towards n-type electrons. For each p-type hole, an n-type electron is placed in place of the hole. Soon, each displaced electron and hole begins to gather at one point and acts as a barrier for the passage of other electron holes. And this place is called the depletion zone [5-6].

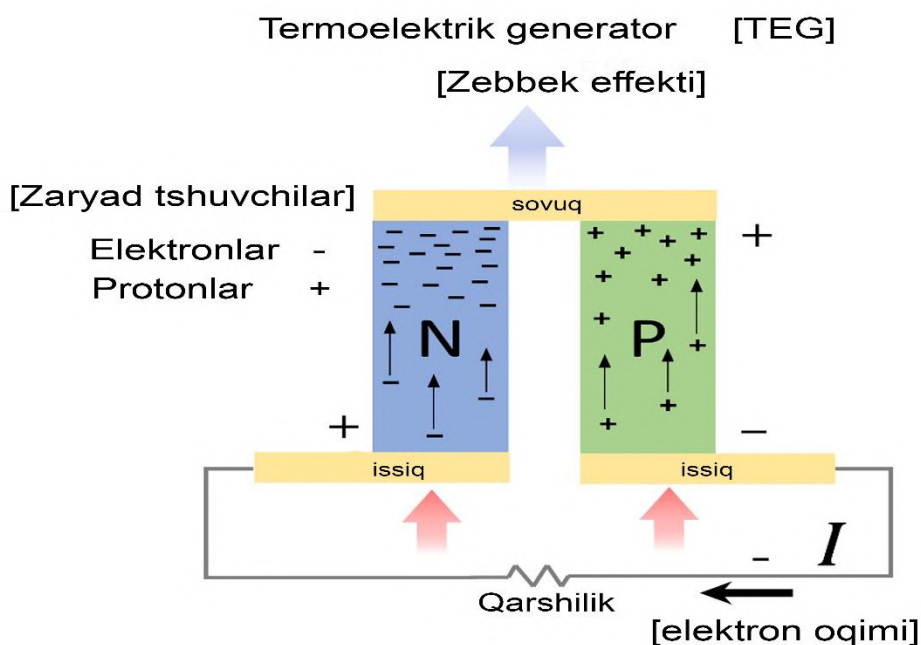

In this image the effect Seebeck is explained in a simple way.

Speaking of their advantages, thermoelectric generators are all solid state and do not require any moving parts, fuel or cooling, and this feature allows them to be



used anywhere in a small area. Along with other devices, thermoelectric generators play an important role in NASA's space exploration due to their adaptability to different environments. In addition to the above-mentioned conveniences, generators of this type can be installed on other types of generators, increasing their efficiency and at the same time preventing unnecessary waste of heat from them [7-10]. In many situations a thermoelectric generator (TEG) can be an economical method of impressing current for CP systems. They are often used when AC grid power is unavailable, intermittent, or too costly to access. According to TEG manufacturer Global Thermoelectric, Inc., the systems produce power by the direct conversion of heat into electricity. By maintaining a temperature difference across an assembly of semi-conductor thermoelectric elements (thermopile), a steady power level is produced. Combustion of fuel such as propane, butane, or natural gas provides the heat, while natural convection provides the cooling required to create this temperature differential. The result is a stable source of electrical power and clean, dry heat [11-15].

Because thermoelectric conversion is a solid-state phenomenon, TEGs have no moving parts and operate reliably for long periods of time without maintenance or supervision. Fuel consumption is minimal. For example, a Global generator can impress 10 A continuously into a 1 ohm ground bed at 10 V and consume 1,100 gal of liquid propane gas or 114 million ft³ of natural gas per year.

Global TEGs are normally located near the ground bed, and are supplied with fuel from tanks, a wellhead, or a pipeline. The current can be adjusted by means of an integral variable resistor so the output current is matched to the ground bed resistance. There are no batteries, unlike solar sites [15-19].

REFERENCES

1. Sharobiddinov Saydullo O'ktamjon o'g'li Mamarasulov Qudratbek Shuhratbek o'g'li Andijan Mechanical Engineering Institute "Alternative energy sources" intern-teacher of the department. (2023). IMPROVING THE ENERGY EFFICIENCY OF A SOLAR AIR HEATING COLLECTOR BY CONTROLLING AIR DRIVE FAN SPEED. Zenodo.
<https://doi.org/10.5281/zenodo.10315679>
2. Mamarasulov Qudratbek Shuhratbek o'g'li Sharobiddinov Saydullo O'ktamjon o'g'li Andijan machine building institute. (2023). OBTAINING SENSITIVE MATERIALS THAT SENSE LIGHT AND TEMPERATURE. Zenodo.
<https://doi.org/10.5281/zenodo.10315761>



3. Sharobiddinov, S., & Mamarasulov, Q. (2023). QUYOSH HAVO ISITISH KOLLEKTORINI ENERGIYA SAMARADORLIGINI OSHIRISH. *Interpretation and researches*, 1(8).
4. Parpiev, O. B., & Egamov, D. A. (2021). Information on synchronous generators and motors. *Asian Journal of Multidimensional Research*, 10(9), 441-445.
5. Atajonov M.O. Ashurova U.B. Algorithm for Adaptive Regulation of Parameters of Fuzzy-Models to Diagnose Dynamic Object. *Technical science and innovation*, Iss 8, Vol 2, 2021/2 peg. 234-240.
6. Розиков Ж.Ю, Холмирзаев Ж.Ю, & Абдуллаев М.Х. (2023). ОСНОВНЫЕ ПРОБЛЕМЫ ПЕРЕНОСА ИЗЛУЧЕНИЯ В АТМОСФЕРЕ. Fergana State University Conference, 48. Retrieved from <https://conf.fdu.uz/index.php/conf/article/view/2298>
7. Холмирзаев, Ж. Ю. (2022). ЗОНАЛЬНОЕ СТРОЕНИЕ КРИСТАЛЛОВ В ПРИБЛИЖЕНИИ МНОГОЗОННОЙ (КЕЙНА) МОДЕЛИ. *Oriental Renaissance: Innovative, educational, natural and social sciences*, 2(12), 748-753.
8. Qosimov Oybek Abdumannon o`g`li Dekhkanboyev Odilbek Rasuljon o`g`li Andijan Machine-Building Institute. (2023). ENERGY-SAVING CONTROL SCHEME OF ELECTRICAL CONTROL OF HORIZONTAL LAMINATING MACHINE. Zenodo. <https://doi.org/10.5281/zenodo.10315865>
9. Qosimov Oybek Abdumannon o`g`li Dekhkanboyev Odilbek Rasuljon o`g`li Andijan Machine-Building Institute. (2023). ENERGY-SAVING CONTROL SCHEME OF ELECTRICAL CONTROL OF HORIZONTAL LAMINATING MACHINE. Zenodo. <https://doi.org/10.5281/zenodo.10315865>
10. Olimov, L. O., & Yusupov, A. K. (2021). The Influence Of Semiconductor Leds On The Aquatic Environment And The Problems Of Developing Lighting Devices For Fish Industry Based On Them. *The American Journal of Applied Sciences*, 3(02), 119-125.
11. Alijanov Donyorbek Dilshodovich Dean of the Faculty of Energetics of Andijan Machine-building Institute, & Islomov Doniyorbek Davronbekovich Phd student of Andijan Machine-building Institute. (2023). OPTOELECTRONIC SYSTEM FOR MONITORING OIL CONTENT IN PURIFIED WATER BASED ON THE ELEMENT OF DISTURBED TOTAL INTERNAL REFLECTION. Zenodo. <https://doi.org/10.5281/zenodo.10315833>



12. Yulchiyev, M. E., & Salokhiddinova, M. (2023). ORGANIZATION OF MULTI-STAGE ENHAT FOR MEDIUM AND LARGE POWER INDUSTRIES OR ENERGY SYSTEM. *World scientific research journal*, 20(1), 13-18.
13. Olimov, L., & Anarboyev, I. (2023). IKKI STRUKTURALI POLIKRISTAL KREMNIYNING ELEKTROFIZIK XOSSALARI. *Namangan davlat universiteti Ilmiy axborotnomasi*, (8), 75-81.
14. Alijanov, D. D., & Axmadaliyev, U. A. (2021). APV Receiver In Automated Systems. *The American Journal of Applied sciences*, 3(02), 78-83.
15. Abdulhamid o'g'li, T. N., & Sharipov, M. Z. (2023). ENERGY DEVELOPMENT PROCESSES IN UZBEKISTAN. *Science Promotion*, 1(1), 177-179.
16. Abbosbek Azizjon-o'g'li, A., & Nurillo Mo'ydinjon o'g, A. (2023). GORIZONTAL O 'QLI SHAMOL ENERGETIK QURILMALARINING ZAMONAVIY KONSTRUKSIYALARI.
17. Zuhritdinov, A., & Xakimov, T. (2023). STUDY OF TEMPERATURE DEPENDENCE OF LINEAR EXPANSION COEFFICIENT OF SOLID BODIES. *International Bulletin of Applied Science and Technology*, 3(5), 888-893.
18. Olimjoniva, D., & Topvoldiyev, N. (2023). ANALYSIS OF HEAT STORAGE CAPACITY OF RESIDENTIAL BUILDINGS. *Interpretation and researches*, 1(8).
19. Topvoldiyev, N. (2023). ANALYSIS OF HEAT STORAGE CAPACITY OF RESIDENTIAL BUILDINGS.



INGLIZ TILINI O'QITISHDA TURLI XIL METODLAR, ULARNING AHAMIYATI HAMDA FOYDALANISH SHARTLARI

Suvanova Oydin

O'zDJTU, ingliz tili 2- fakulteti

23.04- guruh talabasi

Annotatsiya: Ushbu maqola ingliz tilini yosh o'quvchilarga chuqurlashtirib o'rgatishdagi turli xil metodlarni hamda ularning darslar davomidagi ahamiyatini qamrab olgan holda to'g'ri va maqsadli foydalanish usullarini ko'rsatib beradi.

Kalit so'zlar: innovatsion usullar, test tizimi, kartochkalar, muammoli vaziyat, "klaster" usuli

Bugungi tobora rivoj topayotgan zamonda barchamizga ma'lumki, til muloqot hamda aloqa vositasi hisoblanadi shu tufayli kundan kunga tilni rivojlantirish uchun, aholi orasida til bilish darajasini yaxshilash uchun ko'plab amaliy choralar qo'llanib kelinmoqda va katta miqdorda mablag' sarflangan holda oddiy fuqarolar ayniqsa yoshlar o'rtasida mukammal darajada targ'ib qilinmoqda. Bundan tashqari turli tillarni bilgan insonlarga ta'limda, bandlikda, jamiyat orasida ham turli diqqatga sazovor imtiyozlar hamda yengilliklar yaratilmoqda, jumladan, chet tili sertifikatlari bor yoshlar uchun nafaqat o'zimizning respublikada balki dunyo miqyosidagi nufuzli davlat universitetlariga grantlar ajratilmoqda va davlat tomonidan barcha moddiy xarajatlar ta'minlab berilmoqda. Shularni inobatga olgan holda, hozirgi kunda bog'cha va maktab yoshidan boshlab bolalarga xorijiy tillarni ayniqsa ingliz tilini o'rgatish talab qilinmoqda hamda bu uchun barcha sharoitlar yaratilmoqda xususan bir necha yillardan buyon respublika miqyosida ta'lim tizimida tubdan islohotlar olib borilmoqda ya'ni o'qitish tizimi yangilanganligi, darsliklardagi o'zgarishlar chet tillarga bo'lgan e'tiborning yaqqol namunasi bo'la oladi. Aslida bularning barchasi o'quvchilar miyasini charxlash, ularni mantiqiy fikrlashga undash bu orqali dunyo standartlarida bellasha oladigan yoshlar qilib tarbiyalash ko'zda tutilgan shu bilan birgalikda biz bularning safiga ingliz tili darslarini o'tish davomida turli xil metodlarni qo'llashni ham kirita olamiz. Bulardan birinchisi:

Test tizimiga asoslangan o'qitish ya'ni barchamizga ma'lumki, "Takrorlash-bilim asosi" deb bejiz aytilmaydi testlar tizimi esa aynan shu takrorlashning asosiy vositasi hisoblanadi. Darslar, kurslar davomida olinadigan nazorat testlari o'tilgan mavzular yuzasidan tuzilgan bo'ladi hamda bizning bilimimizni mustahkamlashga



yordam beradi shu bilan birgalikda, A, B, C, D kabi 4 xil variantlar orqali nafaqat takrorlashga balki o'quvchilarning miya faoliyati, mantiqiy o'ylash va fikrlash sifatlarini ham shakllantirib, rivojlantira oladi. Qo'shimcha tarzda ko'rishimiz mumkin, ko'plab o'qituvchilar o'tilgan mavzu yuzasidan talabalarga ularning zukkoligini baholash, qay darajada yaratuvchan ekanligini, mavzuni qanchalik ideal tarzda o'zlashtirganligini, tuzilgan testlarda mayda detallargacha kuzata bilishi bilan e'tiborliligini baholay oladi hamda ularning ushbu jihatlarini ochish orqali rivojlantiradi.

Bundan tashqari til o'rganishda yana bir muhim jihatlardan biri bu o'quvchining shaxsiy fikrini inobatga olgan holda unga o'z usulini, o'z yo'lini tanlashga imkon yaratib berishdir sababi inson qachongina o'zini erkin his qilsa, shundagina qiynalmagan holda biror tilni mukammal darajada o'rgana oladi. Bunga bog'liq bo'lgan metodlardan biri bu "klaster" usulidir ya'ni ushbu metod pedagogik strategiyalardan biri bo'lib, til o'rganayotgan o'quvchilarga ma'lum bir mavzu yuzasidan ochiq hamda erkin fikrlashga, o'zining mustaqil fikrini bema'lol bayon etish uchun imkoniyat yarata oladi. Shu bilan birgalikda, ushbu "klaster" metodi talaba yoshlarni yaratuvchanlikka va turli g'oyalar o'rtasidagi bog'liqlikni, aloqalarni, farqlarni teran anglashga yordam beradi. Quyida uning namunasi:

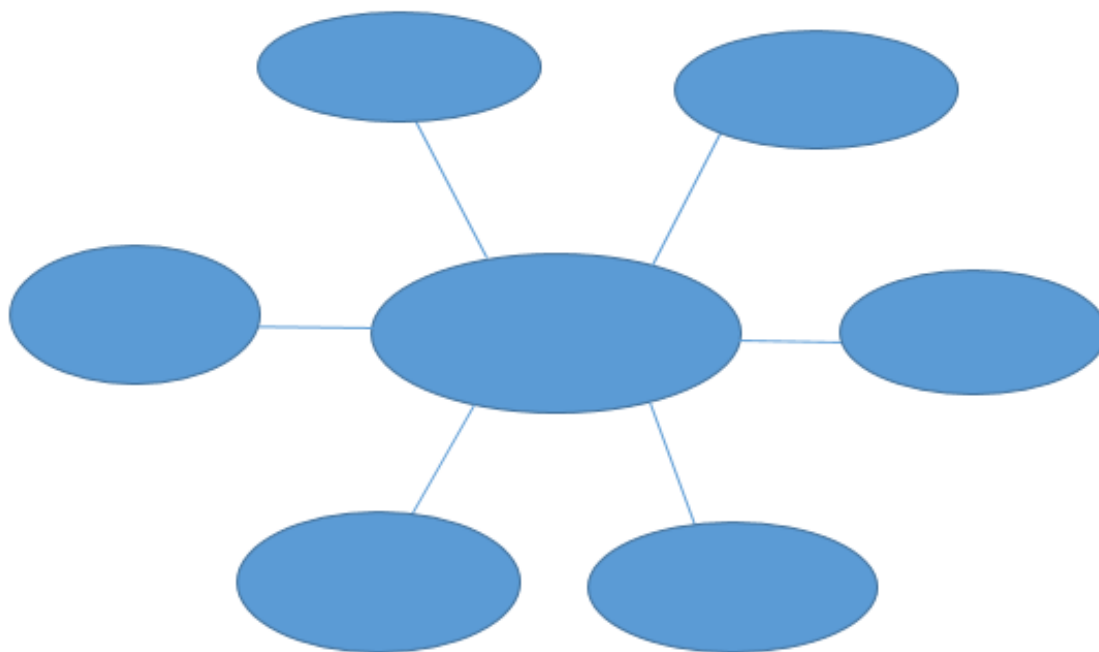



Ushbu metoddan foydalanish miya faoliyatining ishlash tamoyili bilan boʻliq holda amalga oshadi va keyinchalik ham uning mantiqiy-tanqidiy fikrlashining rivojlanishiga hissa qoʻsha oladi. Shu sababli dars jarayonida keng miqyosda “klaster” metodidan foydalanilmoqda.

Navbatdagi metod turli turdagi rasmlar bilan ishlash metodi boʻlib, eng qulay hamda eng samarali usullardan biri hisoblanadi. Uni tashkil qilish uchun avvalambor, ayni mavzuga aloqador rasmlar shuningdek, boshqa koʻrgazmali qurollar tarqatiladi yoki namoyish etiladi, soʻngra oʻquvchi oʻz fikrini, tushunchalarini bayon qiladi bu yoʻl bilan birinchidan, til oʻrganuvchilarning xorijiy tilda soʻzlash qobiliyatini hamda ogʻzaki nutqini omma oldida bayon qilishga, ikkinchidan, soʻzlashdagi tezligini va aniqligini rivojlantirishga imkon yaratadi. Qoʻshimcha qilib aytadigan boʻlsak, ushbu usulning yana bir foydali jihatlaridan biri shuki, barcha yoshdagi oʻrganuvchilar uchun mos va tushunarli boʻlishidir ayniqsa boshlangʻich taʼlimdagi hamda bogʻcha yoshidagi bolalar uchun, sababi ularning miya faoliyati hamda psixologiyasida rang-barang narsalarga qiziqish va koʻrgazmali-obrazli tafakkurning rivojlanganligidadir. Bu kabi usullardan foydalanish esa ularning diqqatini darsga qaratish, uni davomiy ushlay olishga imkon beradi.

Agar oʻquvchilarning ravonligi buziladigan boʻlsa u holda koʻproq mashq qilishi shuningdek, oynaga qaragan holatda ingliz tilida nutq soʻzlashi tavsiya etiladi bundan tashqari ravonlikka soʻz boyligi ham taʼsir qilishini hisobga oladigan boʻlsak, u paytda koʻproq soʻz yodlashi hamda uni kundalik hayotda ishlatishga harakat qilishi tavsiya etiladi. Shundagina bu metodning samarasini koʻra olishimiz mumkin boʻladi.

Elektron axborot vositalaridan foydalanish ham aynan hozirgi davrimiz uchun qoʻllanilgan eng foydali usullardan biri hisoblanadi masalan, turli chet tilidagi videoroliklar, kinolar hamda ularning izoh qismi bilan darslar davomida namoyish etish ham ingliz tilini oʻrganishga bir muncha hissa qoʻshgan boʻladi chunki bu yoʻl bilan oʻquvchi yoki talabalarning tinglab tushunish qobiliyatini shakllantira olamiz shuningdek ular materiallarni tahlil qilish orqali soʻzlar talaffuzini, ulardagi yozilishi va aytilishi farqlarini, haqiqiy ingliz odamini nutqini eshitish bilan oʻzidagi kamchilik va xatolarni ham tuzatish imkoni yuzaga keladi.

Xulosa qilib aytadigan boʻlsak, davr rivojlanishi bilan har bir sohada ham bir qancha oʻzgarishlar yuzaga kela boshlaydi, yuqorida taʼkidlanganidek chet tillar, xususan ingliz tilini oʻrganish hoziri kundagi yutuqlarimizdan biri boʻlib qolmoqda. Shu tufayli, ushbu jabhada, uni chuqur egallashda har bir metodning, har bir usulning



alohida ahamiyati bor hamda turli metodlar insondagi turli ko'nikmalarni rivojlantirishi tufayli ularning barchasini qunt bilan o'rganish maqsadga muvofiq hisoblanadi. Shu bilan birgalikda, xorijiy til darslaridagi sifatni yaxshilash uchun o'rganuvchilarning ham, dars beruvchilarning ham bir-birini tushuna bilishi, e'tiborliroq hamda ko'proq qunt, ishtiyoq bilan yondashishi talab etiladi. Darsdan bo'sh vaqtlarda esa davlat resurslaridan foydalanish ya'ni ma'lum sohadagi mutaxassislarni taklif qilish, ular va o'quvchilar o'rtasida davra suhbatlari tashkil qilish ham til o'rganish jarayonida foydali bo'lishi mumkin chunki ular o'zlarining tajribalaridan kelib chiqib yoshlarga maslahatlar bera oladi va albatta, bu o'z navbatida ularga motivatsiya bo'lishi, ruhlantirishi mumkin, hozirgi kunda aksariyat ta'lim beruvchilar shu orqali o'rganuvchilarda yanada qiziqish uyg'otmoqda hamda kelgusida turli yutuqlarga erishmoqda/.

Adabiyotlar:

“O'zMU xabarleri” ilmiy jurnali

Science and Innovation International Scientific Journal

International Scientific Conference, December 2021

<https://uz.m.wikipedia.org>

“SCIENTIFEC PROGRESS” Scientifec Journal



MOBIL ILOVA TURLARI

Jo'rayeva Gulyora Umid qizi

*O'zbekiston respublikasi oliy ta'lim, fan va innovatsiyalar vazirligi
G'ijduvon 2 son kasb hunar maktabi Informatika fani o'qituvchisi*

Annotatsiya: Ushbu maqolada o'quvchilarning dasturlash ko'nikmalariga bo'lgan ko'nikmalarini shakllantirilib mobil ilova tushunchasi, mobil ilovalarni yaratish va undan foydalanish, mobil ilovaning turlari, grafik dizayn, sanoat dizayn, web-server, HTML (Hypertext Markup Language) tili, Elektron tijorat haqida bayon qilingan.

Kalit so'zlar: Dastur, dasturlash tillari, IT sohasi, mobil ilovalar, grafik dizayn, sanoat dizayn, web-server, HTML dasturlash tillari

TYPES OF MOBILE APPLICATIONS

In this article, the students' programming skills are formed, the concept of mobile application, creating and using mobile applications, types of mobile application, graphic design, industrial design, web server, HTML (Hypertext Markup Language) language. , E-commerce is described.

Keywords: Software, programming languages, IT field, mobile applications, graphic design, industrial design, web server, HTML programming languages

Mobil ilovalarni yaratish va undan foydalanish ta'lim tizimida ham muhim ahamiyat kasb etadi. Ta'limda mobil ilovalardan nafaqat tijorat yoki namoyish vositasi sifatida, balki bilim berish maqsadlarida ham foydalaniladi. Rivojlangan davlatlar Amerika, Xitoy, Rossiya, Germaniya, Yaponiya va Buyuk Britaniyada dasturlash tillari yuqori darajada o'rin tutadi va sohaning eng yetuk mutahassislariga ega. Butun jahonda insonlar ish kuchidan ko'ra kompaniyalar tomonidan dasturchilar yordamida dasturlash tillari orqali yaratilgan robotlar va robot mashinalardan foydalanishni abzal bilishmoqda.

Bugungi kunda masofaviy ta'lim dunyoning ko'plab rivojlangan davlatlarida qo'llanilib kelinmoqda. Masofaviy ta'limdan foydalanish natijasida vaqt va pulni tejash, ortiqcha ovvoragarchiliklarsiz bilim olish imkoniyatlariga ega bo'linadi. Bunday imkoniyatlarni bizga web-sahifalar varatib beradi. Ma'lum predmetga tegishli ma'lumotlarni (matn, rasm, jadval, animatsiya va boshqalarni) sahifalarga joylab, ularni doimiy ravishda to'ldirib, yangilab borish, o'quvchilarni bilimlarini



baholash uchun nazorat test savollarini kiritish imkoniyatlari mavjud. Buning natijasida o'quvchining olgan bilimni nazorat qilish, baholash imkoniyatlari paydo bo'ladi. Bu esa web-texnologiyadan ta'limda foydalanishning eng optimal variantlaridan biri hisoblanadi.

Mobil ilova (inglizcha: Mobile app) — ma'lum bir platforma (iOS, Android, windows phone va boshqalar) uchun ishlab chiqilgan smartfonlar, planshetlar va boshqa mobil qurilmalarda ishlashga mo'ljallangan dastur. Ko'pgina mobil ilovalar qurilmaning o'zida oldindan o'rnatiladi yoki ularni app store, google play va boshqalar kabi onlayn dastur do'konlaridan bepul yoki pullik yuklab olish mumkin.

Dastlab, mobil ilovalar elektron pochta tezda tekshirish uchun ishlatilgan, ammo ularning yuqori talablari boshqa sohalarda ham kengayishiga olib keldi, masalan, mobil telefon va GPS o'yinlari, suhbatlashish, video tomosha qilish va Internetdan foydalanish.

Ushbu atama 2007-yildan beri juda mashhur bo'lib, 2010-yilda Amerika Dialektik Jamiyati tomonidan „Yil so'zlari“ ro'yxatiga kiritilgan.

Mobil ilovalar bozori bugungi kunda juda rivojlangan va barqaror o'sib bormoqda. Statista prognozlariga ko'ra, 2020-yilda mobil ilovalar sanoatining yillik yalpi daromadi \$189 milliarddan oshadi

Mobil ilovalar yaratish uchun axborot texnologiyalaridan foydalanish mumkin.

Mobil ilova turlari:

- Veb-ilovalar ilova kom
- Gibril dasturlar ilova kom
- Mahalliy dasturlar ilova kom
- Mobil saytlar ilova kom

Mobil ilovalar yaratish

Mobil dasturlar turli xil dasturlash tillarida (Java; PHP/JavaScript ActionScript; Swift va Objective-C) yoziladi. Ilova yaratish jarayonida bir necha bosqichlardan o'tadi.

• Birinchi qadam. Ilova nima uchun mo'ljallanganligini va qanday vazifalarni bajarishini aniqlang.

- Ikkinchi qadam. Muhandislik va dizayn.
- Uchinchi qadam. Ishlab chiqish jarayoni.
- To'rtinchi qadam. Sinov.
- Beshinchi qadam. Monitoring.



References:

1. Ахмедов, б. А. (2021). Задачи обеспечения надежности Кластерных систем в непрерывной образовательной Среде. Eurasian education science and innovation journal, 1(22), 15-19.
2. Akhmedov, B. A., Xalmetova, M. X., Rahmonova, G. S. Khasanova, S. Kh. (2020). Cluster method for the development of creative thinking of students of Higher educational institutions. Экономика и социум, 12(79), 588-591.
3. Akhmedov, B. A., makhamova, M. U. Aydarov, E. B. Rizayev, o. B. (2020). Trends in the use of the pedagogical cluster to improve the quality of information Technology lessons. Экономика и социум, 12(79), 802-804.
4. Akhmedov, B. A., majidov, J. M., Narimbetova, Z. A., Kuralov, yu. A. (2020). Active, interactive and distance forms of the cluster method of learning in Development of higher education. Экономика и социум, 12(79), 805-808.
5. Akhmedov, b. A., Eshnazarova, m. Yu., Rustamov, U. R., Xudoyberdiyev, r. F. (2020). Cluster method of using mobile applications in the education process. Экономика и социум, 12(79), 809-811.
6. Akhmedov, B. A., kuchkarov, Sh. F., (2020). Cluster methods of Learning english using information technology. Scientific Progress, 1(2), 40-43.
7. Akhmedov, b. A. (2021). Development of network shell for Organization of processes of safe communication of data In pedagogical institutions. Scientific progress, 1(3), 113-117.
8. Ахмедов, Б. А., шайхисламов, Н., Мадалимов, Т., Махмудов, қ. (2021). Smart технологияси ва ундан таълимда тизимида Кластерли фойдаланиш имкониятлари. Scientific progress 1(3), 102-112.



KOMPYUTER TARMOQLARI VA TIZIMLARINI SOZLASH, BOSHQARISH I VA KOMPYUTER TIZIMLARINING IMKONIYATLARI

Baxronova Gulira'no

G'ijduvon agrotexnologiyalar texnikumi maxsus fan o'qituvchisi

Annotatsiya

Ushbu maqolada talabalarning kompyuter qurilmalari bilan ishlash ko'nikmalari va uning ahamiyati haqida so'z boradi. Bugungi kun axborot asri bo'lgani uchun har bir talaba kompyuter qurilmalari bilan ishlay olishi lozim. Bugungi kungi talaba kelajakdagi kadr hisoblanadi va bugungi kun talabalari zamon bilan hamnafas bo'lishlari darkor.

Zamonaviy O'zbekistonda mutaxassislar tayyorlash sifatini oshirish tizimini isloh qilish muammosi tobora o'tkirlashib bormoqda, bu esa davlatning bozor munosabatlariga kirib kelishi natijasida yuzaga keladigan yangi ijtimoiy ehtiyojlar bilan bog'liq.

Kalit so'zlar: Kompyuter tizimi, kompyuter tarmoqlari, Aloqa kanali, stansiya, ma'lumotlar havolasi, abonent tizimi, analog ma'lumotlar kanallari, PAN, LAN, MAN, CAN, GAN, mijoz-server, Peer-to Peer, pikotarmoq (piconet), yoyilma tarmoq (scatternet) informatika.

Kirish

Kompyuter tizimi (KT) deganda – axborotni o'lchash, uni shaklini o'zgartirish va ishlash uchun mo'ljallangan, funksional jihatidan birlashtirilgan, hamda ist'emolchiga, ya'ni foydalanuvchiga u talab qiladigan ko'rinishda axborotni (ma'lumotni) taqdim etadigan tizim tushuniladi. Kompyuter tizimlari – o'lchash, hisoblash va boshqa yordamchi texnik vositalar majmuasidan iborat bo'ladi.

Kompyuter tizimini qurishdan maqsad – biror-bir jarayonni mantiqiy boshqarish vazifasini amalga oshirish, texnik diagnostika vazifalari, tasvirlarni ishlash va ko'pgina boshqa-boshqa vazifalardan birini yoki bir nechtasini amalga oshirish hisoblanadi.

Kompyuter tizimlarini bajaradigan vazifalariga qarab tasavvur qilish nisbatan oson bo'lgan quyidagi xillarini keltirish mumkin:

- o'lchashlar uchun mo'ljallangan kompyuter tizimlari;
- avtomatlashtirilgan boshqarish uchun mo'ljallangan kompyuter tizimlari;



- texnik diagnostika uchun mo'ljallangan kompyuter tizimlari;

- tasvirlarni ishlash uchun mo'ljallangan kompyuter tizimlari va hokazo boshqa-boshqa xildagi hozirda ishlab chiqilayotgan kompyuter tizimlarining nomlarini keltirib ro'yhatni davom ettirish mumkin. Masalan video filmlarni yaratish jarayonida qo'llaniladigan kompyuter tizimlari, gazeta, jurnal va kitoblarni nashr qilish kompyuter tizimlari va hokazo.

Endi esa kompyuter tizimlarining bir-nechta belgilariga asosan quyidagicha umumlashtirilgan klassifikatsiyasini keltiramiz:

1. Qo'llaniladigan sohasiga qarab – sanoatda, tijoratda, moliya va marketing sohalaridagi kompyuter tizimlari.

2. Boshqariladigan ob'ektning xiliga qarab – korxonadagi texnologik jarayonlarni boshqarish uchun mo'ljallangan kompyuter tizimlari, loyixalashni avtomatlashtirish uchun mo'ljallangan kompyuter tizimlari va korxonani boshqarish uchun mo'ljallangan kompyuter tizimlari.

Natijaviy axborotni qanday qo'llanilishiga qarab axborot-qidiruv tizimlari, ular axborotni yig'ish, saqlash hamda foydalanuvchining so'roviga qarab kerakli ma'lumotlarni topib berish vazifalarini bajaradi;

axborot-maslahat beruvchi tizimlar, ular foydalanuvchiga qarorlar qabul qilish uchun tavsiyalar berish vazifasini bajaradi;

axborot-boshqarish tizimlari, ular boshqarish uchun kerak bo'ladigan ma'lumotlarni yetkazib berish vazifasini bajaradi.

Kompyuter tizimlari – bitta kompyuterli, ko'p kompyuterli va ko'p pro-sessorli tizimlar sifatida quriladi. Bu tizimlar – tezkor (on line) va tezkor bo'lmagan (off line) rejimlarida ishlashi mumkin.

Kompyuter tizimlarini boshqarish – markazlashtirilgan va markazlashtirilmagan tarzda amalga oshiriladi. Kompyuter tizimlarining vositalari – bir joyga to'plangan holda, yoyilgan holda, ma'lumotlarni bir sathli ishlash vositalari sifatida va ko'p sathli ishlash vositalari sifatida quriladi.

Kompyuter tarmog'i haqida umumiy tushunchalar

Zamonaviy axborot kommunikatsiya texnologiyalari olami juda tez rivojlanmoqda. Bugungi kunda Internet va uning xizmatlari ma'lumotlarni uzatish hamda qabul qilish tarmog'i sifatida odatiy hayot turmush tarzi bo'lib qolgan. Axborot kommunikatsiya texnologiyalari jamiyat rivojlanishi va o'zgarishiga ta'sir etuvchi omillardan biri bo'lib, ularni qo'llash ilm-fan, biznes va boshqa sohalarda yutuqlarga erishish imkon beradi, insoniyatning axborotlar resurslariga bo'lgan



ijtimoiy va shaxsiy ehtiyojlarini qoniqtirishini ta'minlaydi. Uning muhim tarkibiy qismlaridan biri bu kompyuter tarmoqlaridir. Kompyuter tarmoqlari haqida quyidagi ta'riflarni keltirib o'tamiz:

Kompyuter tarmog'i (Computer NetWork, net–tarmoq, va work–ish) – bu kompyuterlar o'rtasida axborotlar almashinuvi tizimidir.

Kompyuter tarmog'i – bu ikkita yoki undan ko'proq kompyuterlarning va boshqa qurilmalarning bir biriga kabellar bilan ulanishidan hosil bo'ladigan tarmoqdir.

Kompyuter (hisoblash) tarmog'i – aloqa kanallari yordamida ma'lumotlarni tarmoqlangan qayta ishlashning yagona tizimiga ulangan kompyuterlar va terminallar to'plami bo'lib, u ko'p mashinali birlashmaning eng yuqori shaklidir.

Kompyuter tarmoqlarining sohalari bo'yicha qo'llanilishi:

- Tarmoqdagi bir nechta kompyuterlarning bitta printer, nushalovchi va boshqa qurilmalardan o'zaro foydalanish imkoniyati;
- VPN (Virtual Private Networks — virtual shaxsiy tarmoqlar) orqali keng maydonda biznes va boshqa sohalarda hamkorlikni yuritish;
- Mijoz-server modelida bir kompyuterdan axborotlarni zahira saqlovchisi sifatida umumiy foydalanish va bir necha kompyuterlarni boshqarish;
- IP -telefoniya yoki VoIP (Voice over IP) texnologiyalari yordamida telefonli xizmatlardan foydalanish;
- E-commerce modelida elektron tijorat ishlarini onlayn yuritish;
- Elektron jurnal va gazetalardan umumiy foydalanish;
- IPTV (IPTeleVision) texnologiyalari;
- Wiki, e-mail va internet ijtimoiy tarmoqlari va xakozo ko'plab imkoniyatlarni beradi.

Kompyuter tarmog'i "tarmoq abonent", "stansiya" va "fizik uzatish muhiti" kabi tarkibiy qismlardan tashkil topgan bo'ladi.

1. Tarmoq abonent tarmoqda axborotni yuzaga keltiruvchi yoki uni istemol qiluvchi ob'ektdir.

2. Stansiya– axborot uzatish va qabul qilish bilan bog'liq vazifalarni bajaruvchi ob'ektdir.

Alohida kompyuterlar, kompyuter majmualari, terminallar, sanoat robotlari, programmaviy boshqaruvli dastgohlar va shu kabilar tarmoq abonentlari bo'lishlari mumkin va xar bir abonent stansiyaga ulanadi.

Abonent va stansiya birgalikda "abonent tizimi" deb ataladi. Abonentlarning o'zaro aloqasini tashkil etish uchun fizik uzatish muhiti mavjud bo'lishi kerak.



3. Fizik uzatish muhiti– elektr, radio yoki boshqa signallar yordamida amalga oshiriladigan aloqa kanali va ma`lumotlarni uzatish, qabul qilish qurilmalaridir.

Fizik uzatish muhiti negizida abonent tizimlari o'rtasida axborot uzatishni ta`minlovchi kommunikasion tarmoq tashkil etiladi. Bunday yondashuv har qanday kompyuter tarmog'ini abonent tizimlari va kommunikasion tarmoq yig'indisi sifatida ko'rish imkonini beradi.

Kompyuterlarni bir-biri bilan bog'lashda ikki xil usuldan foydalaniladi:

- kabel yordamida bog'lash. Bunda kompyuterlar bir-biri bilan koaksial, juftli o'ramli va shisha tolali kabellar orqali maxsus tarmoq platasi yordamida bog'lanadi.
- simsiz bog'lanish. Bunda kompyuterlar bir-biri bilan simsiz aloqa vositalar yordamida, ya'ni radio to'lqinlar, infraqizil nurlar, WiFi va Bluetooth texnologiyalari yordamida bog'lanadi.

Ma'lumot liniyasi - signallarni to'g'ri yo'nalishda tarqatish uchun axborot tarmoqlarida ishlatiladi. Ma'lumotlarni uzatish liniyalari kabel yordamida bog'lashdir. Ma'lumot uzatish liniyalarining xarakteristikalari signalning chastotali va masofadan siqilishiga bog'liqdir. Yutish odatda desibellarda aniqlanadi, $1 \text{ dB} = 10 \lg (P_1 / P_2)$, bu erda P_1 va P_2 chiziqning kirish va chiqishidagi signal kuchlari.

Berilgan uzunlik uchun chiziqning tarmoq kengligini aniqlanishi mumkin. Bandwidth axborot uzatish tezligi bilan bog'liq. U erda bod (modulyatsiya) va axborot tezligi. Bud nisbati baudlarda o'lchanadi, ya'ni vaqt birligida alohida signal o'zgarishlarining soni va bir vaqtning o'zida uzatiladigan axborot bitlari soni bo'yicha axborot. Bu tarmoqli kengligi bo'yicha aniqlangan bod tezligi.

Agar bud oralig'ida (bitishuv signali o'zgarishi o'rtasidagi) N bitlar uzatilsa, modulyatsiyalangan tashuvchining parametrlarining gradatsiyalar soni $2N$ ni tashkil qiladi. Misol uchun, 16 gradatsiyalar va 1200 baudlik tezlik bilan bir bod 4 bit / soniya va axborot tezligi 4800 bit / soniyasiga teng keladi.

V maksimal mumkin bo'lgan axborot tezligi Hartley - Shannon formulasi orqali aloqa kanali tarmoqli kengligi F bilan bog'liq (signali kattaligi bir o'zgarish $\lg 2$ k bitsaga tushadi, bu erda k - signalning mumkin bo'lgan alohida qiymatlari soni), bps

$$V = 2 F \lg 2 k,$$

$q = 1 + A$; Signal kuchining nisbati va kuch aralashuvi.

Kanal (aloqa kanali) - bitta tomonlama ma'lumotlarni uzatish vositasi. Kanalning namunasi radio aloqasi vaqtida bitta transmitterga ajratilgan chastota diapazoni bo'lishi mumkin. Muayyan chiziqda bir necha aloqa kanallarini yaratish mumkin, ularning har biri uchun o'z axborotlari uzatiladi, ya'ni chiziq bir necha



kanallar orasiga bo'linadi. Ma'lumotlar liniyasini ajratishning ikkita usuli bor: har bir kanal ma'lum bir vaqt kvantini va chastotani taqsimlash (FDM - Chastotani ajratish usuli), bu erda kanalning ma'lum bir chastota diapazoni taqsimlangan vaqtni ko'paytirish (aks holda vaqtni taqsimlash yoki TDM).

Ma'lumotlar havolasi - ikki tomonlama ma'lumotlar almashinuvi vositalari, shu jumladan DCE va ma'lumotlar liniyasi.

Axborotning elektr signallari bilan ko'rsatilishiga qarab, analog va raqamli ma'lumotlar uzatish kanalla. Analog kanallarda amplituda, chastota, faza va kvadratura-amplituda modulatorlar vosita va signallarning parametrlariga mos kelish uchun ishlatiladi. Raqamli kanallar ma'lumotlar uzatish uchun o'z-o'zini sinxronlashtirish kodlaridan, shuningdek, analog signallarni uzatish uchun pulse-width modulatsiyasidan foydalanadi.

Birinchi PD tarmoqlari analog bo'lib, chunki ular umumiy telefon texnologiyasidan foydalanganlar. Ammo kelajakda raqamli aloqa ulushi tobora o'sib bormoqda (ular E1 / T1, ISDN, Frame Relay tarmoqlari raqamli chiziqlar va boshq.).

Analog ma'lumotlar kanallari. Analog kanallarning eng keng tarqalgan turi

- umumiy telefon kanallari (ovoz chastotasi kanallari). Tonal chastotadagi kanallarda tarmoqli kengligi 0,3 ... 3,4 kHz bo'lib, u odam nutqining spektriga mos keladi.

Ayrim ma'lumotlarning tovush chastotasi kanallari orqali uzatilishi uchun alohida signal va analog chiziqlarning xususiyatlariga mos keladigan signal konvertorlariga ehtiyoj bor. Bundan tashqari, ikkilik signallarni bevosita 0,3 ... 3.4 kHz tarmoqli kengligi bo'lgan telefon kanali orqali uzatish tezligi 3 kbit / s dan oshmasligi kerak. Haqiqatan ham, bitta bitni uzatish ikki voltli singnaldan va bir differentsial TVning davomiyligini talab qiladi

= (3 ... 4) / (6,28 FB), bu erda FB passbandning yuqori chastotasi. Keyin uzatish tezligi B dir < 1/(2 TB).

Bosqarish usullari bo'yicha tarmoqlar quyidagicha bo'lishi mumkin:

“Mijoz – server” tarmoqlari;

- Mijoz – bu tarmoqqa so'rovlar beruvchi (kompyuter yoki dastur) ob'ektdir. Yoki boshqacha aytganda Mijoz- bu tarmoqni abonent bo'lib, faqat tarmoq resurslaridan foydalanadi, ya'ni tarmoq unga xizmat qiladi.

- Server – bu tarmoqqa xizmat ko'rsatuvchi (kompyuter yoki dastur) ob'ekt. Yoki boshqacha aytganda Server- bu tarmoqni abonent bo'lib, boshqa abonentlarga o'zining resurslarini taqdim etadi, o'zi esa boshqa abonentlarni resurslaridan foydalanmaydi, ya'ni faqat tarmoqqa xizmat qiladi.



“Peer-to Peer” (teng huquqli) tarmoqlar bir rangli tarmoqlar, yani tarmoqdagi barcha kompyuterlar bir xil kirish va resurslar huquqiga ega.

Axborotlarni uzatish tezligi bo'yicha:

Ma'lumotlarni uzatishning kichik tezligi– bunda ma'lumotlarni uzatish tezligi 10 dan 100 gacha kilobit bo'ladi;

Ma'lumotlarni uzatishning o'rtacha tezligi– bunda ma'lumotlarni uzatish tezligi, birdan bir necha o'nlab megabit diapazonda bo'ladi;

Ma'lumotlarni uzatishning yuqori tezligi– bunda ma'lumotlarni uzatish tezligi 100 dan yuqori megabit va gegabit diapazonda bo'ladi.

Territorial sohasi asosida tarmoqlar iyerarxiyasi

1. Magistral tarmoqlar sathlari
2. Shahar mashtabidagi tarmoqlar sathlari
3. Lokal tarmoqlar sathlari

Shaxsiy tarmoq (PAN) – bu kompyuter qurilmalarining simsiz tarmoq Bluetooth texnologiyasi yordamida o'zaro bog'lanishi tushuniladi.

Bluetooth tizimi haqida qisqacha ma'lumot berib o'tamiz. Bluetooth asosini bitta bosh tugun va bir qancha (ettitagacha) tobe tugunlardan iborat 10 metr radiusli maydonni qamrab olgan pikotarmoq (piconet) tashkil etadi. Vaholanki, ular bir-biri bilan ko'prik moslamasi (maxsus tugun) bilan ham bog'lanadilar. Bir nechta pikosetlarning o'zaro bog'lanishi yoyilma tarmoq (рассеянную сеть (scatternet)) deb yuritiladi.

XULOSA

Talabalarning mustaqil bilim olishida, o'tilgan mavzuni takrorlashda hamda olgan bilimlarini tekshirishda trenajyor, ma'lumotli, o'yin, nazorat qilish dasturlarini qo'llash, ularni o'rganilayotgan mavzu bo'yicha amaliy bilim va malakalarini shakllantirishda muhim ahamiyatga ega bo'ladi hamda o'quvchilarning amaliy qobiliyatlari va malakalarini shakllantirishda muhim rol o'ynaydi.

Pedagogik va axborot texnologiyalari vositalaridan ta'lim tizimida foydalanishning samaradorligi o'qituvchilarning o'quv jarayoniga shu texnologiyalarni qo'llashga oid bilim hamda malakalarining darajasi va tajribasiga ham bog'liq bo'ladi. Boshqacha aytganda, ta'lim tizimida pedagogik va axborot texnologiyalaridan mukammal foydalanish uchun asosiy e'tibor, eng avvalo, o'qituvchiga va o'quvchiga zarur bo'lgan sharoitni yaratish hamda ta'lim-tarbiya jarayonlarida zamonaviy elektron axborot va uslubiy resurlaridan samarali foydalanishga qaratilishi lozim.



Biz har bir kompaniya va ta'lim muassasalari tomonidan taqdim etilgan ko'nikma, ta'lim sifati, korxonada boshqaruv nazorati, va ta'limni reallik asosida yanada oson o'rgatish mumkin, dasturiy ta'minot va tizimni ishlab chiqish. O'quvchilarimizga " kompyuter tarmoqlari va tizimlarini sozlash va boshqarish" ko'nikmalarini "umumiy tarzda" berish uchun o'qituvchilarning inson resurslari cheklangan bo'lsada, tizimli va chuqur muhokamalar olib borish zarur, deb hisoblaymiz.

REFERENCES

1. Rakhimov, M., Yuldashev, A., & Solidjonov, D. (2021). The role of artificial intelligence in the management of e-learning platforms and monitoring knowledge of students. *Oriental renaissance: Innovative, educational, natural and social sciences*, 1(9), 308-314.
2. Yuldashev, A. (2022). DEVELOPMENT OF ECONOMIC ACTIVITIES OF ENTERPRISES ON THE BASIS OF DIGITIZATION. *Yosh Tadqiqotchi Jurnal*, 1(3), 251-257.
3. Axrorjon, Y., Alijon, M., & Iqlima, A. (2022). Faol texnologiyalarni o'smirlar psixologiyasiga ta'siri. *Ta'lim fidoyilari*, 13(6), 263-266.
4. Axrorjon, Y., Nozima, Z., & Muhtaram, J. (2022). KITOBNING INSON MA'NAVIY VA AQLIY KAMOLOTIDAGI O'RNI.
5. Yoldashev, A. E. O., Nishonqulov, S. F. O., & Yoldasheva, M. R. Q. (2021). TA'LIMDAGI AXBOROT TEXNOLOGIYALARI. *Scientific progress*, 2(3), 806813.
6. Yo'ldashev, A., & Nazarova, G. (2022). Boshlang'ich ta'lim o'quvchilarini kasbga yo'naltirishda dastlabki pedagogik jarayonlar. *Science and Education*, 3(6), 618-623.
7. Yo'ldashev, A., & Solidjonov, D. (2022). YANGI INNOVATSION TEXNOLOGIYALAR VA ULARNI TA'LIM OLISH MUHITIDA QO'LLANISHI. *Yosh Tadqiqotchi Jurnal*, 1(3), 198-204.
8. Axrorjon, Y. L. (2022). TA'LIM TIZIMIDA AXBOROT VOSITASINING O'RNI.
9. Dildora, R., & Muxlisa, P. (2022). MAKTABDA ZAMONAVIY TA'LIM MUHITINI YARATISH.
10. Lolaxon, K., & Zubaydaxon, J. (2022). BOSHLANG'ICH TA'LIMDA YOZUVGA O'RGATISH USULLARI.
11. Problems of the effective use of irrigated land in Bukhara region and ways to improve them SNB O Khamidov, D Sh Yavmutov E3S Web of Conferences 431 (01056), EDP Sciences
12. DEVELOPMENT OF" GREEN ECONOMY" IN THE SECTORS OF THE ECONOMY AND ITS PROSPECTS SN Burxonov *Academic research in educational sciences* 3 (5), 1332-1337
13. <https://lex.uz/docs/-5297046#-5297465>



ПУТИ РАЗВИТИЯ КОММУНИКАТИВНОГО ТВОРЧЕСТВА ДОШКОЛЬНИКОВ

Махмутазилова Юлдуз
и.о.доцент кафедры "Дошкольные
образовательные технологии"
ТГПУ им. Низами

Аннотация

В данной статье освещена информация об эффективных путях развития коммуникативного творчества дошкольников и формирования коммуникативных компетенций детей в каждой возрастной группе в дошкольных образовательных организациях.

В статье представлена информация об эффективных способах развития коммуникативного творчества у дошкольников и формирования коммуникативных компетенций у детей каждой возрастной группы в дошкольных учреждениях.

Аннотация

This article provides information on effective ways to develop communicative creativity in preschool children and the formation of children's communicative competencies in each age group in preschools.

Развитие коммуникативного творчества детей в дошкольных образовательных организациях является одним из наиболее актуальных вопросов.

Творчество-начинается с восхищения, восторга, умения видеть удивительное и необычное из, казалось бы, простых вещей. И это находит свое воплощение в искусстве и творческой деятельности. Искусство-это художественно-эстетически обогащенная деятельность человека, направленная на отображение образов окружающего мира посредством слов, звуков, образов. В эпоху бурного развития техники и техники, несомненно, найдет свое место активная, инициативная, креативная, творчески мыслящая личность.

Дошкольный возраст - важнейший фундаментальный период формирования гармоничной личности, в течение которого творчество, коммуникативная деятельность становятся очень интересными и содержательными, если их вести в связи с искусством.



Применяя инновационные методы, способствующие развитию коммуникативного творческого мышления у детей подготовительного к школе возраста, я обратилась к мультипликации.

Анимация – это высокоскоростное последовательное отображение отдельных изображений, что в переводе с латинского “animare”-“оживлять”. То есть последовательность изображений воспринимается как целостное движение. Аниматоры также являются художниками, которые специализируются на создании анимации. Аниматор - это художник, который создает изображения, которые дают образы движения, называемые анимацией, когда они показаны в быстрой последовательности. Аниматоры создают фильмы, мультфильмы, видеоигры.

Анимация – как вид экранного искусства дает детям возможность реализовать все свои творческие способности. Анимационное творчество позволяет развивать творческие способности детей, оказывая тем самым положительное влияние на их социализацию. Компактность, мобильность, доступность этого инновационного метода, его использование в дошкольных образовательных организациях дают эффективный результат, если, конечно, это делать с учетом возрастных особенностей и интересов детей.

Создание мультипликационных фильмов в дошкольных образовательных организациях решает ряд образовательных и воспитательных задач и задач.

Также показывает творческий потенциал, коммуникативную активность дошкольников, развивает креативное мышление. Искусство анимации развивает творческое мышление, умение видеть окружающий мир и коммуникабельность.

Анимация-это творческий процесс, осуществляемый коллективно. Дети знакомятся с различными техниками, а также пробуют на себе интересные профессии. Например, режиссер, оператор, сценарист, художник-мультипликатор. В процессе создания мультфильма заданные задачи и роли распределяются между участниками в соответствии с той работой, которую необходимо выполнить, в том числе: создание текста сценария, подбор музыки, распределение ролей....

Качественная подготовка литературно-художественной части-залог успеха будущей планируемой работы. Поэтому при планировании этого мероприятия было уделено достаточно времени для подготовки первоначального сценария и подготовки декораций. Эта работа заканчивается



рассмотрением и обсуждением результатов, которые были завершены, что является необходимым шагом для создания новых работ.

Иными словами, ребенок (при успешном осуществлении исследовательской деятельности) ведет самостоятельную малую исследовательскую деятельность. Этот процесс творческий и индивидуальный, позволяет совместно со взрослыми создавать необычные образы героев мультфильмов, создавать что-то необычное.

Рассказы со ссылками на литературные источники, проговаривание основных этапов и выводов исследования, озвучивание мультфильма.

Дополнительным, но крайне важным" бонусом "использования анимационной студии" я создаю мир " является гармоничное и естественное совмещение практически всех видов детской деятельности в процессе создания авторского мультипликационного фильма.

Работа по программе проводится в специально организованной воспитателем среде с учетом всех требований по организации мультстудии с детьми. Важным условием реализации программы является готовность воспитателя следить за знаниями своих воспитанников без ограничений.

Основная идея программы-создание авторского мультфильма, который может стать современным мультимедийным средством обобщения и изложения небольшого исследовательского материала детей.

Важной организационно-психологической ценностью мультитерапии является коллективная работа в процессе освоения новых технологий.

Значение программы - обеспечение успешности и коммуникативной гибкости ребенка в различных видах деятельности через анимацию, создание для одаренных детей интересных и увлекательных, полезных возможностей для позитивной социализации и реализации своих разнообразных способностей.

Использованная литература:

1. Постановление ПП-2707 "о мерах по дальнейшему совершенствованию системы дошкольного образования в 2017-2021 годах". "Собрание законодательных актов Республики Узбекистан", 9 января 2017 года, № 1, ст. 11.63-Б.

2. Концепция развития системы дошкольного образования Республики Узбекистан до 2030 года. Приложение 1 к Постановлению Президента Республики Узбекистан от 8 мая 2019 года № ПП-4312 "собрание



законодательных актов Республики Узбекистан" от 13 мая 2019 года № 19, статья 364.4-Б.

3. Государственная образовательная программа дошкольной образовательной организации "первый шаг". Т.: 2022.

4. Махмутазилова, Ю. Р. (2019). Роль воспитателя в детском саду в формировании личности ребенка. *Actual Problems of Applied Sciences Journal World*, (3), 24-28.

5. Imamova, N. (2022). IMPORTANCE OF INDEPENDENT ACTIVITY AND CREATIVITY DEVELOPMENT IN TRAINING TEACHERS. *Science and Innovation*, 1(7), 676-679.

6. Евдокимова Е.С. Технология проектирования в ДОУ Е.С.Евдокимова. – М.: ЦДХ, 2006. – 64 С.

7. Maxmutazimova, Y., & Amirova, M. (2023). Rivojlanish markazlarida 6-7 yoshli bolalarni mustaqil faoliyatini tashkil etish. *Maktabgacha va maktab ta'limi jurnali*, 1(2-3).

8. Imamova, N. Z. (2022). DEVELOPING THE CREATIVE QUALITIES OF FUTURE TEACHERS. *European International Journal of Multidisciplinary Research and Management Studies*, 2(04), 317-321.

9. D.F.Khalilova. (2021). Formation of patriotic concepts in school preparation children through complex activities. *Turkish Journal of Physiotherapy and Rehabilitation*; 32(3). 482-506.

10. Gaynazarova, G. A. (2023). Characteristics Of Child Violence And Its Negative Consequences. *Лучшие интеллектуальные исследования*, 8(1), 32-35.

11. Gaynazarova, G. A. (2023). Oliy ta'lim tizimida talabalar individual ta'limini tashkil etish muammolari. *Лучшие интеллектуальные исследования*, 8(1), 60-64.

12. Гайназарова, Г. А. (2023). ИНДИВИДУАЛ ТАЪЛИМ-ТАЛАБАЛАРНИ КАСБИЙ ФАОЛИЯТГА ТАЙЁРЛАШНИНГ МУҲИМ ВОСИТАСИ СИФАТИДА. *Лучшие интеллектуальные исследования*, 8(1), 36-40.



БЎЛАЖАК МТТ ТАРБИЯЧИЛАРИНИНГ КОММУНИКАТИВ КОМПЕТЕНЦИЯСИНИ АХБОРОТ-КОММУНИКАЦИЯ ТЕХНОЛОГИЯЛАРИ ЁРДАМИДА РИВОЖЛАНТИРИШ ЗАРУРИЯТИ

Махмутазилова Юлдуз Рахматовна

*Низомий номидаги Тошкент давлат педагогика университети,
Мактабгача таълим технологияси кафедраси доценти в.б. (PhD)*

Аннотация. Ушбу мақола мактабгача таълим йўналишида тахсил олаётган талаба-ёшлар ва мактабгача таълим ташкилоти тарбиячиларининг коммуникатив компетентлигини ривожлантириш йўллари ҳақида ёритилган. Шунингдек, коммуникация ва мулоқот, ахборот технологияларининг мазмун-моҳияти батафсил очиб берилган. Бўлажак тарбиячиларнинг коммуникатив компетентлигини ривожлантириш жараёни мулоқот тизими сифатида ўрганилган.

Аннотация. В статье описаны способы развития коммуникативной компетентности учащихся и воспитателей дошкольного образования, подробно описано содержание коммуникативных и информационных технологий, исследуется процесс развития коммуникативной компетентности будущих воспитателей как коммуникативная система.

Таянч сўзлар: коммуникация, компетенция, ахборот технологиялари, боғланишли нутқ, коммуникатив кўникма, тарбиячилар, мактабгача таълим, мулоқот, фаолият

Ключевые слова: общение, компетенции, информационные технологии, родственная речь, навыки общения, воспитатели, дошкольное образование

Мактабгача таълим тизимида бўлажак тарбиячиларни коммуникатив кўникмаларини тизимли ёндошув асосида ривожлантириш мақсад қилиб олинган. Ахборот-коммуникация технологиялари ёрдамида тарбиячиларни коммуникатив кўникмаларини ривожлантириш бўйича электрон ахборот тизими дастурини ишлаб чиқиш мақсадга мувофиқдир. Тарбиячиларни коммуникатив компетенцияларини ривожлантиришда, нутқий фаолиятини такомиллаштиришда электрон қўлланмалар, инновацион китоблардан фойдаланиш зарур.

Ахборот-коммуникация технологиялари ёрдамида ва интерфаол ёндошув асосида мотивацион, когнитив, операционал ва рефлексив компонентлар



бўйича ишлаб чиқадиган электрон қўлланмалар, инновацион китоблар тарбиячиларда методик имкониятларни яратади.

Р.Ф.Абдеев, Л.М.Землянова, Г.Г.Почепцов, А.И.Ракитов, И.И.Зарецкая, В.А.Кан-Калик, А.В.Мудрик, Л.А.Петровская, В.А.Сластенин, Г.С.Трофимовалар ўз тадқиқотларида коммуникатив кўникмаларни ўрганганлар.

Тизимли ёндашувни таълим жараёнидаги аҳамиятини И.В.Прангишвили, Н.П.Абаскалова, В.А.Таймазов, С.Е.Бакулов, В.В.Иохвидовларнинг изланишларида ёритилган. [3]

Ахборот-коммуникация технологиялари бўйича Х.А.Маматқулов, Г.С.Сабилова, В.П.Беспалько, А.Г.Гейн, А.А.Кузнецов, С.В.Панюкова, Н.В.Папкловская, И.В.Роберт, Д.Д.Рубашкин, Г.К.Селевко, Е.С.Полат, А.Ю.Уваров, О.Н.Шиловалар тадқиқот ишларини олиб борганлар. [3]

Коммуникация ва унинг талқини, мазмун-моҳияти ҳақида турли қарашлар, таърифлар мавжуд.

Коммуникация – лотин тилидан олинган бўлиб, “умумлаштираман, боғлайман, мулоқот қиламан” деган маъноларни билдиради.¹

Коммуникация – (лот. communicatio – хабар, алоқа). Бирор мазмуннинг тил воситалари орқали берилиши, хабар қилиниши маъноларини англатади.²

Ахборот технологиялари – услублар, ишлаб чиқариш жараёнлари ва маълумотларни тўплаш, таҳлил қилиш, сақлаш, тарқатиш ва акс эттиришни таъминловчи дастурий-техник воситалар яхлитлиги тушунилади. Ахборотлаштириш жараёни бугунги кунда моддий моддий ишлаб чиқариш, ижтимоий жабҳалар ва шу билан бирга таълим тизимини ҳам қамраб олган. Ахборотлаштириш жараёнларининг объектлари сифатида хабарлар, хужжатлар, маълумотлар базаси, ахборот технологиялари, дастурий воситалар, ахборот ҳисоблаш тизимлари ва тармоқлари тушунилади.

Таълимнинг ахборот-коммуникация технологиялари компьютер ёрдамида маълумотларни тайёрлаш ва уни тарбияланувчиларга, бўлажак тарбиячиларга узатиш жараёни тушунилиб, ўқитишни дастурлаш, интеллектуал (муаммоли ўқитиш), ўқув коммуникациялари тизими ва таълимдан иборатдир.

Тизимли ёндошув босқичлари асосида бўлажак тарбиячиларни коммуникатив компетенцияларини такомиллаштириш жараёни:

¹ Григорьев С.Г. Методико-технологические основы создания электронных средств обучения. - Самара: Издательство Самарской государственной экономической академии, 2002. - 110 с

² Р.Расулов, Қ.Мўйидинов “Нутқ маданияти ва нотиклик санъати” ўқув қўлланма, Т-2010. 33-бет



1-босқич – бу босқичда мактабгача таълим йўналишида тахсил олаётган талабалар ва тарбиячиларда коммуникатив компетенцияларни шакллантиришнинг тайёргарлик босқичи сифатида рағбат ва ташаббусларни, инновацион ғояларни шакллантиришга қаратилган, талабаларнинг таълим фаолияти олдига муҳим бўлган билим ва қобилиятларга эга бўлишга ундайдиган, аниқ мақсадларни қўйиш орқали амалга оширилади. Коммуникатив жараёни фаоллаштиришда ҳар томонлама психологик тайёргарликни амалга ошириш, таълим фаолиятига қизиқишни уйғотиш, ўқув материалларини эгаллаб олиши учун зарур бўлган эмоционал – рухий шароитни яратиш, таълимнинг мазмуни, шакли ва услуби такомиллаштирилиб борилади.

2-босқич – босқичда бевосита коммуникатив кўникмаларни такомиллаштиришга қаратилган. Бунда мазмунга оид тобора мураккаблашиб борадиган ўқув машғулотларининг талабалар томонидан доимий амалга оширилишини ташкил этиш, эришиш мумкин бўлган мақсадларни аниқлаш йўли билан уларда ўз-ўзига ишонч, ирода ва лаёқат ҳиссини ривожлантиришни кўзда тутди.

3-босқич – бу босқичда эса мактабгача таълим йўналишидаги талабаларнинг коммуникатив кўникмаларини шакллантириш жараёнини рағбатлантириш, баҳолаш ва такомиллаштириш бўлиб, у тизимнинг барча бўлақларини ривожлантиришга қаратилган. Натижани баҳолашда маълум даражадаги билимларга, кўникма ва қобилиятларга эга бўлиш иштиёқининг фаоллик даражасига эришганда амалга оширилади.

Коммуникатив компетенцияни шакллантириш мулоқотнинг оғзаки ва ёзма шакллари ривожлантиришни кўзда тутар экан, бунда мулоқотга бўлган эҳтиёжни самарали амалга ошириш талаб этилади.

Бўлажак тарбиячиларни коммуникатив компетентлигини ривожлантиришда ахборот-коммуникация технологияларидан фойдаланишни тақозо этади.

Ахборот (lot.information – таништириш, тушунтириш) – фалсафада қадим замонлардан буён қўлланиб келинаётган, кибернетиканинг тараққиёти туфайли кейинги вақтда янги, кенгроқ маъно касб этган марказий категориялар сифатида майдонга чиққан тушунча.³

Бугунги кунда ахборот тушунчасининг тараққиёти турли-туман дунёқарашлар, фалсафий қарашларнинг пайдо бўлишига олиб келди. Ахборот

³ Фалсафа: комусий луғат. (Тузувчи ва муҳаррир Қ.Назаров).-Т.:Шарқ, 2004.40- бет



воспиталарининг ниҳоятда кўпайиши ХХІ асрни ахборот асри деб аталишига сабаб бўлди.

Бўлажак тарбиячиларда коммуникатив компетентликни таркиб топтиришда замонавий ахборот-коммуникация технологияларини жорий этишнинг педагогик мақсадлари ақс этади. Ахборот-коммуникация технологиялари талаба-ёшлар, бўлажак тарбиячиларнинг:

- мустақил фикрлашини;
- маънавий-эстетик тарбиясини;
- коммуникатив қобилиятини;
- оптимал қарор қабул қилиш малакасини;
- ахборот маданиятини ривожланишини таъминлайди.

Ахборот-коммуникация технологиялари ўқув-тарбия жараёнларининг барча босқичларини жадаллаштиради. Ахборот-коммуникация технологияларидан фойдаланиш асосида таълим-тарбия жараёнини ташкил этиш талаба-ёшлар, бўлажак тарбиячиларда коммуникатив компетентликни ривожлантиради ва фаоллаштиради.

Шунингдек, бўлажак тарбиячиларда ахборот-коммуникация технологиялари ёрдамида қуйидаги коммуникатив компетентлилик, шахсий сифатларлар шаклланади:

- ахборот технологиялари ва коммуникацион воситалардан фойдалана олиши;

- масофадан ўқиш ва ўқитиш жараёнини ўрганиши;

- ахборотлар тўплаш методлари ва улардан фойдаланишни билиши;

- педагогик жараёнда вужудга келган муаммоли вазиятларда таълим олувчилар фаоллигини таъминлаш ва фаолиятини мувофиқлаштириш кўникмаси;

- ҳамкорликда фаолият олиб боришга ундаш жараёни;

- ахборот тўплаш, таҳлил қилиш, объектив баҳолаш, қайта ишлаш ва ахборотлар алмашилиш кўникмаси;

- таълим муассасаларида ўқув машғулотларини ташкил этишда кўмаклашиш, лойиҳаларда иштирок этиш ва маълумотларни тўплаш, умумлаштириш ва таҳлил қила олиш малакасига эга бўладилар.

Бўлажак тарбиячиларнинг коммуникатив компетентлигини шакллантиришда қўйилаётган энг асосий талаблардан бири – замонавий билимларга эга бўлиш, ўз она-юртини севиш, ва шу асосда касбий коммуникатив компетентлилик юзага келади яъни бунда тарбиячининг



ташкilotчилик, тадқиқотчилик, мулоқотчанлик ва ижодкорлик қобилиятларида акс этади.

Ҳар соҳада, йўналишда коммуникация ўзига хос жиҳатларни акс эттиради, намоён бўлади. Лекин барчасидаги асосий бирламчи вазифа – ўзаро мулоқот ва боғлиқликни йўлга қўйиш бўлганлиги сабабли ҳам фанлар предметидан келиб чиқадиган табиат, борлик, жамият, инсоннинг ўзаро ҳамкорликда бир-бири билан боғлиқ ҳолда тасаввурга намоён бўлиши ва реалликка айланиб бориши билан юзага келади. Шу сабабли ҳам коммуникация ўз ичига ўзига хос мураккаб таркибий қисмларни қамраб олган жараён сифатида тадқиқ қилинади.⁴

Мулоқот (коммуникация) – бу инсоннинг ўзаро муносабатлар ва ҳамкорлик шароитида яшаш услубидир. Мулоқот жараёнида инсонлар маълумот – фикр, ғоя ва туйғулар алмашишади, шахс фаол мулоқоти орқали коммуникатив қобилияти шаклланиб, етукликка эришади. Шундай экан, мулоқот орқали таъсир этишда мулоқотга киришиш зарур. Ўқитувчи талабаларга бирор-бир нарсани ўргата олиши учун улар билан албатта мулоқотга кириши шарт. Мулоқот ҳамкорликда мулоқотга киришувчилар ўртасида ахборот айрибошлашни ўз ичига олади. Бундай ахборот айрибошланиши мулоқотнинг коммуникатив жиҳатини таърифлайди.

Демак шундай хулосаларга келамизки, ҳозирги кунда коммуникациясиз инсонларнинг ривожланишини тасаввур эта олмаймиз. Зеро, бугунги замонавий дунё қиёфасини ҳам коммуникациясиз ҳис этиш қийин бўлиб бормоқда.

Адабиётлар

1. Такомилаштирилган Илк қадам давлат ўқув дастури Т-2022 йил
2. Р.Расулов, Қ.Мўйдинов “Нутқ маданияти ва нотиклик санъати” ўқув қўлланма, Т-2010. 33-бет
3. Рахмонов А.Б. “Ўқувчиларнинг коммуникатив кўникмаларини ахборот-коммуникация технологиялари воситалари ёрдамида шакллантириш” Т-2019; педагогика фанлари бўйича фалсафа доктори (PhD) диссертацияси автореферати
4. Рахмонов А.Б. “Коммуникация ва мулоқот – педагогик ҳамкорлик имкониятлари” “Халқ таълими” илмий-методик журнали 2018 /4 сони 96-бет

⁴ Рахмонов А.Б. «Коммуникация ва мулоқот – педагогик ҳамкорлик имкониятлари» “Халқ таълими” илмий-методик журнали 2018 /4 сони 96 б



5. Махмутазинова, Ю. Р. (2019). Роль воспитателя в детском саду в формировании личности ребенка. *Actual Problems of Applied Sciences Journal World*, (3), 24-28.

6. . Imamova, N. (2022). IMPORTANCE OF INDEPENDENT ACTIVITY AND CREATIVITY DEVELOPMENT IN TRAINING TEACHERS. *Science and Innovation*, 1(7), 676-679.

7. Imamova, N. Z. (2022). DEVELOPING THE CREATIVE QUALITIES OF FUTURE TEACHERS. *European International Journal of Multidisciplinary Research and Management Studies*, 2(04), 317-321.

8. Gaynazarova, G. A., & Bahronovna, I. Z. (2023). MEDIASAVODXONLIKNING YOSH AVLOD MA'NAVIYATIGA TA'SIRI. *WORLD OF SCIENCE*, 6(11), 123-128.

9. Gaynazarova, G. A. (2023). OTA-ONA QARAMOG 'IDAN MAHRUM BO'LGAN BOLALAR MA'NAVIYATIDA IJTIMOY MUHITNING TA'SIRI. "GERMANY" MODERN SCIENTIFIC RESEARCH: ACHIEVEMENTS, INNOVATIONS AND DEVELOPMENT PROSPECTS, 9(1).

10. Gaynazarova, G. (2022). Social adaptation and its pedagogical factors (on the example of girls). *Science and Innovation*, 1(8), 2160-2164.



MAQOL, MASALLAR ORQALI BOLALARGA IJTIMOIY TARBIYA BERISH

Anvarovna Munisa Qo'chqarova

*Nizomiy nomidagi TDPU Maktabgacha ta'lim pedagogikasi va
psixologiyasi yo'nalishi IV-bosqich talabasi*

Maktabgacha tarbiya davri bolaning ma'naviy shakllanashida eng muhim boshqichidir. Shu davrda ma'lum maqsadga yo'naltirilgan tarbiya-tarbiya ta'sirida shaxsning axloqiy sifatlari shakllana boshlaydi. 6-7 yoshda ijobiy xulq normalarining ancha barqaror shakli yuzaga keladi. Bola atrofdagilar bilan bo'ladigan munosabatlarida egallab olgan axloq normalariga asoslangan holda ish tutadigan bo'lib qoladi. Maktabgacha ta'lim tashkilotlarida maktabgacha yoshdagi bolalarni ma'naviy-axloqiy jihatdan tarbiyalash vazifasi va mazmuni bolaning ma'naviy dunyosini, uning ongini, axloqiy hislarini, shaxsiy sifatlarini tarbiyalash va rivojlantirishni taqozo etadi. Maktabgacha ta'lim tashkilotlarida ma'naviy- axloqiy tarbiya vazifalari quyidagilar:

1. Bolalarda axloqiy his-tuyg'ular, tasavvurlar va xatti-harakatlarni tarbiyalash.
2. Xulq madaniyati va ijobiy munosabatlarni tarbiyalash.
3. Bolalarda axloqiy his-tuyg'ularni tarbiyalash.
4. Xulqdagi salbiy sifatlarni barham toptirish.

Xalq og'zaki ijodi vositalarininng turli janrlari, jumladan, maqol va masallar yordamida maktabgacha yoshdagi bolalarga ta'lim-tarbiya berish muhim ahamiyatga ega.

Maqollarni hayot qomusi, xalq og'zaki entsiklopediyasi, o'ziga xos bir badiiy-tarixiy solnoma deyish mumkin. Ular insonlar aqlini o'tkirlashtiradi, nutqini ravshan va ta'sirchan qiladi, hayotda to'g'ri yo'lni tanlay bilishga, hayotiy jumboqlar va muammolarni to'g'ri yechishga o'rgatadi. Shuningdek, maqollar o'z ijodkori bo'lmish xalqning dunyoqarashini, madaniy, maishiy hayotini, tafakkur xazinasini jamlovchi eng kichik og'zaki ijod namunalari sifatida juda qadimiydir.

Maqol xalq og'zaki badiiy ijodining keng tarqalgan janrlaridan biridir. Maqollar asosan hayotiy tajribalar asosida maydonga keladi. Asrlar bo'yi og'izdan-og'izga o'tib kelayotgan maqollarda keng mehnatkash xalq ommasining dunyoqarashi, jamiyat va mehnatga munosabati, ota-onaga hurmat va Vatanga cheksiz sadoqat motivlari mujassamlashgan. Shuningdek, maqollarda xalq orzuomidlari, insonparvarlik hislari ufurib turadi. Maqollar mavzu jihatidan boy, xilma-xil va rang-



barangdir. Ularda ona - Vatanni sevis, do'stlik, birodarlik, dushmanga nafrat, ahillik va birdamlik g'oyalari, yaxshilik, halollik, to'g'rilik hamda rostgo'ylik ulug'lanadi, yomonlik, yolg'onchilik va qalloblik esa qoralanadi: Maktabgacha ta'lim muassasalarida mashg'ulotlarda maqollardan foydalanish bolalarning nutq malakasini shakllantirishi, ularda hayotiy tushunchalarning boyitishi, eng asosiysi, har bir maqol mazmunidagi insoniy fazilatlar; vatanparvarlik, mehnatsevarlik, ota-onaga hurmat, kichiklarga izzat, do'stlik va uni qadriga yetish, kamtarinlik, rostgo'ylik, halollikka o'rgatish va aksincha, yomon illatlardan holi bo'lishga da'vat etilishi masalalari o'z aksini topgan. Jumladan, maktabgacha ta'lim muassasalari tarbiyalanuvchilarida nutqiy vazifalarni hal etish uchun u yerda turli shartsharoit yaratish muhim zamin hisoblanadi. Bunday sharoit bolalarda gapirish, atrofdagilarni nomlash, nutkiy muomalaga kirishish istagini tug'dirishi kerak.

Biz o'zaro muloqat jarayonida o'z fikrimizni dalillash uchun xalq maqollaridan ko'p foydalanamiz. Bu narsa bizga nutqimizni go'zal, jozibali va ishonchli bo'lishida yordam beradi. Masalan farzand tarbiyasi haqida shunday bir fikr bor: "Sen farzandingni tarbiyalama, eng avvalo o'zingni tarbiya qil. Farzandingga biror bir xato ishni qilmaslikni qancha uqtirsang ham o'sha ishni o'zing qilsang, farzanding sen kabi shu ishni aynan takrorlaydi. Farzand – ota-onaning oynadagi o'z aksidir".

Xalq maqollari asrlar davomida sayqal topib, mumtoz qiyofa va mazmun kasb etgan, nutqda faol ishtirok etuvchi paremik birlik sifatida xalq qadriyatlarini, urf-odat va an'analari, tarix va madaniyat, ta'lim va tarbiya, odob-axloq masalalari talqini va tavsifini, umuman, millat mentalitetini to'la namoyon etuvchi ko'p qirrali hodisadir.

Maqollar o'z navbatida pedagogika sohasida, ya'ni ta'lim va tarbiya jarayonida bizga eng kerakli, vaqt sinovidan o'tgan ishonchli manba bo'lib xizmat qiladi. Maqollar to'plamlarda yetmishdan ortiq mavzu guruhlariga bo'lingan. Ularning ichida nutq madaniyati, muomala, muloqat odobi masalasiga oidlarining o'zi ichki tasniflashda oz so'zlash, tinglash, sukut saqlash, shirinso'zlik, to'g'ri so'zlash, mushohadakorlik, Vatan, kasb-hunar, farzand tarbiyasi va hokazo mavzularni o'z ichiga oladi. Albatta, biz ulardan o'z o'rnida unumli va o'rinli foydalansak maqsadga muvofiq bo'ladi.

Masal (arab. — namuna, misol) — didaktik adabiyot janri. Ta'limiy harakterdagi, aksariyat kichik she'riy, ba'zan nasriy shakldagi asar. Masalda insonga xos xususiyatlar, jamiyatga xos ijtimoiy hodisalar, munosabatlar qushlar, hayvonlar orasidagi munosabatlar va tabiat hodisalari vositasida aks ettiriladi. Mazmuni majoz asosiga quriladi, komiklikning va kinoyaning, ijtimoiy tanqid motivining ustunligi masalga hajviy ruh bag'ishlaydi. Masalning hikoya qismi hayvonlar haqidagi



ertaklar, novella yoki latifalarda yaqin bo‘lib, xotimasi, ta’limiy xulosasi maqol, hikmatli so‘z va iboralar tarzida bo‘ladi. Masal materiallari aksariyat ertak, majoz, novella, latifa va boshqada ham qo‘llanishi mumkin.

Masal janrining o‘ziga xos xususiyatlaridan biri unda an’anaviy obrazlarning doimiy qo‘llanishidir. Bo‘ri, Sher, Quyon, Mushuk, Kalamush, Eshak, Bulbul, Tulki, Xo‘Roz, Burgut, Ayiq v.k jonzotlar barcha masallarda tez-tez xarakter va bajaradigan vazifasiga qarab takrorlanib turadi. Masalda har bir obraz tanlanadi va uning tabiiy xususiyatlaridan kelib chiqib maqsad va vazifalar belgilanadi. Jumladan, Bo‘ri - zolim, vaxshiy, bosqinchi, ochko‘z; Tulki - ayyor, laganbardor, yolg‘onchi; Kalamush - o‘g‘ri va kazzob; Quyon - qo‘rqoq va ojiz; Eshak - kaltafahm va go‘l singari xarakterlarda tasvirlanadi. [2]

Masallar vositasida maktabgacha ta’lim tashkilotlarida olib boriladigan ta’lim-tarbiya jarayonida bolalarda turli ijobiy xarakter xususiyatlarni shakllantirish maqsadga muvofiq bo‘ladi.

Foydalanilgan adabiyotlar ro‘yxati

1. Abdulxayevich, A. A. (2021). XALQ OG ‘ZAKI IJODI NAMUNALARI VOSITASIDA MAKTABGACHA YOSHDAGI BOLALARNI MA’NAVIY-AXLOQIY TARBIYALASH. *Журнал иностранных языков и лингвистики*, 2(5).
2. Jumanova, D. (2023). MASAL MUMTOZ ADABIYOTNING QADIMIY JANRI SIFATIDA. *Oriental Art and Culture*, 4(3), 119-129
3. Abdullayevna, G. G. (2023). Importance Of Pictures Based On Fairy Tales In Spiritual And Moral Education Of Preschool Children. *Academia Science Repository*, 4(6), 289-292.
4. Gaynazarova, G. A. (2023). OTA-ONA QARAMOG ‘IDAN MAHRUM BO‘LGAN BOLALAR MA’NAVIYATIDA IJTIMOY MUHITNING TA‘SIRI. "GERMANY" MODERN SCIENTIFIC RESEARCH: ACHIEVEMENTS, INNOVATIONS AND DEVELOPMENT PROSPECTS, 9(1).
5. Хурвалиева, Т. Л. (2022). БОЛАЛАРНИНГ ИЖТИМОЙ МУЎИТГА МОСЛАШУВИДА ПСИХОЛОГИК ҲИМОЯЛАНИШ МУАММОЛАРИ. *Academic research in educational sciences*, 3(12), 661-667.
6. Jumanova, F. (2021). МАКТАБГАЧА ЁШДАГИ БОЛАЛАРНИ КРЕАТИВ ФИКРЛАШГА ЎРГАТИШНИНГ ПСИХОЛОГИК АСПЕКТЛАРИ. *Scienceweb academic papers collection*.



7. Ёзиева, У., & Абдиева, Ф. (2021). Maktabgacha ta'lim tashkiloti samaradorligini oshirishda axborot-kommunikatsiya texnologiyalaridan foydalanish muammolari. *Общество и инновации*, 2(11/S), 111-114.
8. Тешабоева, З. С. (2020). БЎЛАЖАК ТАРБИЯЧИЛАРДА КАСБИЙ МОТИВАЦИЯНИ ШАКЛЛАНТИРИШ МАЗМУНИ. *Academic research in educational sciences*, (3), 557-562.
9. Rizayeva, X. U. (2022). МАКТАБГАЧА ТА'ЛИМ ТАШКИЛОТЛАРИНИНГ КУНДАЛИК ТА'ЛИМИЙ FAOLIYATI DAVOMIDA MILLIY QADRIYAT TUSHUNCHALARINI BOLA ONGIGA SINGDIRILISH DARAJASI. THE THEORY OF RECENT SCIENTIFIC RESEARCH IN THE FIELD OF PEDAGOGY, 1(4), 129-134.
10. Rizayeva, X. (2022). МАКТАБГАЧА YOSHDAGI BOLALARDA MILLIY QADRIYAT TUSHUNCHALARINI SHAKLLANTIRISHDA OILA VA MAHALLANING ROLI. *Science and innovation*, 1(B8), 2165-2168.



LES MONUMENTS HISTORIQUES

Eshonqulova Zilola

G'ijduvon tuman 2-son kasb-hunar maktabi

Fransuz tili fani o'qituvchisi

Un monument historique est un immeuble (bâti ou non bâti : parc, jardin, grotte...) ou un objet mobilier (meuble ou immeuble par destination) recevant un statut juridique particulier destiné à le protéger pour son intérêt historique, artistique, architectural mais aussi technique ou scientifique afin qu'il soit conservé, restauré et mis en valeur.

Ce statut de « monument historique » est une reconnaissance par la Nation de l'intérêt patrimonial d'un bien. Cette protection implique une responsabilité partagée entre les propriétaires et la collectivité nationale au regard de sa conservation et de sa transmission aux générations à venir.

Depuis les années 2000, le régime législatif et réglementaire des monuments historiques a connu de profondes évolutions.

Le propriétaire d'un monument historique est, depuis 2009, le maître d'ouvrage des travaux qui y sont entrepris. Il lui appartient à ce titre de définir les programmes des opérations d'entretien, de restauration ou de modification, de choisir un maître d'œuvre (pour les immeubles ou les orgues) et les entreprises et les restaurateurs qui seront chargés des interventions, d'assurer le financement et de solliciter pour cela l'aide de l'État, des collectivités territoriales ou d'autres partenaires (mécènes et fondations...).

Cette responsabilité pleine et entière du propriétaire est toutefois assortie de règles très précises pour l'autorisation et la mise en œuvre des travaux qui font par ailleurs l'objet du contrôle scientifique et technique de l'État par les services chargés des monuments historiques du ministère de la Culture (directions régionales des affaires culturelles).

Le ministère de la Culture est par ailleurs chargé directement, par l'intermédiaire de ses services déconcentrés et de ses établissements publics, de l'entretien et de la conservation de grands monuments historiques de l'État tels que les cathédrales et les domaines nationaux dont il a la charge.



Une stratégie de protection

En matière d'inscription ou de classement au titre des monuments historiques, l'une des priorités nationales est la révision des protections anciennes, parfois partielles ou mixtes, afin de renforcer la cohérence de la protection et de simplifier, pour le propriétaire et les services de l'État, la gestion du monument historique.

Des campagnes de protections thématiques sont mises en œuvre par directions régionales des affaires culturelles (conservations régionales des monuments historiques) telles que les phares des côtes de France, la mémoire de la guerre de 1914-1918, le mur de l'Atlantique ou le patrimoine du XXe siècle, appelant ainsi l'attention sur certaines composantes du patrimoine.

Consulter les critères et l'évolution de la protection des immeubles et des objets mobiliers

Une stratégie de conservation

De longue date, un état des immeubles protégés au titre des monuments historiques est publié périodiquement à partir des évaluations menées périodiquement par les services chargés des monuments historiques. Depuis 2007, il est communiqué au Parlement et depuis 2018, il est mis en ligne sur internet. Les propriétaires publics ou privés sont incités à amplifier les programmes d'entretien, et les directions régionales sont invités à y consacrer 15 % du montant global du budget annuel.

Consulter le bilan sanitaire des monuments historiques – 2013-2018

En moyenne, le budget consacré par l'État à l'entretien et à la restauration des monuments historiques atteint près de 300 M€ de crédits de paiement, hors grands chantiers, tels que le Grand-Palais ou le château de Villers-Côterêts. Ainsi, chaque année, entre 6 000 et 7 000 opérations de travaux, hors établissements publics, sont effectuées sur les monuments historiques (immeubles ou objets mobiliers). 10 % des opérations concernent les objets mobiliers, dont 2 % les orgues.

Consulter le bilan des crédits consacrés à la conservation des monuments historiques - Bilan 2022

Selon les études sur les retombées économiques et sociales du patrimoine, la restauration et l'ouverture au public des monuments historiques représentent



plusieurs centaines de milliers d'emplois directs et indirects, emplois essentiellement locaux répartis sur tout le territoire national, emplois de très haute compétence.

Consulter la rubrique Acteurs et métiers

La politique en faveur des monuments historiques comprend également de nombreuses actions de valorisation des éléments matériels ou immatériels du patrimoine. De la traditionnelle visite guidée aux « journées portes ouvertes Monuments historiques » fondées en 1984 et devenues « Journées européennes du patrimoine », des premiers « sons et lumières » des années 1950 aux chantiers de bénévoles, de la présence dans les lieux des artistes et des détenteurs de savoir-faire aux visites immersives et virtuelles, les moyens de la valorisation n'ont pas cessé de se renouveler.

L'ouverture et l'animation des monuments historiques favorisent l'appropriation par le grand public du « patrimoine national ». La mise en valeur du patrimoine et sa réutilisation contribue au développement local et social et à l'économie touristique, à l'identité culturelle et à l'attractivité des territoires et donc au rayonnement de la France.

POP : Plateforme ouverte du patrimoine

La plateforme POP regroupe les contenus numériques du patrimoine français afin de les rendre accessibles et consultables au plus grand nombre.

Accéder à la plateforme POP
Rechercher un immeuble classé ou inscrit au titre des monuments historiques
Rechercher un objet mobilier classé ou inscrit au titre des monuments historiques
Rechercher un jardin protégé au titre des monuments historiques



OSMONNI ELETROMAGNIT TO'LQINLI NURLARDA O'RGANISH – KENG TO'LQINLI ASTRONOMIYANING ASOSI

Majidova Gulnora

*O'zbekiston Respublikasi Oliy ta'lim, fan va innovatsiyalar vazirligi
G'ijduvon 2 son kasb hunar maktabi Fizika fani o'qituvchisi*

Anotatsiya: Ushbu maqolada o'quvchilarning astronomiya ko'nikmalariga bo'lgan ko'nikmalarini shakllantirilib elektromagnit tushunchasi, optic teleskop va undan foydalanish, Teleskoplarning asosiy xarakteristik kattaliklari Radioteleskoplar haqida tushuncha Ulug'bek rasadxonasining «bosh teleskopi»

STUDYING THE SKY IN ELECTROMAGNETIC WAVES IS THE BASIS OF BROAD-WAVE ASTRONOMY

Annotation: In this article, the students' skills in astronomy are formed, the concept of electromagnetic, optical telescope and its use, the main characteristic sizes of telescopes, understanding of radio telescopes, the "main telescope" of the Ulugbek Observatory

ИЗУЧЕНИЕ НЕБА В ЭЛЕКТРОМАГНИТНЫХ ВОЛНАХ — ОСНОВА ШИРОКОВОЛНОВОЙ АСТРОНОМИИ

Аннотация: В данной статье формируются навыки учащихся по астрономии, понятие об электромагнитном, оптическом телескопе и его использовании, основные характерные размеры телескопов, представление о радиотелескопах, «главном телескопе» обсерватории Улугбека.

Ko'zga ko'rinadigan nurlarning kvantlari 2–3 eV energiyaga ega bo'lib, astrofizikada qo'llaniladigan nurlarning kichik bir sohasini egallaydi. Ikkinchitmondan, ular elektromagnit to'lqin ko'rinishida qayd qilinadi. Vakuumda nurlanishning barcha turlariga tegishli bu elektromagnit to'lqinlar bir xil – $3 \cdot 10^8$ m/s tezlik bilan tarqaladi. Nurlanishning to'lqin sifatida tarqalishida, uning interferensiya va difraksiya hodisalarida namoyon bo'lgani bois, uni ham har qanday to'lqin kabi xarakterlab, ν chastotasi va λ to'lqin uzunligi ko'paytmasini to'lqinning tarqalish



tezligiga teng ko‘rinishda, ya’ni: $v\lambda = c\text{deb}$ yozish mumkin, bu yerda c – yorug‘lik tezligini xarakterlaydi.

XX asrning ikkinchi yarmida esa, kosmonavtikaning «tug‘ilishi» sun‘iy yo‘ldoshlarning Yer atrofi orbitasiga chiqarilishiga va ularga o‘rnatilgan qurilmalar yordamida qisqa to‘lqinda (rentgen va gamma) nurlanuvchi obyektlarning topilishiga olib keldi. Shu sababli oxirgi o‘n yilliklarda kosmik stansiyalarga o‘rnatilgan maxsus rentgen va gamma teleskoplar yordamida topilgan ko‘plab quvvatli manbalarni o‘rganish imkoni vujudga keldi.

Astrofizikada uzoq ultrabinafsha va infraqizil diapazonlardagi kabi, rentgen va gamma diapazonlarda ham osmon obyektlarini sistemali o‘rganish boshlandi. Oqibatda, bugungi astronomiya keng to‘lqinli astronomiyaga aylandi.

Optik teleskoplar

Teleskoplarning asosiy qismi obyektiv deb atalib, u qavariq shaffof linza yoki botiq sferik ko‘zgudan yasaladi (34- va 35-rasmlar). Obyektiv kuzatilayotgan osmon jismdan kelayotgan nurni yig‘ib, mazkur jismning tasvirini yasaydi. Osmon jismining obyektiv tomonidan hosil qilingan tasviri okular deb ataladigan linza orqali kuzatiladi. Hozirgi zamon teleskoplarida obyektiv yasagan tasvir ko‘pincha fotoplastinkalarda yoxud raqamli qayd qilgich (PZS) qurilmalarda amalga oshiriladi. Agar teleskopning obyektivi linzadan yoki linzalar sistemasidan tuzilgan bo‘lsa, bunday teleskop refraktor deyiladi. Refraktorda nurning yo‘li 34-rasmda ko‘rsatilgan. Obyektivi botiq sferik ko‘zgudan iborat bo‘lgan teleskop esa reflektor deyiladi. Turli xil reflektorda manbadan kelayotgan nurning yo‘li 35-rasmda tasvirlangan. Teleskoplarning asosiy vazifalarini quyidagicha belgilash mumkin:

1. Yoritgichdan kelayotgan nurlanishni qayd qilish (ko‘z, fotografik plastinka, fotoelektrik qayd qilgich, spektrograf va hokazolar yordamida).
2. Obyektivning fokal tekisligida, kuzatilayotgan yoritgichning yoki ixtiyoriy osmon jismining ravshanlashtirilgan tasvirini yasash.
3. Qurollanmagan ko‘z bilan qaralganda, ajratib ko‘rib bo‘lmaydigan, o‘zaro juda kichik yoy masofada joylashgan obyektlarni ajratib ko‘rsatish

Teleskoplarning asosiy xarakteristik kattaliklari

Teleskopning xususiyatini xarakterlovchi asosiy parametrlar uning obyektivining diametri D va fokus oralig‘i F bo‘lib, obyektiv yig‘adigan yorug‘lik oqimi: $F = ES = E\pi R^2$ bo‘ladi, bu yerda: E – obyektivning yoritilganligini; S – yuzasini; R esa uning radiusini xarakterlaydi. Teleskopni xarakterlovchi boshqa bir parametr nisbiy teshik yoki yorug‘lik kuchi deyilib, u $A = D/F$ fidoda bilan belgilanadi. Obyektiv yasagan nuqtaviy bo‘lmagan obyekt tasvirining yoritilganligi $E_k T = \square$



$\Delta D F = 2 \Delta k A$ bo'lib, nisbiy teshikning kvadratiga proporsional bo'ladi. Biroq teleskopning nisbiy teshigini istalgancha katta qilishga bosh optik o'qdan tashqari aberratsiyaning vujudga kelishi xalaqit qiladi. Shuning uchun ham reflektorda nisbiy teshikni 0,33 gacha, ko'zguli-linzali teleskoplarda esa 1 gachagina olish mumkin. Vizual teleskoplarning boshqa bir asosiy xarakteristikasi teleskopning kattalashtirishi bo'lib, u obyektivning F fokus oralig'ining f okularning fokus oralig'iga nisbati bilan topiladi: $k = \frac{F}{f}$ bu yerda: α – yoritgichning oddiy ko'z bilan qaralgandagi ko'rinish burchagini; β – teleskop orqali qaralganda uning ko'rinish burchagini xarakterlaydi

Radioteleskoplar haqida tushuncha

Radioteleskoplarning antennasi oddiy radioaloqa antennalaridan farq qilib, yuqori yo'nalganlik xususiyatiga ega. Shu bois ular osmonning juda kichik qismidagi radionurlanish manbalarini ajratib ko'ra olish imkoniga ega bo'ladi. Radionurlanish uchun muhim parametr hisoblangan teleskopning ajrata olish xususiyati radioteleskoplarda ham optik teleskoplardagi kabi aniqlanib, λ/D (bu yerda λ radioto'lqin uzunligini, D esa radioteleskop ko'zgusining diametrini δ b) xarakterlaydi) ifoda bilan topiladi. Bunda radioto'lqinning uzunligi optik nurlarning to'lqin uzunligidan millionlab marta katta bo'ladi. Shimoliy Kavkazda o'rnatilgan, radioteleskopining diametri 600 metr bo'lgan o'zgaruvchan profilli antenna (RATAN-600) Yevropadagi eng yirik teleskop sanaladi. Shuningdek, ayni paytda yuqori ajrata olish xususiyatiga ega bo'lgan radioteleskoplar bir-biridan juda katta masofada yotuvchi antennalar sistemasi yordamida ham amalga oshiriladi. Radioantennalarning bunday sistemasi asosida ishlaydigan radioteleskoplar radio-interferometrlar deb ataladi.



ГИДРОЛИЗ АКРИЛОНИТРИЛА

Латофат Махкамова

*PhD, Ташкентский государственный технический университет
имени Ислама Каримова, Узбекистан, Ташкент*

Саида Абдукаримова

*PhD, Ташкентский государственный технический университет
имени Ислама Каримова, Узбекистан, Ташкент*

Низомиддин Ёдгоров

*PhD, Ташкентский государственный технический университет
имени Ислама Каримова, Узбекистан, Ташкент*

Аннотация. Важнейшим нитрилом, используемым в промышленности, является акрилонитрил. В нефтехимических и нефтедобывающих отраслях активно применяются материалы, получаемые на его основе. В первую очередь - это полиакрилонитрильные волокна, акрилонитрил – бутадиен – стирольные смолы и другие пластические материалы, обладающие такими уникальными свойствами как высокие бензо-, масло-, морозостойкость и другими.

Ключевые слова: акриламид, гидролиз, полимеры, серная кислота.

В работе проведен анализ путей снижения затрат при производстве поли[акрилонитрил (АН)–со–метилакрилат (МА)–со–2-акриламид-2-метилпропансульфокислота (АМПС)]. Рассмотрен процесс гомофазного свободно-радикального синтеза этих волокнообразующих сополимеров акрилонитрила в диметилформамиде (ДМФ). Для изучения динамики гомофазного синтеза поли[АН–со–МА–со–АМПС] создана пилотная стендовая установка, что позволило моделировать влияние различных факторов (параметров) на протекание этого процесса. Показано, что увеличение содержания воды в реакционной среде с 0,3 до 3,6% (мас.) не оказывает негативного влияния на динамику синтеза этих сополимеров, а также на физико-механические свойства волокон, полученных на их основе. Показано, что с целью снижения затрат на регенерацию растворителя содержание воды в регенерированном ДМФ может быть увеличено с 0,05 до 1,00% (мас.) [1].

В данной статье авторами рассмотрен один из новейших способов получения известного мономера – акриламида, обоснованы оптимальные



условия проведения реакции, применение акриламида в различных отраслях с соблюдением экологичности и многопроцентного выхода продукта дальнейшей полимеризации[2].

Наибольший интерес для синтеза акриламида является реакция гидролиза из акрилонитрила.

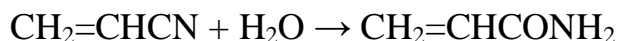

Ранее этот процесс осуществляли с 80-85% серной кислотой, что приводило к излишнему расходу реагентов и образованию отходов сульфата аммония по следующей схеме:

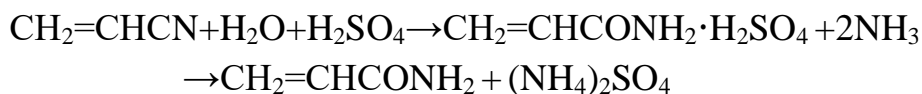

Кроме того протекает и побочная реакция с образованием небольшого количества акриловой кислоты:



Позднее было обнаружено, что эффективным катализатором является металлическая медь. Синтез осуществляют в водном растворе при 70-120⁰С; из реакционной массы отфильтровывают медь и отгоняют непревращенный акрилонитрил, рециркулируя их в реактор. Водный раствор акриламида упаривают до концентрации 30 – 50% или до получения кристаллического акриламида [3].

Акриламид легко полимеризуется в водорастворимый полиакриламид, который является ценным флокулянт, широко применяемым для разделения водных суспензий, при флотации, очистке сточных вод и др.

В данном разделе проведена реакция гидролиза акрилонитрила с 98%-ной серной кислотой в присутствии инициатора. В качестве инициатора использовали пероксид бензоила (ПБ). В присутствии серной кислоты и инициатора БП возможно одновременное участие АН в реакции гидролиза с образованием акриламида и полимеризация последнего в присутствии БП. После реакции гидролиза АН в реакционной смеси образуется акриламид (АА) и начинается совместная его полимеризация. Общую реакцию гидролиза и полимеризации можно описать следующей схемой:



Кинетические исследования процесса исследовались ампульным методом. В присутствии серной кислоты и инициатора ПБ реакция складывалась из гидролиза и полимеризации. В отсутствие инициатора измеряемые величины относились только к реакции гидролиза. При этом наблюдалось постепенное



уменьшение скорости реакции (V), обусловленное расходом акрилонитрила. В присутствии инициатора ПБ происходило увеличение скорости реакции, затем она начинала уменьшаться. Это явление может подтверждать об одновременном протекании реакций гидролиза и полимеризации. По-видимому реакция роста цепи протекает с более высокой скоростью, что и приводит к увеличению скорости полимеризации по мере протекания реакции, несмотря на расходование мономера.

Изучено влияние различных параметров на ход реакции: концентраций реагентов, температуры, продолжительности реакции на выход продукта.

Установлено, что с увеличением концентрации серной кислоты происходит увеличение скорости гидролиза АН с образованием АА, а уменьшение скорости реакции полимеризации (рис.3).



Рис.3 Зависимость выхода получения АА от концентрации серной кислоты, %: 1- 75; 2-78; 3-80. $[АН]=1$ моль/л, $[ПБ]=1$ %, 60 °С.

Эксперименты показали, что концентрация водных растворов H_2SO_4 влияет также на растворимость образующегося продукта. Установлено, что существует довольно узкая область концентраций кислоты, когда полимер обладает водорастворимостью. Ширина этого диапазона зависит от начальной концентрации АН и сужается при её увеличении.

Установлено, что при увеличении концентрации серной кислоты до 98% образуется не растворимый твердый осадок. Оптимальное соотношение между скоростями гидролиза и полимеризации может быть достигнуто не только за счет изменения концентрации серной кислоты, но и инициатора- пероксида

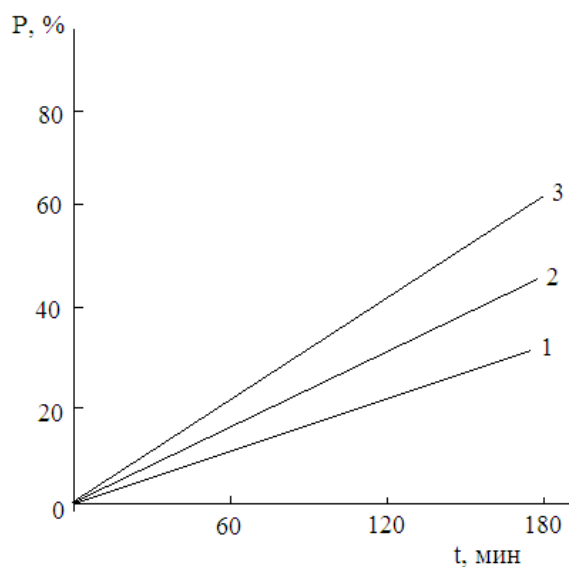

бензоила. Его влияние на скорость процесса оказалось довольно слабым (порядок реакции по скорости иницирования равен 0,30). Обнаруженные отклонения от идеальной кинетики обусловлены одновременным протеканием полимеризации и гидролиза акрилонитрила, в результате которого образуется более полимеризационно способный мономер – акриламид. Изучено влияние концентрации инициатора на водорастворимость полиакриламида. Обнаружено, что с увеличением концентрации инициатора улучшается водорастворимость полиакриламида (рис.4).



Рис.4. Зависимость скорости полимеризации от концентрации инициатора ПБ. $[АН]=0,5$ моль/л, концентрация $H_2SO_4 = 75\%$, $60^\circ C$.

В исследованном процессе, содержится относительно небольшое количество полимера. Для выяснения возможности увеличения его содержания в продукте было исследовано влияние начальной концентрации АН на кинетику синтеза и свойства полиакриламида. По мере увеличения концентрации исходного мономера происходит увеличение скорости реакции и выхода полимера (рис.5).

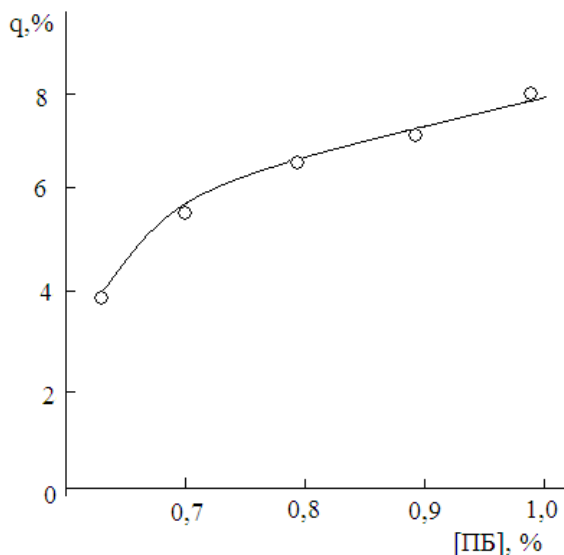

Рис.5. Зависимость скорости реакции полимеризации от концентрации АН, моль/л: 1-0,5; 2-1,0; 3-1,25; 4-1,5. $H_2SO_4=75\%$, ПБ= 1,0%, $60^\circ C$.

Однако при этом во все большей степени затрудняется растворимость в воде (даже при увеличении концентрации инициатора), что препятствует дальнейшему увеличению содержания полимера.

Увеличение температуры от 60 до $80^\circ C$ привело к росту скорости реакции, уменьшению ее продолжительности и вязкости образующегося полимера.

Проведенные исследования показали, что изменение таких факторов, как температура и содержание мономера, примерно в равной степени влияет на скорость реакций гидролиза и полимеризации и не приводит к существенному изменению состава полимера, образующегося при одностадийном синтезе. Напротив, концентрация кислоты или инициатора преимущественно воздействует на одну из реакций, что, наряду с изменением вязкости, влияет на состав полимерных макромолекул.

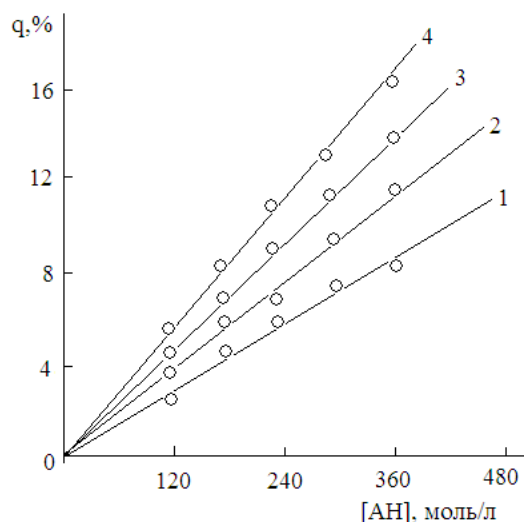
Найдены оптимальные условия синтеза: $[АН]=1,0$ моль/л; $[H_2SO_4]=80\%$; $[ПБ]=1,0\%$; температура $60^\circ C$.



Рис.6. ИК-Спектроскопия полиакриламида

Одностадийным методом проведена реакция гидролиза акрилонитрила серной кислотой и полимеризация образующегося акриламида в присутствии пероксида бензоила. Изучено влияние концентрации серной кислоты, инициатора, акрилонитрила и найдено оптимальное условие процесса.

Литература

1. А. Г. Харитонович, Л. А. Щербина, О. Н. Осипенко, К. Ю. Устинов. Разработка ресурсосберегающей технологии получения волокнообразующих сополимеров акрилонитрила по диметилформамидному методу //Труды БГТУ. Химия, технология органических веществ и биотехнология, 2015. –№4. –С.147-153.
2. А. В. Березовчук, А. В. Шантроха.А. В. Новое решение синтеза акриламида/ — Текст : непосредственный // Молодой ученый. — 2011. — № 11 (34). — Т. 1. — С. 85-93. — URL: <https://moluch.ru/archive/34/3764/> (дата обращения: 01.02.2023).
3. Платэ Н.А., Сливинский Е.В. Основы химии и технологии мономеров. Учебное пособие. — М.: Наука: МАИК Наука/Интерпериодика, 2002. –696 с.

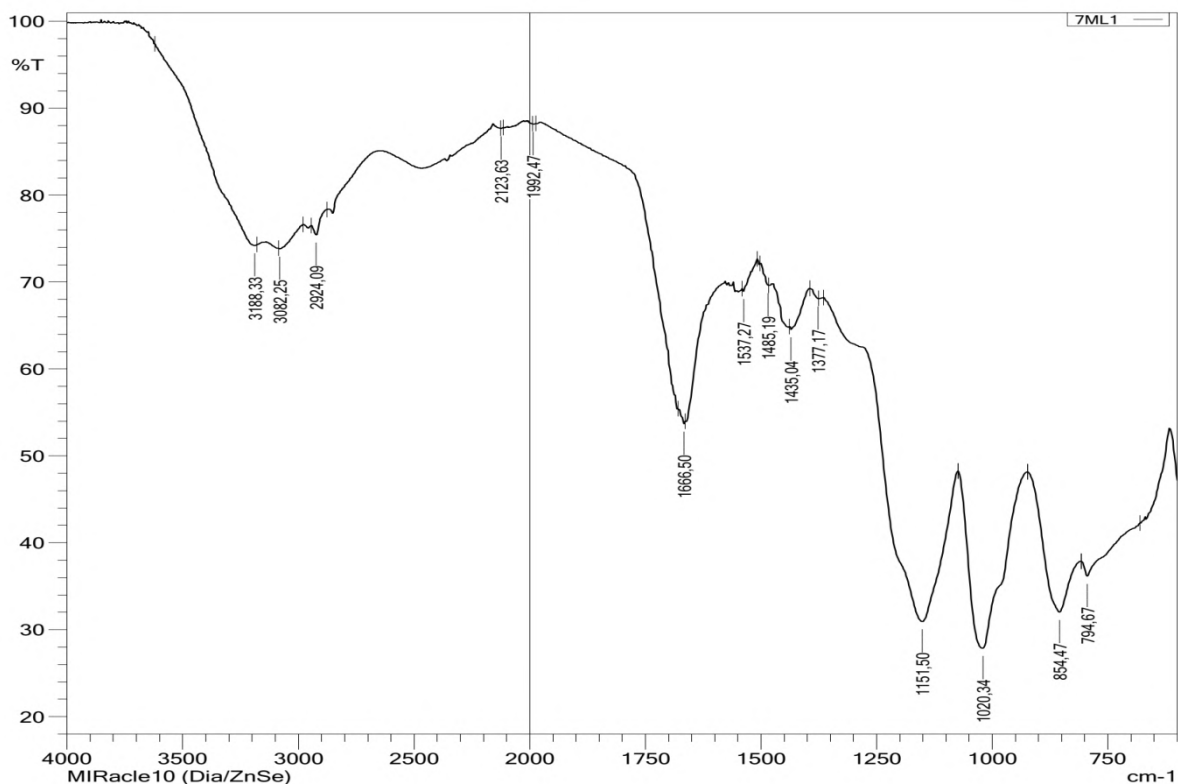

HASHAROTXO'R O'SIMLIKLAR BIOLOGIYASI HAMDA CHIVIN TUTUVCHI VENERINA

Abdumajidova Sadoqat Akbarjon qizi

Toshkent shahar Olmazor tumani Abu Ali ibn Sino nomidagi

ixtisoslashtirilgan maktab 9- "G" sinf o'quvchisi

Biologiya fanidan ilmiy ishi

Annotatsiya: Maqolada hasharotxo'r o'simliklarning o'rganilish tarixi, biologiyasi, sistematikasi va inson hayotidagi ahamiyati to'g'risida ma'lumotlar keltirilgan. Undan tashqari chivin tutuvchi venerina o'simligi haqida yozilgan.

Kalit so'zlar: Hasharotxo'r o'simliklar, Nepentes, Chivin tutuvchi venerina, venerina soni,

Hasharotxo'r o'simliklarning kelib chiqishi: Hasharotxo'r o'simliklar haqida ilk yozma ma'lumotlar 18-asrda paydo bo'lgan. Birinchi chivin tutuvchi venerina haqida ingliz tabiatshunosi Jon Ellis tomonidan 1769-yilda Karl Linneyga yozgan maktubida aytib o'tgan. Maktubda Ellis o'simliklar tutib olgan hasharoti tufayli oziqlanishini aytib o'tgan. XIX asr boshida ushbu o'simliklar guruhiga mansub bir qator yangi avlod va turlar aniqlangan. Shunday qilib, Kortals 1835 yilda Nepenthes o'simliklarida hasharotxo'rlik hodisasini tasvirlab berdi (Nepentes). 1861 yilda Auger de Lassu Aldrovand turkumiga mansub o'simliklar barglarining teginish va harakatlanishiga sezgirligini tasvirlab berdi (Aldrovanda). 1868 yilda amerikalik olim Uilyam Kan birinchi bo'lib Venera chivinlari barglaridagi bezlar tomonidan ajratilgan sharbatning hazm qilish xususiyatlarini o'rgandi. Bu olimlar bilan birgalikda Ch. Darvin ham hasharotxo'r o'simliklar haqida yozib ketgan. Darvin uzoq vaqt davomida o'z tadqiqoti natijalarini nashr etishga jur'at eta olmadi. Faqat 15 yil o'tgach, ular boshqa tadqiqotchilar tomonidan to'ldirilganda, u "Hasharotxo'r o'simliklar" kitobini nashr etdi. Uning o'g'li tomonidan yozilgan katta qo'shimchalar bilan "Hasharotxo'r o'simliklar" ning ikkinchi nashri 1888 yilda Darvin vafotidan keyin paydo bo'ldi. Eterburg botanika bog'i direktori E. Regel (1879) Darvinning tabiatda hasharotxo'r o'simliklar mavjudligi haqidagi bayonoti nazariyalar qatoriga kiradi, degan fikrni bildirdi.

Hasharotxo'r o'simliklarga umumiy tavsif: Yirtqich o'simliklar kam ozuqaviy muhitga eng g'alati moslashuvga ega. Bu o'simliklar turli xil umurtqasiz hayvonlarni, ba'zan hatto kichik qurbaqalar va sutemizuvchilarni ham ushlab, hazm



qilish orqali ma'lum oziq moddalarni oladi. Hasharotlar ko'pchilik yirtqich o'simliklar uchun eng keng tarqalgan o'lja bo'lganligi sababli, ularni ba'zan hasharotxo'r o'simliklar deb atashadi. Bu o'simliklarning eng ko'p yashash joyi botqoq va o'tloqlarda bo'lishi ajablanarli emas, bu erda ozuqa moddalari kontsentratsiyasi past, lekin mavsumiy ravishda suv va quyosh nurlari ko'p. Bitta botqoqda yirtqich o'simliklarning o'n uchtaga yaqin turi topilgan (Folkerts, 1982). Ko'pgina o'simliklar azotni ildizlari orqali tuproqdan oladi. Ammo yirtqich o'simliklar azotni tuzoq sifatida o'zgartirilgan barglari orqali hayvonlarning o'ljasidan oladi. Yer sharining barcha qismida uchraydi. Hasharotxo'r o'simliklar barcha iqlimlarda, mo'tadil va tropiklarda uchraydi 500 ga yaqin turi (7 oilasi) ma'lum. Chuchuk suv havzalarida, botqoq o'tloqlarda, botqoqliklarda, asosan, azotli birikmalar, kaliy, fosfor kam-chil tuproqlarda o'sadi. Shu sababli hasharotlar bilan oziqlanadi. O'simlikshunoslar barcha hasharotxo'r o'simliklar minerallarga kam bo'lgan tuproqlarda (torf, qum, botqoq) yashashini aniqladilar. Bu joylarda hasharotlar ko'p, lekin tuproqda azot kam. Shuning uchun yirtqich o'simliklar hasharotlar hisobiga kerakli azotni oladi, bu esa ularning normal rivojlanishiga imkon beradi. Hasharotxo'r o'simliklarda hasharotlarni tutish uchun maxsus moslamalar bor. Bunday o'simliklar ba'zan hasharotlar yoki yirtqichlar deb ham ataladi. Hasharotxo'r o'simliklar qanday paydo bo'lganligi sirliqicha qolmoqda. Olimlarning ta'kidlashicha, hasharotlar bilan oziqlanish uchun bunday evolyutsion moslashuv har qanday o'simlik uchun juda zarur bo'lgan tuproqda azot yetishmasligi tufayli paydo bo'lgan. Ba'zi bir hasharotxo'r o'simliklarning barglari yopishqoq suyuqlik ajratuvchi ko'p sonli bezchalar bilan qoplangan. Boshqalariniki hasharotlarni tutuvchi quticha (nepen-tes, darlingtoniya) yoki tez harakatlanuvchi (tutuvchi) qopqonlardan (dioneya, aldrovandan) iborat. Ushlangan hasharotlar barg bezchalari ajratgan maxsus suyuqlikda erib, hazm bo'ladi. Hasharotxo'rlar, asosan, ko'p yillik o't o'simliklari, lekin buta va mayda butalar ham uchraydi. Yirtqich o'simliklar kam ozuqaviy muhitga eng g'alati moslashuvga ega. Bu o'simliklar turli xil umurtqasiz hayvonlarni, ba'zan hatto kichik qurbaqalar va sutemizuvchilarni ham ushlab, hazm qilish orqali ma'lum oziq moddalarni oladi. Hasharotlar ko'pchilik yirtqich o'simliklar uchun eng keng tarqalgan o'lja bo'lganligi sababli, ularni ba'zan hasharotxo'r o'simliklar deb atashadi. Bu o'simliklarning eng ko'p yashash joyi botqoq va o'tloqlarda bo'lishi ajablanarli emas, bu erda ozuqa moddalari kontsentratsiyasi past, lekin mavsumiy ravishda suv va quyosh nurlari ko'p. Bitta botqoqda yirtqich o'simliklarning o'n uchtaga yaqin turi topilgan (Folkerts, 1982). Ko'pgina o'simliklar azotni ildizlari orqali tuproqdan



oladi. Ammo yirtqich o'simliklar azotni tuzoq sifatida o'zgartirilgan barglari orqali hayvonlarning o'ljasidan oladi.

Chivin tutuvchi venerina: Bu o'simlik go'shtxo'r o'simliklar orasida eng xavfli hisoblanadi. Venerina noyob yirtqich o'simliklardan bo'lib, Atlantika yaqinidagi shtatda janubiy Kolorina hamda AQSHning janubiy shtatlarida botqoq joylarda uchraydi. Bu o'simlik, asosan, chivinlar, qo'ngizlar, turli xildagi kichik hasharotlar, kaltakesaklar, hatto, qurbaqalar bilan oziqlanadi. Ushbu o'simlik ko'p yillik yirtqich o'simlikdir. Bu o'simlik o'sadigan joyda, odatda mineral o'g'itlar kamligi sababli azot moddasini hasharotlardan olishadi. Hasharotlarni o'ziga jalb qilish uchun esa atrofga yoqimli hid taratadi va bu hidni olgan hasharotlar uning tuzog'i ichiga kirishadi. O'ljasini ovlayotganda uning barglari panjara vazifasini o'taydi va bu bilan uning changalidan hech qaysi o'lja chiqib keta olmaydi.

Chivin tutuvchi venerinaning tuzilishi: Barg plastinkasi ikki qismga bo'linadi: tekis, yurak shaklidagi fotosintezga qodir bo'lgan petiole va o'rta tomirga bog'langan bir juft terminal bo'laklar, bu esa haqiqiy barg bo'lgan tuzoqni hosil qiladi. Bu lablarning ustki yuzasida qizil antosiyanin pigmentlari mavjud va uning qirralari shilimshiq ajratadi. Lablar o'simlikning tez harakatlanishini namoyon qiladi, o'lja qo'zg'atganida yopiladi. Yirtqich har bir labning yuqori yuzasida joylashgan uchta sochga o'xshash trixomalardan biriga tegsa, tutqich mexanizmi qoqilib ketadi. Mexanizm shu qadar ixtisoslashganki, u jonli o'lja va yirtqich bo'lmagan qo'zg'atuvchilarni, masalan, yomg'ir tomchilarini ajrata oladi ikkita tetik tuk bir-biridan 20 soniya ichida ketma-ket tegishi yoki bir sochga ketma-ket ikki marta tegishi kerak, shundan so'ng tuzoqning lablari yopiladi, odatda soniyaning o'ndan birida. Bo'laklarning chetlari qattiq sochga o'xshash o'simtalar yoki kirpiklar bilan o'ralgan bo'lib, ular bir-biriga yopishadi va katta o'ljaning qochishiga to'sqinlik qiladi. Bu o'simtalar va qo'zg'atuvchi tuklar (shuningdek, sezgir tuklar deb ham ataladi) bu o'simlikning yaqin qarindoshlarida joylashgan chodirlar bilan bir xil bo'lishi mumkin. Olimlarning xulosasiga ko'ra, qopqon Droseranikiga o'xshash pashsha qog'ozli tuzoqdan paydo bo'lgan. To'rdagi teshiklar kichik o'ljaning qochishiga imkon beradi, chunki ulardan olinadigan foyda ularni hazm qilish xarajatlaridan kamroq bo'ladi. Agar o'lja juda kichik bo'lsa va qochib ketsa, tuzoq odatda 12 soat ichida qayta ochiladi. Agar o'lja tuzoqda harakatlansa, u qattiqlashadi va ovqat hazm qilish tezroq boshlanadi. Yopish tezligi namlik miqdori, yorug'lik, yirtqichlarning hajmi va umumiy o'sish sharoitlariga qarab o'zgarishi mumkin. Qopqonlarning yopilish tezligi o'simlikning umumiy salomatligi ko'rsatkichi sifatida ishlatilishi mumkin. Venera chivinlari boshqa ba'zi yirtqich o'simliklar, masalan,



Nepenthes, Cephalotus, ko'pchilik Heliamphora va ba'zi Drosera kabi namlikka bog'liq emas. Venera chivinlari bilan o'lja qo'ng'izlar, o'rgimchaklar va boshqa sudralib yuruvchi artropodlar bilan cheklangan. Dionaea ratsionida 33% chumolilar, 30% o'rgimchaklar, 10% qo'ng'izlar va 10% chigirtkalar, 5% dan kam uchuvchi hasharotlar mavjud.

Venerina chivinlarining soni: 2019 yilda Shimoliy Karolina Tabiiy meros dasturi tomonidan o'tkazilgan keng ko'lamli so'rov Shimoliy Karolinada jami 163 951 ta Venera chivinlarini va Janubiy Karolinada 4 876 tasini sanab, jami 302 000 ta o'z tabiatida tabiatda qolganligini taxmin qildi. Bu 1979-yilda taxminan 4,500,000 kishi bo'lgan hisob-kitobdan 93% dan ko'proq qisqarishni bildiradi. 1958 yilgi tadqiqotda 259 ta tasdiqlangan yoki saqlanib qolgan tarixiy joylar aniqlangan. 2016 yil holatiga ko'ra, o'simlikni tabiatda topish mumkin bo'lgan 71 ta sayt ma'lum bo'lgan.

Foydalanilgan adabiyotlar:

1. <https://botany.org/home/resources/carnivorous-plants-insectivorous-plants.html>
2. https://en.wikipedia.org/wiki/Carnivorous_plant
3. Raxmonov, R. R., Husenov, B. Q. O. G. L., Yo., Ldosheva, S. G., & Abdurahimova, A. A. Q. (2023). O „ZBEKISTON TABIATIDAGI NOYOB GULLAR HAQIDA MA'LUMOTLAR. Oriental renaissance: Innovative, educational, natural and social sciences, 3(1), 806-818.
4. <https://sciencebox.uz/index.php/tibbiyot/article/view/6307/5812>



ИСКУССТВЕННЫЙ ИНТЕЛЛЕКТ В БАНКОВСКОМ СЕКТОРЕ

Ахмедова Улмасой Хусан кизи
преподаватель кафедры “Банковский учет и аудит”,
Ташкентский финансовый институт
ahmedovaulmasoy@gmail.com +998946156555

Аннотация. В статье рассматривается роль, которую играет искусственный интеллект в современной банковской сфере, с целью выявления и систематизации основных проблем и определений, связанных с этой проблемой. В статье описывается значение искусственного интеллекта и банков в экономике, объясняются их функции и представлены их особенности. На основе теоретических исследований разрабатывается широкое определение искусственного интеллекта, согласно которым разработки в любых элементах банковской системы.

Ключевые слова: искусственный интеллект; рынок финансовых услуг; банковский сектор; интернет-банкинг; мобильный банкинг.

Введение

Искусственный интеллект (ИИ) стал неотъемлемой частью различных отраслей, включая банковский сектор. Банки активно используют ИИ для автоматизации и оптимизации своих операций, улучшения качества обслуживания клиентов и повышения эффективности решений.

Одним из наиболее распространенных примеров применения ИИ в банках является автоматизация процесса кредитного скоринга. С помощью алгоритмов машинного обучения, системы анализируют большие объемы данных о клиентах и предсказывают их платежеспособность. Это позволяет банкам принимать более точные решения о выдаче кредитов и снижает риски неплатежей.

Еще одной областью, где ИИ находит широкое применение, является автоматизация процессов работы с клиентами. Банки используют чат-боты на основе ИИ для обработки запросов клиентов в режиме реального времени. Это позволяет снизить время ожидания ответа клиента и повысить уровень обслуживания.

Искусственный интеллект также применяется для борьбы с мошенничеством. Системы ИИ анализируют транзакции и поведение



клиентов, выявляют подозрительные активности и предупреждают о возможных мошеннических действиях

Литературный обзор

Термин «искусственный интеллект» был введен в 1956 году на научной конференции в Дартмутском университете в Хановере (штат Нью-Гэмпшир). С тех пор ИИ и управление данными развивались чрезвычайно взаимосвязанным образом. Для выполнения содержательно надежного анализа искусственному интеллекту требуется огромный объем больших данных. А для цифровой обработки большого объема данных системе требуется искусственный интеллект. Таким образом, история ИИ развивалась параллельно с ростом вычислительных мощностей и технологий баз данных.

Роберт С. Энгельмор отмечает, что определение понятия искусственного интеллекта может быть иллюстрацией к старой притче про слепых мудрецов, описывающих слона. Некоторые исследователи называют искусственным интеллектом символичные вычисления, другие относят к искусственному интеллекту экспертные системы. Существует интерпретация, согласно которой, искусственный интеллект – это «передовые проблемы компьютерной науки»

Рэй Курцвейл выводит интерпретацию искусственного интеллекта через понятие искусства создания машин, выполняющих функции, которые требуют интеллектуальности при их реализации человеком».

Элейн Рич и Кевин Кнайт определяют искусственный интеллект как «науку о том, как научить компьютеры делать то, в чем люди в настоящее время их превосходят».

Ричард Беллман выводит интерпретацию искусственного интеллекта через понятие автоматизации «действий, ассоциируемых нами с человеческим мышлением, т.е. таких действий, как принятие решений, решение задач, обучение».

По Алексу Эндрю, искусственный интеллект – это вычислительная машина, обладающая «интеллектуальным» поведением.

По Джеймсу Слэйглу, «искусственный интеллект – подход на основе эвристического программирования».

Более того, Йост Н. Кок, Эгберт Дж. У. Бурс, Уолтер А. Костерс, Питер ван дер Путтен указывают, что точное определение и значение термина «интеллект», и уж тем более «искусственный интеллект», является предметом горячих дискуссий.



Главная часть

В наше время развитие и прогресс технологий играют важную роль во множестве сфер человеческой деятельности. Одной из таких сфер является банковский сектор, где применение искусственного интеллекта (ИИ) стало неотъемлемой частью работы и повышения эффективности банковских учреждений. Искусственный интеллект предоставляет новые возможности для автоматизации процессов, анализа данных, предоставления услуг и обеспечения безопасности.

Одной из основных задач ИИ в банковском секторе является улучшение качества обслуживания клиентов. Благодаря использованию алгоритмов машинного обучения, ИИ способен анализировать большие объемы данных о клиентах и предоставлять персонализированные услуги. Это позволяет банкам лучше понять потребности своих клиентов, предлагать им подходящие продукты и услуги, а также повышать уровень удовлетворенности клиентов.

Вторая важная функция ИИ в банковском секторе - автоматизация и оптимизация бизнес-процессов. Банковские учреждения используют ИИ для автоматической обработки и анализа больших объемов данных, что позволяет сократить время на выполнение задач и повысить точность результатов. Кроме того, ИИ также применяется для мониторинга финансовых операций и выявления мошенничества, что способствует повышению безопасности банковской деятельности.

Таким образом, использование искусственного интеллекта в банковском секторе является неотъемлемой частью современной работы банковских учреждений. Он позволяет повысить качество обслуживания клиентов, автоматизировать бизнес-процессы и обеспечить безопасность финансовых операций. Вместе с тем, развитие ИИ в банковской сфере ставит перед нами новые вызовы и задачи, требующие постоянного развития и обучения специалистов данной отрасли.



По оценкам аналитиков IDC, мировой объем продаж программного обеспечения, оборудования и услуг, полностью или частично связанных с технологиями искусственного интеллекта, в 2021 году составил 383,3 млрд долл., что на 20,7% больше, чем в предыдущем году. В 2022 году рынок вырастет почти до 450 млрд долл.



Рисунок-1. Основные сценарии использования искусственного интеллекта¹

Аналитики делят системы, использующие технологии искусственного интеллекта, на две группы: те, в которых искусственный интеллект играет главную роль, и те, в которых искусственный интеллект выступает вспомогательным средством. Объем продаж систем первой группы на мировом рынке в 2022 году вырастет почти до 118 млрд долл., а к 2026 году превысит 300 млрд долл. Таким образом, темп роста данного сегмента (в среднем на 26,5% в год) в четыре с лишним раза превысит темп роста рынка ИТ в целом². Продажи продукции и услуг для этой области к 2026 году вырастут до 35,9 млрд долл.

Искусственный интеллект (ИИ) имеет ряд преимуществ, которые он может предоставить банковскому сектору. Во-первых, ИИ способен обрабатывать и анализировать большое количество данных в кратчайшие сроки. Это позволяет банкам получать актуальную информацию о своих клиентах и оперативно принимать решения.

¹ По оценкам аналитиков IDC. <https://www.osp.ru/os/2022/04/13056633>

² <https://www.osp.ru/os/2022/04/13056633>



Во-вторых, ИИ может автоматизировать множество процессов в банке, что повышает его эффективность и снижает затраты. Например, благодаря ИИ можно осуществлять автоматический анализ кредитных заявок или проверку подозрительных транзакций на предмет мошенничества.

Кроме того, использование искусственного интеллекта позволяет улучшить качество обслуживания клиентов. Благодаря ИИ банки могут предоставлять персонализированные услуги, анализируя данные о предпочтениях и потребностях каждого клиента. Это помогает удовлетворять запросы клиентов быстрее и точнее.

Наконец, использование ИИ в банковском секторе позволяет улучшить безопасность операций. ИИ способен обнаруживать аномальные или подозрительные действия, предотвращая мошенничество и кибератаки. Это помогает банкам защитить своих клиентов от финансовых потерь и сохранить свою репутацию.³

Искусственный интеллект (ИИ) стал незаменимым инструментом для современных банков, позволяя им автоматизировать и оптимизировать множество процессов. В данном подразделе рассмотрим несколько примеров применения ИИ в банковском секторе.

Одним из наиболее распространенных применений ИИ является автоматическое обнаружение мошеннической активности. Банки используют алгоритмы машинного обучения для анализа больших объемов данных о транзакциях и поведении клиентов, выявляя аномальные паттерны, свидетельствующие о возможных мошеннических действиях. Это помогает предотвратить финансовые потери и защитить клиентов от кражи личной информации.

Другой важной областью применения ИИ является автоматизация процесса кредитного скоринга. С помощью алгоритмов машинного обучения банки способны быстро оценивать кредитоспособность потенциальных заемщиков на основе различных факторов, таких как доход, кредитная история, возраст и др. Это позволяет более точно определить риски и принимать решения о выдаче кредитов.

Искусственный интеллект также активно применяется для улучшения обслуживания клиентов

³ <https://studfiles.net>- электронные учебники



Использование искусственного интеллекта (ИИ) в банковском секторе представляет существенные преимущества, однако сопряжено с определенными рисками и вызовами. Один из главных рисков связан со степенью надежности и точности алгоритмов ИИ. Неверное принятие решений на основе неправильной интерпретации данных может иметь серьезные последствия для банка и его клиентов.

Другой важный риск - потеря контроля над процессом принятия решений. Полностью автоматизированные системы ИИ могут принимать решения без участия человека, что может создать сложности в обеспечении ответственности за эти решения. Банки должны быть особенно осторожны при использовании ИИ в критических областях, таких как выдача кредитов или предотвращение мошенничества.

Также следует отметить потенциальные этические вопросы, связанные с использованием ИИ в банковском секторе. Например, есть опасность дискриминации при автоматическом анализе данных и принятии решений на основе этого анализа. Банки должны обеспечить справедливое и равноправное использование ИИ, чтобы предотвратить возможные нарушения прав потребителей.

Кроме того, банкам необходимо учитывать риски в области безопасности данных

Заключение

Банковская сфера является одной из первых, которая начала активно внедрять искусственный интеллект в свою деятельность. Однако, будущее ИИ в банковском секторе обещает еще большие изменения и прогресс.

Во-первых, развитие технологий машинного обучения и анализа данных позволяет банкам использовать ИИ для улучшения процессов рискованного анализа и предотвращения мошенничества. Алгоритмы ИИ могут быстро анализировать огромные объемы информации и выявлять потенциальные риски или необычную активность клиентов.

Во-вторых, автоматизация рутинных задач с помощью ИИ позволяет банкам сократить затраты на персонал и ускорить процессы обслуживания клиентов. Например, чат-боты на основе ИИ могут отвечать на вопросы клиентов или помогать им выполнять операции без участия живого оператора.

Кроме того, применение ИИ в банковской сфере может значительно повысить качество предоставляемых услуг. Алгоритмы машинного обучения могут анализировать поведение клиентов и предлагать персонализированные



рекомендации или продукты, учитывая индивидуальные потребности каждого клиента

Список использованной литературы

1. Белкина О.А. Феноменология эмоционального интеллекта // Вестник Московского городского пед. ун-та. Серия «Педагогика и психология». 2009. № 4. С. 47-62.
2. Искусственный интеллект в банковском секторе // Рейтинговое агентство «Эксперт РА»: интернет-сайт. 15.11.2018. URL: <https://raexpert.ru>.
3. Обзор TAdviser: ИТ в банках 2019 // TAdviser: портал выбора технологий и поставщиков. 31.12.2019. URL: <http://www.tadviser.ru/index.php>.
4. Польза искусственного интеллекта. URL: <https://profiles.ru> (дата обращения: 02.03.2019).
5. Лаврушин О.И. Управление деятельностью коммерческого банка (Банковский менеджмент): Учебник. –М: Юристь, 2018.
6. Долан Э.Дж. Деньги, Банковское дело и денежно-кредитная политика/ Пер. с англ. В.Лукашевича и др.; Под общ.ред. В.Лукашевича.-М, 2006

Интернет сайты:

1. <https://studfiles.net>- электронные учебники
2. <https://www.worldbank.org/>
3. <https://www.data.gov.uz/ru/>



ОСНОВНЫЕ АСПЕКТЫ РАЗВИТИЯ ИНФОРМАЦИОННЫХ СИСТЕМ И ЦИФРОВЫХ ПЛАТФОРМ

Тошпулатова Мадина Аваз кизи

Ташкентский Государственный экономический университет

E-mail: tashpulatovamadina137@gmail.com ,

контактный телефон: +998 90 970 23 41

старший преподаватель кафедры «Искусственный интеллект»

Ташкентский Государственный экономический университет

Белалова Г.А.

E-mail: g.belalova@tsue.uz

Аннотация. В наше время технологии развиваются очень бурно. Информационные и цифровые технологии, которые развиваются день ото дня, не перестают удивлять людей. Все развивающиеся отрасли в настоящее время используют именно современные технологии, такие как инструменты искусственного интеллекта, интернет вещей и многое другое.

В этой статье рассмотрены об основные аспекты развития информационных систем и цифровых платформ.

Ключевые слова: информационные системы, цифровые платформы, искусственный интеллект, эволюция, инфраструктура, экономика.

Введение. Совместное использование структуры ИТ-инфраструктуры посредством развития информатизации и цифровизации все чаще осуществляется с целью расширения инноваций. Цифровые платформы (ЦП) становятся странным механизмом взаимодействия. Появляется множество малых и средних предприятий, которые разрабатывают инновационные платформы и выступают посредниками в различных сегментах рынка и секторах этих инноваций. Цифровизация мировой экономической деятельности делает требование совместного использования информационных ресурсов и информационной инфраструктуры субъектами рынка одним из основных условий развития инновационной деятельности.

Целью данной статьи было выявление факторов, влияющих на переход хозяйствующих субъектов на использование информационных технологий, и на этой основе сформулировать эволюционную классификацию информационных технологий. В современной экономике движущей силой



становятся хозяйствующие субъекты, которые активно создают и развивают цифровую экономику, ИТ-инфраструктуру и информационные ресурсы. На основе изученной литературы нами рассмотрена эволюционная классификация процессоров, используемых при переходе к внедрению инноваций. На первом этапе использования ИТ были разработаны программные и аппаратно-программные решения на базе процессора. Второй этап характеризуется необходимостью обработки и анализа поступающей информации для принятия хозяйствующим субъектом оптимальных управленческих решений. При переходе к третьему этапу на основе экосистем формируется полноценная цифровая инфраструктура рынка, позволяющая внедрять инновационные бизнес-модели и управлять инновационной деятельностью на основе результатов обработки больших данных.¹

Согласно отчету Всемирного банка, в таблице 1 мы можем увидеть список стран, которые используют оцифрованные платформы в топ-10 различных отраслей на 2022 год:²

Таблица 1

Топ-10 рейтинга GTMI

В таблице 1 представлены основные показатели рейтинга, среди которых:

| Место | Экономика | GTMI | CGSI | PSDI | DCEI | GTEI |
|-------|-------------------|-------|-------|-------|-------|-------|
| 1. | Южная Корея | 0,991 | 0,990 | 0,998 | 0,994 | 0,984 |
| 2. | Бразилия | 0,975 | 0,980 | 0,969 | 0,970 | 0,981 |
| 3. | Саудовская Аравия | 0,971 | 0,963 | 0,979 | 0,966 | 0,977 |
| 4. | ОАЭ | 0,961 | 0,922 | 0,989 | 0,976 | 0,956 |
| 5. | Эстония | 0,956 | 0,910 | 1,000 | 0,998 | 0,916 |
| 6. | Франция | 0,945 | 0,923 | 0,957 | 0,950 | 0,952 |
| 7. | Индия | 0,940 | 0,935 | 0,966 | 0,955 | 0,904 |
| 8. | Литва | 0,918 | 0,822 | 0,961 | 0,950 | 0,940 |
| 9. | Монголия | 0,907 | 0,934 | 0,864 | 0,883 | 0,946 |
| 10. | Россия | 0,897 | 0,881 | 0,960 | 0,828 | 0,919 |

¹ проф. Яснев В.Н., Информационные технологии в экономической науке и практике.

² <https://www.vsemirnyjbank.org/ru/news/press-release/2013/07/02/new-country-classification>



«Основные государственные системы» – Core Government Systems Index, CGSI;

«Предоставление государственных услуг» – Public Service Delivery Index, PSDI;

«Вовлеченность населения» – Digital Citizen Engagement Index, DCEI;

«Институциональное обеспечение» – GovTech Enablers Index, GTEI.

В современном цифровом мире в целом создание и разработка цифровых платформ стало необходимостью для предприятий, чтобы оставаться конкурентоспособными и удовлетворять меняющиеся потребности клиентов. Цифровые платформы-это онлайн-экосистемы, которые объединяют различных пользователей, включая предприятия, клиентов и партнеров, для обмена данными, услугами и продуктами. Эти платформы произвели революцию в том, как мы взаимодействуем с миром, и их важность продолжает расти с ростом цифровизации бизнеса.

Преимущества цифровых платформ. Цифровые платформы имеют множество преимуществ не только для бизнеса, но и для всей отрасли, включая повышение эффективности, масштабируемости и доходов. Они обеспечивают центральное звено для связи бизнеса с клиентами и партнерами, позволяет оптимизировать свою деятельность и улучшить обслуживание клиентов. Кроме того, цифровые платформы предоставляют компаниям ценную информацию о своих клиентах, помогая им принимать обоснованные решения о своих продуктах и услугах. Создание цифровых платформ также становится важным конечно. Процесс создания цифровой платформы включает в себя определение цели, Определение целевой аудитории и выбор технологического пакета. Ключом к созданию успешной цифровой платформы является понимание потребностей целевой аудитории и разработка платформы, отвечающей этим потребностям. Проблемы при создании цифровой платформы включают определение правильного технологического стека, разработку удобного интерфейса, а также обеспечение масштабируемости и безопасности платформы.

Цифровые платформы используются в различных отраслях, таких как здравоохранение, финансы и розничная торговля. Успешные цифровые платформы в этих областях предоставляют пользователям ценную информацию и услуги и позволяют компаниям устанавливать новые отношения со своими клиентами. Например, цифровые платформы в сфере



здравоохранения предоставляют пациентам удаленный доступ к медицинским консультациям и услугам, в то время как цифровые платформы в финансовом секторе предоставляют пользователям финансовые консультации и инструменты управления финансами.

В сегодняшний информационный век использование цифровых платформ во всех областях выводит эти области на уровень зрелости. Этот процесс уже используется в сфере экономики. Искусственный интеллект, цифровые платформы обеспечивают безопасность безопасной экономики и других сфер, но мы не можем сказать, что они полностью безопасны. Удобные платформы также важны для развития бизнеса.

Использованная литература:

1. Kenney M., Zysman J. The rise of the platform economy. Issues in
2. Science and Technology, 2016, no. 32 (2), pp. 61–69, DOI: 10.17226/21913.
3. S. S. Gulyamov «Raqamli iqtisodiyotda blokcheyn texnologiyalari»
4. Abdurahmonov K. (2019). Digital economy: the experience of South Korea and prospects for its use in Uzbekistan. [Electronic resource]: <http://www.biznes-daily.uz/uz/birjaexpert/58192-digital-economysouthern-korea-experience-and-for-use-for-us-use-in-uzbekistan>. 20.04.2019 y.
5. Yaxshieva M. T. (2020). "Digital economy" -basis of development. Journal of innovatons in economy//SI, 2020 //P:236-243. <http://dx.doi.org/10.26739/2181-9491-2020-SI-30>
6. Jacobides M.G., Cennamo C., Gawer A. Towards a theory of ecosystems. Strategic Management Journal, 2018, no. 39 (8), pp. 2255–2276
7. Проф.Ясенов В.Н., Информационные технологии в экономической науке и практике
8. Tursunaliyevich, F. N. ., & Sharofiddinovich, S. S. . (2023). Barqaror Rivojlanishni Maktabgacha Ta’lim Yoshidagi Bolalarga Singdirish. JOURNAL OF SCIENCE, RESEARCH AND TEACHING, 2(2), 26–29. Retrieved from <https://jsrt.innovascience.uz/index.php/jsrt/article/view/45>



ВЛИЯНИЕ ЦИФРОВОЙ ЭКОНОМИКИ НА РАЗВИТИЕ ЭКОНОМИЧЕСКИХ СИСТЕМ

Тоиров Аълохон Одил ўгли

Аннотация. Цифровая экономика стала преобразующей силой, изменяющей ландшафт экономических систем во всем мире. В этой статье исследуются глубокие последствия цифровизации для экономического развития, анализируются ключевые факторы, проблемы и возможности. Благодаря всестороннему обзору литературы и эмпирическому анализу мы углубляемся в методы, используемые странами для использования преимуществ цифровой экономики. Результаты подчеркивают многогранное влияние на производительность, инновации и инклюзивность. В разделе "Обсуждение" мы исследуем последствия для выработки политики и предлагаем представление о будущей траектории развития экономических систем в эпоху цифровых технологий. Сделанные выводы представляют собой дорожную карту для политиков, бизнеса и заинтересованных сторон, позволяющую успешно ориентироваться в меняющемся экономическом ландшафте.

Ключевые слова: Цифровая экономика, экономическое развитие, инновации, производительность, инклюзивность, формирование политики, Технологии, Глобализация.

21 век стал свидетелем беспрецедентного всплеска влияния цифровой экономики, коренным образом изменившего динамику экономических систем. Быстрое внедрение цифровых технологий, таких как искусственный интеллект, блокчейн и Интернет вещей, не только произвело революцию в отраслях промышленности, но и имело глубокие последствия для национального и глобального экономического развития. Целью данной статьи является изучение и анализ влияния цифровой экономики на экономические системы, выявление ключевых тенденций, вызовов и возможностей.

Анализ литературы предоставляет всесторонний обзор существующих исследований по цифровой экономике и ее влиянию на экономическое развитие. Ключевые темы включают роль цифровизации в повышении производительности, стимулировании инноваций и содействии инклюзивности. Кроме того, в анализе рассматриваются проблемы, связанные



с цифровым разрывом, проблемы кибербезопасности и потенциальная возможность перемещения рабочих мест из-за автоматизации.

В этом разделе описываются методы исследования, используемые для анализа влияния цифровой экономики на экономические системы. Он включает критерии отбора для обзора литературы, источники данных и методологию эмпирического анализа, такую как тематические исследования и статистическое моделирование.

Цифровая экономика оказала глубокое влияние на развитие экономических систем во всем мире, влияя на различные аспекты производства, потребления и экономической деятельности в целом. Вот несколько ключевых способов, с помощью которых цифровая экономика сформировала и преобразовала экономические системы:

Повышение производительности и эффективности:

- Автоматизация, искусственный интеллект (ИИ) и другие цифровые технологии повысили производительность в различных отраслях промышленности. Задачи, которые когда-то выполнялись вручную и отнимали много времени, теперь могут быть автоматизированы, что приводит к повышению эффективности производственных процессов.

Глобализация и подключение к интернету:

- Цифровые технологии способствовали глобальному подключению, позволяя предприятиям работать в глобальном масштабе. Электронная коммерция, цифровые коммуникации и онлайн-платформы облегчили компаниям выход на международные рынки, а потребителям - доступ к продуктам и услугам со всего мира.

Электронная коммерция и онлайн-бизнес:

- Развитие электронной коммерции значительно изменило традиционные модели розничной торговли. Онлайн-платформы позволяют предприятиям охватить более широкую клиентскую базу, снизить затраты, связанные с физическими витринами, и обеспечить более персонализированный опыт покупок.

Принятие решений на основе данных:

- Цифровая экономика генерирует огромные объемы данных, и предприятия все чаще используют аналитику данных и инсайты для принятия обоснованных решений. Этот подход, основанный на данных, помогает понять поведение потребителей, оптимизировать цепочки поставок и адаптировать продукты и услуги к конкретным требованиям.



Предпринимательство и инновации:

- Цифровая экономика снизила барьеры для входа предпринимателей. Стартапы и малые предприятия могут использовать цифровые платформы для охвата аудитории, получения доступа к финансированию и конкуренции с более крупными партнерами. Скорость инноваций в цифровом пространстве также привела к созданию новых бизнес-моделей и отраслей.

Эволюция рынка труда:

- Хотя автоматизация привела к сокращению рабочих мест в некоторых секторах, она также создала новые возможности в областях, связанных с технологиями. Цифровая экономика привела к появлению рабочих мест, которых не существовало несколько десятилетий назад, таких как специалисты по обработке данных, разработчики приложений и эксперты по кибербезопасности.

Трансформация традиционных отраслей промышленности:

- Устоявшиеся отрасли, такие как финансы, здравоохранение и образование, претерпели значительные преобразования благодаря цифровизации. Онлайн-банкинг, телемедицина и платформы электронного обучения - это лишь несколько примеров того, как цифровые технологии разрушили и улучшили традиционные секторы.

Проблемы правительства и политики:

- Правительства сталкиваются с трудностями при адаптации нормативных актов и политики, чтобы идти в ногу с быстро меняющимся цифровым ландшафтом. Вопросы, связанные с конфиденциальностью данных, кибербезопасностью и цифровым налогообложением, требуют тщательного рассмотрения для обеспечения справедливой и безопасной цифровой экономики.

Неравенство и доступ к технологиям:

- Цифровой разрыв по-прежнему вызывает озабоченность, поскольку не все имеют равный доступ к цифровым технологиям. Это может усугубить существующее социальное и экономическое неравенство, поскольку те, у кого нет доступа к цифровым ресурсам, могут остаться позади с точки зрения образования, возможностей трудоустройства и участия в экономической жизни.

Кибербезопасность и цифровые риски:

- Цифровая экономика принесла новые риски, включая угрозы кибербезопасности, утечки данных и цифровое мошенничество. Обеспечение



безопасности цифровой инфраструктуры и данных имеет решающее значение для стабильности и надежности цифровой экономики.

Подводя итог, можно сказать, что цифровая экономика коренным образом изменила экономические системы, способствуя инновациям, повышая эффективность и объединяя мир способами, которые ранее были невообразимы. Однако она также создает проблемы, требующие продуманной политики и стратегий для обеспечения инклюзивного и устойчивого экономического развития.

В разделе "Обсуждение" в статье исследуются последствия полученных результатов для выработки политики и стратегических решений. В ней рассматривается, как правительства, предприятия и другие заинтересованные стороны могут использовать возможности, предоставляемые цифровой экономикой, одновременно смягчая ее вызовы. Дискуссия также затрагивает глобальное измерение цифровой экономики, рассматривая ее влияние на международную торговлю, инвестиции и сотрудничество.

Выводы:

Выводы, сделанные по результатам исследования, представляют собой обобщение ключевых выводов и дают представление о будущей траектории развития экономических систем в эпоху цифровых технологий. Представлены рекомендации для политиков, предприятий и других заинтересованных сторон, в которых подчеркивается необходимость принятия упреждающих мер для использования всего потенциала цифровой экономики для устойчивого экономического развития.

Статья завершается предложениями для будущих исследований, определяющими области, требующие дальнейшего изучения, чтобы углубить наше понимание продолжающейся эволюции экономических систем в цифровую эпоху. Темы для будущих исследований могут включать социальные последствия цифровизации, этические аспекты новых технологий и роль международного сотрудничества в формировании цифровой экономики.

В заключение, цифровая экономика является преобразующей силой, требующей тщательного анализа и стратегического планирования. Понимая ее влияние на экономические системы, политики и заинтересованные стороны могут ориентироваться в вызовах и использовать возможности, предоставляемые цифровой эпохой для инклюзивного и устойчивого экономического развития.

**Использованные источники:**

1. Blummart T., Van den Bruk, Koltof E. (2019) Fourth industrial revolution and business. How to compete and develop in an era of singularity. Moscow, Albina publisher Publ. 204 p. (In Russian)
2. Curran D., Elder-Vass D. (2018) Risk, innovation, and democracy in the digital economy. European Journal of Social Qeory, May, vol. 21, iss. 2, pp. 207–226. Digital Business Models: Concepts, Models, and the Alphabet Case Study. (2019) Ed. by Bernd W. Springer. 247 p.
3. Dorr Dzh. (2019) Measure the most important thing. How Google, Intel, and Other Companies Achieve Growth with OKR. Moscow, Mann, Ivanov, Farber Publ. 336 p. (In Russian)
4. Dunkan K. (2018) Alibaba. History of the world ascent from the Srst-person. Moscow, Eksmo Publ. 240 p. (In Russian)
5. Goldfarb A., Greenstein S.M., Tucker C. (2015) Economic analysis of the digital economy. Chicago, `e University of Chicago Press. 497 p
6. Lukesch M. (2019) Sharing Economy in der Logistik: ein theoriebasiertes Konzept für Online-Mitfahrdienste. Wiesbaden, Springer Gabler. 347 s.



ВЛИЯНИЕ ЛУНЫ НА РОСТ И РАЗВИТИЕ РАСТЕНИЙ

*Хусенова Нигорахон - ученица 7 Е класса
Специализированная школа имени Абу Али ибн Сины*

АННОТАЦИЯ

Фаза растущей Луны – в течение двух недель с момента новолуния до полнолуния в растениях происходит восходящее сокодвижение - от корней к листе, цветам, плодам. Вместе с растущей Луной поднимается и энергия растения, происходит рост вверх.

Ключевые слова: землетрясения, сейсмические методы, гравитационное воздействие, статистические данные

Замечено, во время первой фазы Луны (растущая Луна) очень хорошо развивается наземная часть растений, а во время третьей фазы (убывающая Луна) — их подземная часть. Новолуние и полнолуние — фазы относительного покоя в росте растений. В это время они набирают силу. Таким образом, видна определенная закономерность в развитии растений: усиленный рост зеленой массы — накапливание силы и энергии; усиленный рост корневой системы — накапливание силы и энергии и новый круг роста



и относительного покоя. Исходя из этого сформировалась технология выращивания растений во взаимосвязи с фазами Луны. Фазы относительного покоя (новолуние и полнолуние) на рост определенной части растений существенного влияния не оказывают, но в эти периоды они наиболее благосклонно воспринимают заботу о себе: прополку, полив, подкормку



и т.д. Причем в период новолуния растения лучше воспринимают заботу о своем питании (подкормку), а в период полнолуния — заботу о комфортных условиях вегетации (борьбу с сорняками, рыхление почвы) Следует взять себе на заметку: все, что связано с развитием наземной части растений, — нужно проводить на растущей Луне, а все, что связано с корневой системой, — на убывающей. Исключение из этого правила только одно — если работы, которые вы будете проводить, достаточно болезненны для растения (например, прищипка, заготовка черешков, и т.д.), — выполнять их лучше в стадии покоя для данной части растения Необходимо знать, что сила влияния в начале и конце фазы Луны слабее, чем в ее середине: первые три дня идет усиление влияния, затем наступает пик наибольшего влияния, и после этого оно ослабевает — идет подготовка смены сфер влияния. Поэтому последний день одной фазы Луны практически равен первому дню следующей фазы

Учитывать фазы Луны — не единственный способ создать максимально возможные комфортные условия развития растений. Не менее важно и то, в каком знаке Зодиака находится Луна в тот или иной период каждый знак—



определенный тип энергий, которые по астрономической терминологии, называются стихиями. Современная астрология рассматривает четыре стихии: две активные (действующие, мужские, «положительные») — огонь и воздух и две пассивные (воспринимающие, женские, «отрицательные») — земля и вода. Двенадцать знаков Зодиака можно разделить на группы в соответствии со стихией, которую каждый из них несет. Эти группы называют тригонами.



К тритону огня принадлежат Овен, Лев, Стрелец; в тригон воздуха входят Близнецы, Весы и Водолей; знаки Телец, Дева, Козерог составляют тригон земли; в водный тригон входят Рак, Скорпион, Рыбы. Свойства знаков одного тригона имеют определенное сходство. Например, дни, когда Луна находится в тригоне огня, травмоопасны. В это время необходимо осторожно обращаться со всеми острыми предметами — киркой и мотыгой, ножом, топором, лопатой и т. д., потому что в это время легко поранить и руки и ноги, а заживать они будут долго. В эти же дни нельзя травмировать растения. Знаки тригона огня называют теплыми — их предпочитают растения, которые любят тепло, солнце и приносят плоды над землей. Космическая энергия Луны в знаках огня активизирует развитие плодов и семян. Знаки тригона земли стимулируют рост корней. Воздушные знаки стимулируют цветение и оказывают влияние на растения, у которых плод развивается в области цветка. Знаки, входящие в тригон воды, оказывают влияние на растения с большим количеством соков в листьях.



Оказывается, каждый тригон Зодиака приблизительно соответствует определенной фазе Луны по влиянию на развитие растений. Тригон воздуха близок по своему влиянию на растения новолунию, тригон воды — растущей Луне, тригон огня — полнолунию, а тригон земли — убывающей Луне. Если же один из знаков тригона попадает в близкую ему фазу Луны, то, объединяясь, они усиливают свое влияние на растения. Таким образом, если растущая Луна будет находиться в знаке, например Рыбы, то воздействие на рост наземной части растений будет много больше того периода, когда



вместо Рыбы будет, например, Телец. В каждом знаке Зодиака Луна задерживается приблизительно два с половиной дня. Еще 1500 лет назад аграрная астрология разделила все знаки Зодиака по влиянию на урожайность растений на плодородные (продуктивные, или урожайные) и бесплодные (непродуктивные), а по влиянию на эффективность усвоения почвой и растениями влаги — на сухие и влажные.

К плодородным относятся Телец, Рак, Весы, Скорпион, Козерог и Рыбы. Все остальные знаки считаются бесплодными, но определение это условно, и в этом делении строгого запрета нет. Так, Рак, Скорпион и Рыбы считаются весьма плодородными знаками, Дева и Стрелец — малопродуктивными, Овен — нейтральным. Разногласий нет только относительно Водолея — практически все его считают не только бесплодным, но даже стерильным. К влажным знакам относятся Телец, Рак, Весы, Скорпион, Рыбы, к сухим — Овен, Близнецы, Лев, Дева, Стрелец, Козерог и Водолей. И здесь четкого деления нет. Знаки Овен, Дева, Козерог можно отнести к нейтральным. Растения с разной интенсивностью впитывают влагу из почвы в зависимости оттого, в каком знаке Зодиака находится Луна. Если она во влажном знаке, то потребление



влаги происходит интенсивно. Значит, полив в это время более рационален, растения лучше используют влагу (и, соответственно, питательные элементы). Если Луна находится в сухом знаке, то растения хуже впитывают влагу, и часть воды теряется. Вот почему в таком знаке полив нерационален. Если во влажном знаке растения интенсивнее впитывают воду, значит, все надземные части (в том числе и плоды) больше насыщены влагой и хранятся



хуже, а в сухом — наоборот. Поэтому урожай для длительного хранения лучше собирать в сухих, а еще лучше—в бесплодных знаках. По влиянию на отдельные части растений и по аналогии с делением на тригоны знаки также делят на группы, соответствующие тритонам: Овен, Лев, Стрелец — знаки плода; Телец, Дева, Козерог — корня, Близнецы, Весы, Водолей — цветка; Рак, Скорпион, Рыбы — листа.

Из аграрной астрологии известно, что каждая культура предпочитает посадку в определенном знаке (или знаках). В некоторой степени такое влияние знаков Зодиака на те или иные части растений может быть ориентиром для отнесения к ним культур. Например, фруктовые деревья предпочитают знаки плода — Овен, Лев, Стрелец. Для выращивания зелени, овощей, фруктов и ягод благоприятными являются влажные плодородные знаки — Телец, Рак, Весы, Скорпион, Рыбы. Фрукты и ягоды, посаженные под знаком Рыб, могут иметь неприятный вкус и запах и быстро портятся.

Важными являются понятия «восходящая Луна» и «нисходящая Луна». Эти термины не имеют никакого отношения к фазам Луны, они связаны только с положением Луны в Зодиаке. Периоду от точки зимнего солнцестояния (21 декабря) до летнего солнцестояния (21 июня), то есть от Стрельца до Близнецов, присуща восходящая сила — сила роста, цветения, развития. Знакам второй половины года (от Близнецов до Стрельца) присуща нисходящая сила, сила зрелости и покоя. Знаки Стрельца и Близнецов, являясь узловыми между восходящей и нисходящей Луной, не могут быть однозначно отнесены к одной из этих сил. «Восходящее» и «нисходящее» влияние заметно так же, как влияние весны, лета, осени и зимы в течение зодиакального месяца. Они придают индивидуальный «оттенок» соответствующему знаку и проявляются в зависимости от фазы Луны. При восходящей Луне соки поднимаются, фрукты и овощи особенно сочны, все благоприятствует развитию подземной части растений. При нисходящей Луне соки опускаются и способствуют развитию корней.

ЛИТЕРАТУРА

- [1] Авсюк Ю.Н. Приливные силы и природные процессы. — М.: ОИФЗ РАН, 1996. [Avsuk Yu.N. Prilivnie sily i prirodnye processy. — M.: OIFZ RAN, 1996.]



[2] *Абалакин В.А., Аксенов В.П., Гребенников Е.А. и др.* Справочное руководство по небесной механике и астродинамике. — М.: Наука, 1976. [*Abalakin V.A., Aksenov V.P., Grebennikov E.A. e.a.* Spravochnoe rukovodstvo po nebesnoj mekhanike i astrodynamike. — М.: Nauka, 1976.]

[3] *Астрономические таблицы ежегодных наблюдений. 1981—2003.* — СПб.: ИПА РАН, Т. 1982—2003. [*Astronomicheskie tablicy egegodnyh nabljudenij. 1981—2003.* — SPb.: IPA RAN, T. 1982—2003.]

[4] *Булатова Н.П.* Метод движущегося источника и его применение к исследованию Земли // Вестник ОГГГГН РАН. — М.: ОИФЗ РАН. — 2000а. — Т. 1. — № 2(12). — С. 110—125. [*Bulatova N.P.* Method dvigushegosja istochnika i ego primenenie k issledovaniju Zemli // Vestnik OGGGGN RAN. — М.: OIFZ RAN. — 2000а. — Т. 1. — N 2(12). — S. 110—125.]



АНТИБИОТИКИ-МОЩНОЕ ОРУЖИЕ

*Сайфитдинов Асилбек - ученик 7 Е класса
Специализированная школа имени Абу Али ибн Сины*

Аннотация: В этой статье рассматривается чувствительности микроорганизмов к антимикробным препаратам

Ключевые слова: Антибиотик, чувствительность, назначение, микроорганизм

Антибактериальные препараты были созданы, чтобы подавлять размножение и рост микроорганизмов, которые являются болезнетворными бактериями. В наше время антибактериальные препараты побеждают тяжелые болезни, многие из которых ранее считались неизлечимыми: пневмония, туберкулез, желудочно-кишечные инфекции, заражение крови, послеоперационные осложнения и некоторые другие. Антибиотики - мощное оружие в борьбе со многими заболеваниями, иногда их применение единственный способ спасти жизнь. Но человечество, зачастую бесконтрольно применяет или же наоборот — полностью отрицает препараты этой группы.

Любой антибиотик — это токсическое вещество, самое важное — позаботиться, чтобы его прием принес максимум пользы и минимум вреда. Чтобы не пришлось столкнуться с серьезными осложнениями, недопустим бесконтрольный прием подобных лекарств – любые препараты должны назначаться врачом и приниматься строго под его контролем. Если состояние улучшилось сразу, курс приема необходимо довести до логического завершения. Так как не подавленные до конца бактерии формируют устойчивость к антибиотику, и в дальнейшем лечение окажется неэффективным. Один и тот же антибиотик может выпускаться в низких и высоких дозировках. Следует быть внимательным и приобретать его в строго назначенных врачом дозах.

Стоит знать самые грубые ошибки в применении антибиотиков, а так же случаи, когда они могут применяться, но не являются обязательными. Самая серьезная ошибка – применение антибиотиков в случаях острой респираторной вирусной инфекции. Современные антибиотики совершенно никак не действуют на вирус, поэтому их назначение теряет всякий здравый смысл. А если учесть прямое действие антибиотика (снижение естественного иммунитета), то его применение может нанести еще больший вред организму и запустить более тяжелую форму имеющейся болезни.

Антибиотики назначаются только при серьезных микробных инфекциях, и только после выявления природы инфекции. А для этого, как минимум,



нужно сдать анализы в больничной лаборатории. Следующая распространенная ошибка – самостоятельное удлинение курса приема антибиотиков. Длительность антибиотикотерапии определяет врач, а не пациент. Многие пациенты начинают самостоятельно употреблять антибиотик при наличии температуры. Так вот антибиотик не понижает температуру тела и не имеет обезболивающего действия. Для этого есть другие препараты, которые не так вредны для организма. Так же, антибиотик не применяется при расстройствах желудочных функций, если речь не идет об инфекции. Но даже, если это и инфекция, то применение антибиотика находится под вопросом, ответ на который может дать только соответствующий специалист и только после проведения обследования. Кроме того, расстройство может носить вирусный характер, быть проявлением аллергии или отравления, дисбактериозом и многое другое. И в таких случаях, антибиотик просто противопоказан. Нельзя часто употреблять один и тот же антибиотик. Организм привыкает к его действию и вырабатывается устойчивость, в следующий раз придется выбрать более сильнодействующий препарат.

Т В настоящее время в клинической практике существуют два принципа назначения антибактериальных препаратов: эмпирическое и этиотропное. Эмпирическое назначение антибиотиков основано на знаниях о природной чувствительности бактерий, эпидемиологических данных о резистентности микроорганизмов в регионе или стационаре, а также результатах контролируемых клинических исследований. Несомненным преимуществом эмпирического назначения химиопрепаратов является возможность быстрого начала терапии. Кроме того, при таком подходе исключаются затраты на проведение дополнительных исследований.

Эмпирическое назначение антибиотиков основано на знаниях о природной чувствительности бактерий, эпидемиологических данных о резистентности микроорганизмов в регионе или стационаре и результатах контролируемых клинических исследований.

Этиотропное назначение антибиотиков основано на выделении возбудителя инфекции из очага инфекции и определении его чувствительности к антибиотикам.

Антибиотикорезистентность (от антибиотик и резистентность) — феномен устойчивости штамма возбудителей инфекции к действию одного или нескольких антибактериальных препаратов, снижение чувствительности (устойчивость, невосприимчивость) культуры микроорганизмов к действию антибактериального вещества.

Устойчивость (или резистентность) к антибиотикам может развиваться в результате естественного отбора посредством случайных мутаций и/или благодаря воздействию антибиотика. Микроорганизмы способны переносить



генетическую информацию устойчивости к антибиотикам путём горизонтального переноса генов. Кроме того, антибиотикорезистентность микроорганизмов может быть создана искусственно методом генетической трансформации. Например, внесением искусственных генов в геном микроорганизма.

Развитие и распространение устойчивости к ванкомицину форм золотистого стафилококка и та опасность, которую она представляет для пациентов больниц («госпитальные штаммы») — прямой результат эволюции путём естественного отбора. Ещё один пример — развитие штаммов шигеллы, устойчивых к противомикробным средствам из группы сульфаниламидов.

Тесты на устойчивость к антибиотикам: Бактерии высевают штрихами на чашках с белыми дисками, пропитанными антибиотиком. Чистые кольца, как на чашке слева, показывают, что бактерии не выросли — что свидетельствует об отсутствии устойчивости у этих бактерий. Бактерии на чашке справа полностью восприимчивы только к трем из семи протестированных антибиотиков.

Резистентность к антимикробным препаратам (РАП) проявляется, когда микроб эволюционирует, чтобы стать более или полностью устойчивым к противомикробным препаратам, которыми ранее его можно было лечить. Этот более широкий термин охватывает также устойчивость к антибиотикам, который применяется к бактериям и антибиотикам. Резистентность возникает одним из трех способов: природная резистентность у некоторых типов бактерий; генетическая мутация; или путем приобретения резистентности одними видами бактерий от других.

Резистентность может появляться спонтанно вследствие произвольных мутаций; или чаще всего в результате постепенного накопления со временем, и из-за неправильного применения антибиотиков или противомикробных препаратов. Лечение резистентных микроорганизмов становится все более затрудненным, требует использования альтернативных лекарственных препаратов или более высоких доз — что может быть более дорогостоящим или более токсичным. Микробы, устойчивые к нескольким противомикробным препаратам, называются мульти резистентными (МР); или иногда супербактериями. Резистентность к антимикробным препаратам неуклонно растет, принося ежегодно миллионы смертей.

В настоящее время несколько инфекций стали абсолютно неизлечимыми вследствие резистентности. Все классы микробов развивают резистентность (грибки, резистентность к противогрибковым средствам; вирусы, резистентность противовирусным препаратам простейшие, резистентность к противопротозойным средствам; бактерии, резистентность к антибиотикам).

Антибиотики следует применять только в случае необходимости, как это предписано медиками. Врачам, назначающим лечение, следует строго



придерживаться пяти правил назначения препарата: правильный пациент, правильное лекарственное средство, правильная доза, правильный способ применения, и правильное время. Антибиотики узкого спектра действия предпочтительны по сравнению с антибиотиками широкого спектра действия, где это возможно, так как возникновение резистентности при эффективном и точном направленном воздействии на специфические организмы менее вероятно.

Культуры следует принимать до начала лечения при наличии показаний и лечение можно изменять на основании результатов теста на чувствительность к антибиотикам.

Для людей, которые принимают эти препараты в домашних условиях, сведения о правильном использовании имеют большое значение. Поставщики медицинских услуг могут свести к минимуму распространение устойчивых инфекций, используя надлежащую санитарную обработку: в том числе мытье рук и дезинфекцию для пациентов; им следует поощрять такую санитарную профилактику у пациентов, посетителей и членов семей.

Использованные источники:

1. Противомикробное сопротивление. Информационный бюллетень № 194. 2014 год
2. Вопросы и ответы о сопротивлении антибиотикам. Получите Smart: Знайте, когда работают антибиотики. Центры по контролю и профилактике заболеваний, США. 2009



ВЛИЯНИЕ МУЗЫКИ НА РАСТЕНИЯ

Кабилова Иймона

Специализированная школа имени Абу Али ибн Сины

АННОТАЦИЯ

В статье рассматриваются научные открытия и опыты по влиянию музыки на рост и развитие растений. Также отмечено практическое применение научных открытий по влиянию музыки на живые организмы. Отмечен механизм влияния музыки на растения и даны некоторые рекомендации по использованию музыки при росте и развитии растений.

Ключевые слова: музыка, растения, звук, влияние, рост, развитие, исследования, наблюдения, эксперимент.

Растения представляют собой первостатейный источник сырья и пищевых ресурсов и необходимого для жизни любых организмов элемента – кислорода, без которого не могут существовать животные и человек. Не секрет, что растения реагируют на свет, температуру, влажность, механические и химические раздражители. Однако, в тоже время подтверждено, что музыкальные звуки и ритмы располагают некоторой силой влияния на живые организмы. Но, следует отметить, что звук и музыка также принято рассматривать в качестве определенных раздражителей. Потому как значение растений в биосфере нашей планеты колоссально, следует знать особенности их физиологии развития. Актуальность темы исследования заключается в том, что необходимо знать какое влияние оказывают различные стили музыки на рост и развитие растений выяснить действие одного из раздражителей на развитие растений, а именно музыки.

Множеством специалистов поднимался вопрос касательно того, какая музыка обладает целебной силой, а какая её не имеет. Базируясь на научных экспериментах, рассматривается тема, которая до сегодняшнего дня полностью не изучена, однако уже имеются подтверждения, свидетельствующие о том, что музыка может быть не только благотворно воздействующей, а и обладать разрушающей силой.

Имеющиеся труды ученых свидетельствуют о том, что растения реагируют на действие звука, на звуковые волны определённой частоты, в



следствии чего происходит обмен веществ, осуществляющийся благодаря особым белкам-ферментам.

На данный момент проведено много исследований о влиянии музыки на рост и развитие растений, и на основании результатов составлены рекомендации, как с помощью музыки стимулировать рост растений и прорастание семян.

Особенное значение изучения воздействия музыки на растения принадлежит профессору ботаники Т.Ц. Сингху, ученому из Индии, из университета Аннамалай в штате Мадрас, который одним из первых, начиная с середины прошлого века, обратил внимание на высокую чувствительность растений к звукам, музыке и даже танцам. Вместе со своими учениками он множество лет изучал воздействие музыки на растения.

В частности, Т.Ц. Сингх вместе со своей помощницей Стелой Понниах провел тщательные наблюдения за воздействием на растения звуков всевозможных музыкальных инструментов. Отталкиваясь от стародавних индийских сказаний, проигрывал растениям мимозы и бальзамина стародавние индийские мелодии – раги. Спустя пол месяца озвучивания было установлено, что у подопытных растений количество устьиц на листьях было больше, эпидермис листьев оказался толще.

Также, необходимо отметить, что в 1960 году ботаник и агроном Джордж Е. Смит, узнав об опытах Сингха, приступил к экспериментальной проверке на кукурузе и сое, которая снова предоставила положительные результаты.

Спустя некоторое время, подтверждения воздействия музыки на растения были получены в результате опытов, осуществленных в жестко контролируемых обстоятельствах независимыми специалистами из различных государств.

В частности, специалистами из Шведского музыкотерапевтического общества определено, что под влиянием музыки плазма клеток растительных организмов движется намного скорее.

В 70-ые годы прошлого века в Соединенных Штатах Америки Дороти Ретеллек осуществлена серия опытов касательно воздействия музыки на растения, итогом которых оказалось выявление закономерностей, связанных с определенными видами воздействующей музыки. В частности, установлено, что продолжительность имеет значение прослушивания музыки. Так, три подопытных группы растений пребывали в равных условиях, при том, что первая группа не «озвучивалась» музыкой, второй ставили музыку каждый



день на протяжении 3-х часов, третья – на протяжении 8 ч. каждый день. В конечном счете растения из второй группы возросли существенно больше, нежели растения первой, контрольной группы. В свою очередь, растения, которым ставили музыку по 8 ч. в сутки, пропали в течение 2-х недель с начала эксперимента. Прослушивание классической музыки способствовало повышению урожайности, тогда как тяжёлый рок приводил к гибели растений. После двух недель с начала эксперимента «слушавшие» классику растения стали однородными по размеру, пышными, зелёными и активно цвели. Растения же, которым ставили хард-рок, стали чрезмерно высокими и тонкими, не цвели, а потом вообще пропали. Поразительно, но растения, которым ставили классическую музыку, устремлялись в сторону источника звука, аналогично тому, как они тянутся к источнику света

В Нидерландах удостоверили выводы Дороти Ретеллек касательно отрицательного воздействия рокмузыки. Три размещенных поблизости поля засеяли семенами одного происхождения, а потом «озвучивались» соответственно классической, фольклорной и рок-музыкой. Спустя время на третьем поле растения или поникли, или вообще погибли.

Таким образом, итогом анализа литературных источников стал вывод о том, что звуковые волны оказывают влияние не только на человека, но и на всю окружающую среду, а также на рост, цветение, плодоношение и урожайность растений. Аналогичные исследования имеют место с давних времен и продолжаются в настоящее время, причем они ориентированы на изучение воздействия музыки не только на растения, но и на животных, на человека, психологические и физиологические процессы, протекающие в живом организме

Следовательно, интуитивно подозреваемое воздействие музыки на растения сегодня научно доказано. На основе научных данных в продаже наблюдаются устройства, способствующие повышению урожая и улучшению состояния растений. Так, во Франции известны «суперурожайные» CD-диски с записями специально отобранных произведений классической музыки. В Соединенных Штатах Америки применяются тематические аудиозаписи для целенаправленного влияния на растения (повышения размеров, увеличения числа завязей и т.д.), в КНР в теплицах размещают «звукочастотные генераторы», транспортирующие различные звуковые волны, содействующие активизации процессов фотосинтеза и стимулирующие рост растений, принимая во внимание «вкусы» определенного вида растения.



Механизм влияния музыки на растения подразумевает собой непосредственное физическое воздействие звуковых волн на растение либо в определенном ином воздействии наиболее музыкальных мелодий, тональностей, тембров, так как избирательность их влияния на растения также четко показана.

Опыты свидетельствуют, что растения реагируют на действие звука, на звуковые волны некоторой частоты. Растения реагируют на свет, температурные изменения, подвержены стрессу, способны к акклиматизации и адаптации. У них происходит обмен веществ, который совершается с помощью особых активных белков-ферментов. А.А. Замятин кандидат физико-математических наук, сопоставил количество оборотов ферментов в определенных биохимических реакциях, и оказалось, что они соответствуют частоте музыкальных звуков. Так, в растительных клетках есть колебательные процессы и резонирующие структуры, которые являются основой возможности биологического действия музыки на растение. Этот процесс получил наименование резонансный механизм

Биофизики Романов С.Н., Мужеев Е.А., проводя исследования с растениями и модельные опыты с ферментами, установили связь музыки с живым веществом посредством молекулярных механизмов ферментных реакций, происходящих в растительных клетках.

Специалисты пришли к следующим выводам: рост растений зависит, в первую очередь, от звуковых частот, а именно: волны частотой в - 6 кГц позитивно влияют на развитие и цветение растений, прорастание семян; звуковые волны 7-9 кГц замедляют рост и развитие; звуковые волны свыше 10 кГц способны убить растение

Таким образом, классическая музыка частотой от 3 до 5 килогерц хорошо влияет на растения, а рокмузыка более 8 килогерц – угнетает. Отсюда следует, что если слушать музыку либо смотреть видеоклипы, то растения также с удовольствием будут слушать классическую музыку. А от прослушивания рок-музыки специалисты рекомендуют воздержаться.

Изучив литературу по влиянию музыки на рост и развитие растений, а также применяя выводы специалистов по данному вопросу, было установлено, что классическая музыка благоприятно воздействует на рост и развитие растений, а рок – музыка приостанавливает процессы роста и развития растений



Можно привести некоторые рекомендации по использованию музыки при росте и развитии растений:

1. Для увеличения скорости роста растений нужно использовать музыку, а именно классическую (например, Моцарта).
2. В школах, домах, офисах растения растут лучше, где играет классическая музыка, а это большее выделение кислорода и поглощение углекислого газа.
3. Вибрации 7-9 кГц, т.е. тяжёлый рок и подобная музыка, губительно влияет на все живые организмы.

В завершение работы, хочется сказать, все живое на Земле взаимосвязано. Изучая влияние музыки на растения, можно судить о таком же влиянии на животных и человека. Это влияние может быть более сильно, так как человек является высшей формой жизни на планете, и он должен жить в гармонии с природой.

Список использованной литературы:

1. Боташева Ф.Ю. Влияние музыки на растения / Ф.Ю. Боташева, Д.Т. Пилярова // Тенденции развития науки и образования. – 2019. – № 57-3. – С. 35-37.
2. Орлов Я.В. Влияние музыки на рост и развитие огородных растений / Я.В. Орлов // Старт в науке. – 2017. – № 1. – С. 6-11.
3. Тангамян Т.В. Музыка и растения / Т.В. Тангамян, С.С. Меликян, М.А. Григорян // Актуальные проблемы гуманитарных и естественных наук – 2016. – № 1-1. – URL: <https://cyberleninka.ru/article/n/muzykai-rasteniya>
Хонюкова В.С. Влияние звуков на растения / В.С. Хонюкова // Молодежный научный форум: Естественные и медицинские науки: электр. сб. ст. по мат. XXIV междунар. студ. науч.-практ. конф. – № 5(23). – URL: [https://nauchforum.ru/archive/MNF_nature/5\(23\)](https://nauchforum.ru/archive/MNF_nature/5(23)).



АСКОРБИНОВАЯ КИСЛОТА СВОЙСТВА, ФИЗИОЛОГИЧЕСКОЕ ДЕЙСТВИЕ, СОДЕРЖАНИЕ И ДИНАМИКА НАКОПЛЕНИЯ В РАСТЕНИЯХ

*Мухиддинов Абдубосит - ученик 7 Е класса
Специализированная школа имени Абу Али ибн Сины*

АННОТАЦИЯ

В статье рассмотрена физиологическая роль витамина С для человека и животных. Проведен сравнительный качественный анализ содержания витамина С в плодах древесных растений и хвое ели. Выявлено снижение содержания витамина С при действии низких температур и ультрафиолета.

Ключевые слова: Водорастворимые витамины, витамин С, метод йодометрии, плоды рябины обыкновенной, барбариса восточного, шиповника майского, облепихи крушиновидной, хвоя ели обыкновенной, замораживание.

Современное животноводство предусматривает повышение количества и качества производимой продукции. Данные требования невозможны без полноценного сбалансированного кормления сельскохозяйственных животных. В состав кормов входят не только основные органические и минеральные питательные вещества, но и витамины.

Витамины являются низкомолекулярными биологически активными веществами и выполняют важные физиологические функции в организме как животных, так и человека.

Недостаток или полное отсутствие в питании животных витаминов приводит к развитию гиповитаминозов, проявляющихся нарушением обмена веществ, репродуктивных функций, потерей аппетита, развитием различных заболеваний и т.д.

Витамины незаменимы для всех гетеротрофных организмов.

Для профилактики заболеваний, связанных с недостатком витаминов, часто используют синтетические витаминные препараты, целесообразность применения которых вызывает неоднозначное мнение ученых.

Целью исследования было изучить методику проведения качественного анализа водорастворимых витаминов (на примере аскорбиновой кислоты) и



провести сравнительный анализ содержания вещества в различных растительных образцах.

Методика проведения опыта.

Количественные химические методы определения аскорбиновой кислоты основаны на ее восстановительных свойствах.

Для количественного и качественного определения витамина С используют метод йодометрии в присутствии крахмала как индикатора. При протекании окислительно-восстановительной реакции молекула аскорбиновой кислоты взаимодействует с молекулой йода в эквимольных количествах. Зная концентрацию используемого раствора йодной настойки, можно определить концентрацию аскорбиновой кислоты в продуктах.

Согласно методике, к 20 мл водного экстракта был добавлен 1% раствор крахмала в качестве индикатора. Титрованием раствором йода было проведено определение количества аскорбиновой кислоты в исследуемом экстракте. Точкой эквивалентности служило возникновение устойчивого синего окрашивания

Для анализа использовались водные вытяжки, приготовленные из плодов рябины обыкновенной, барбариса восточного, шиповника майского, облепихи крушиновидной, ели обыкновенной (рис. 1) Водная вытяжка готовилась методом измельчения плодов или хвои (масса 20 г) и последующей экстракцией.



Рябина обыкновенная Облепиха крушиновидная *Sorbus aucuparia*
L. *Hippophaë rhamnoides* L.



Шиповник майский
Rosa majalis



Барбарис восточный
 (*Berberis orientalis*)



Ель обыкновенная
Picea abies (L.)

Рисунок 1 – Плоды и листья растений для определения содержания аскорбиновой кислоты

Проводились сравнительные исследования по содержанию аскорбиновой кислоты в свежих (сентябрь) плодах и хвое, а также подвергнутых действию низких температур в естественных условиях и в морозильной камере.

В свежих плодах содержание витамина С было неодинаково (рис. 2). Максимальное содержание было определено в шиповнике (600 мг/100г образца), минимальное в плодах рябины (85 мг/на 100г образца). В хвое содержание витамина С составляло 360 мг/100г образца.



Рисунок 2 – Содержание аскорбиновой кислоты в свежих плодах древесных растений, мг/100 г

Плоды подвергались естественным температурным колебаниям и воздействию света с сентября по январь, после чего по аналогичной методике



проведены исследования количественного содержания аскорбиновой кислоты в плодах растений (рис. 3):

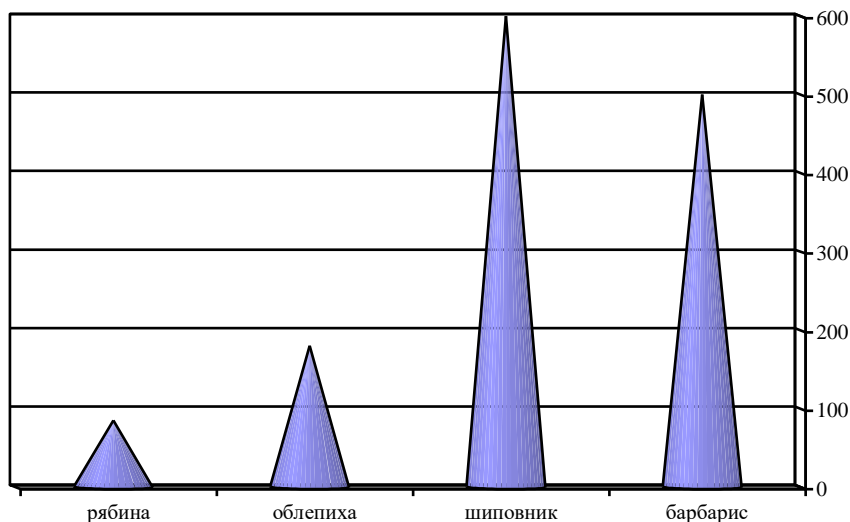

Рисунок 3 – Содержание аскорбиновой кислоты в плодах древесных растений после замораживания в естественных условиях, мг/100 г

Самые значительные потери аскорбиновой кислоты были определены при анализе плодов рябины, облепихи и шиповника. Содержание витамина С уменьшилось на 97-98% и в остатке составило 1,46-3,4 мг/100 г продуктов. Содержание витамина в хвое увеличилось на 16%, поскольку в зимний период количество свободной влаги в вечнозеленых растениях уменьшается, а концентрация веществ, таким образом, увеличивается.

При анализе растительных образцов, помещенных на такой же срок в морозильную камеру, динамика потерь витаминов выглядела иначе (рис. 4).



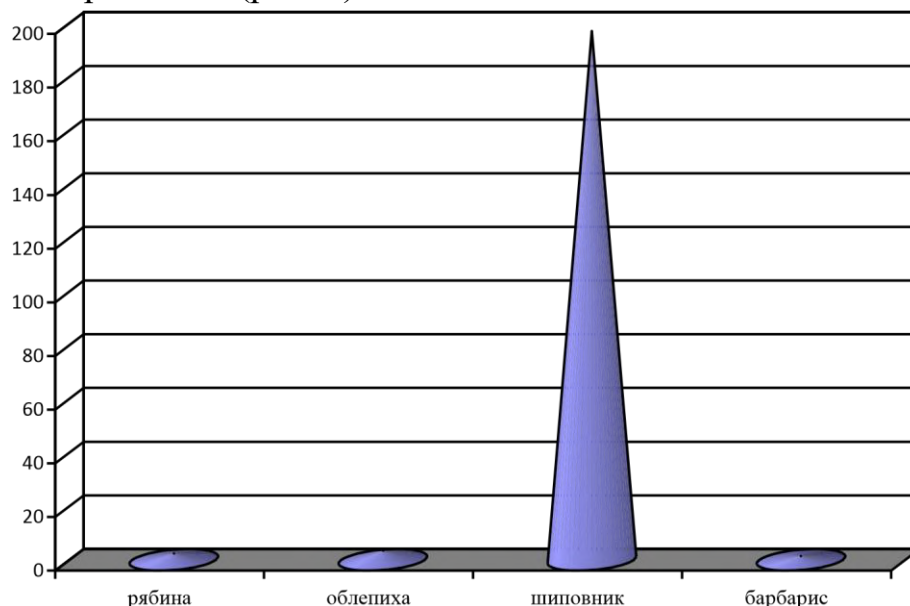

Рисунок 4 – Содержание аскорбиновой кислоты в плодах древесных растений после замораживания в морозильной камере, мг/100 г

Потери витамина С в плодах рябины составили 53%, облепихи – 58%, шиповника – 47%, барбариса – 32%. В варианте с хвоей концентрация незначительно повысилась до 103% (рис. 5):

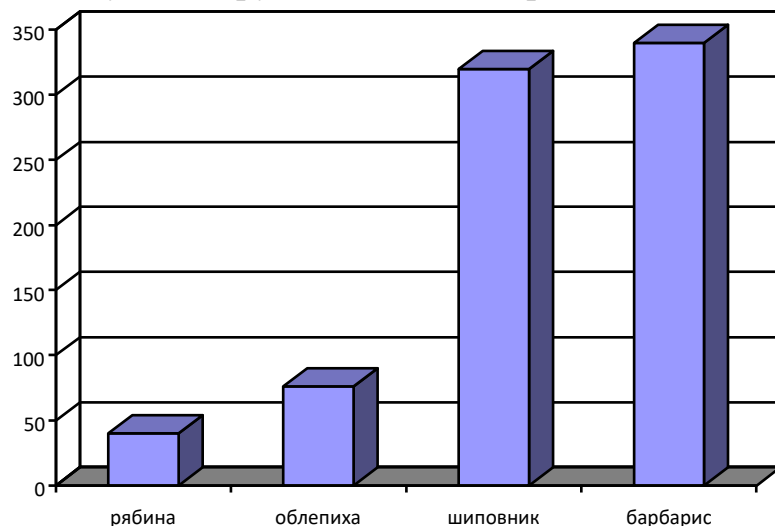

Рисунок 5 – Содержание витамина С в хвое ели, мг/100 г

Таким образом, понижение температуры снижает содержание водорастворимых витаминов, к которым относится и витамин С, в большинстве плодов древесных растениях. Одновременное сочетание факторов воздействия низких температур и света понижает содержание витамина С на 97-98%, тогда как воздействие только низкой температуры вызывает понижение содержания витамина С от 32-58%. Такое изменение связано со слабой устойчивостью аскорбиновой кислоты к действию температуры и ультрафиолета. Несколько другая динамика изменения содержания витамина С наблюдается при анализе хвои вечнозеленых растений. В связи с особенностями биологии растения при понижении температуры наблюдается накопление биологически активных веществ.

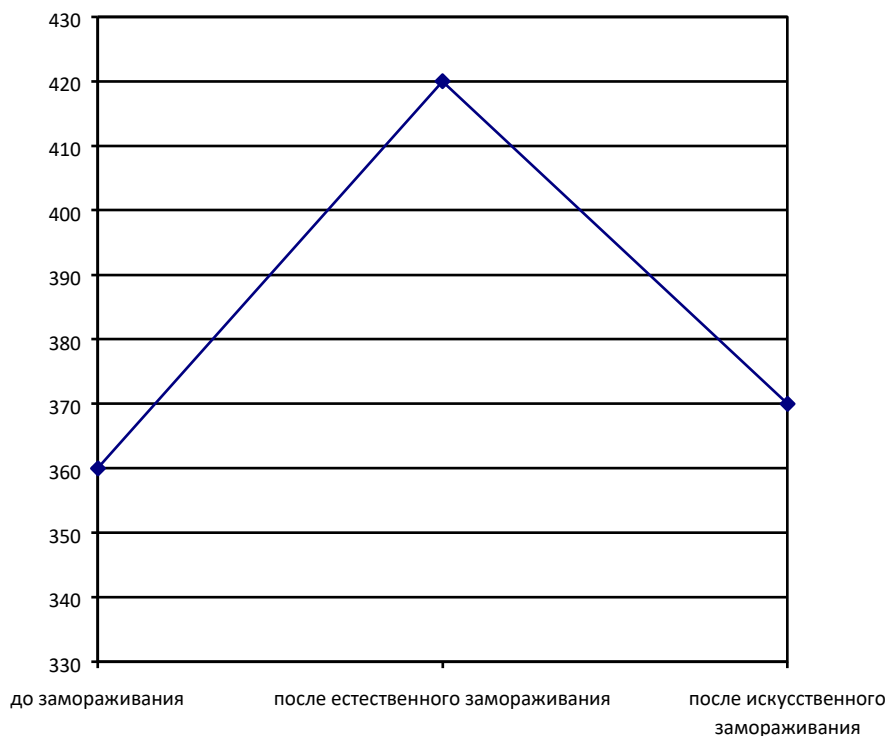

Плоды древесных растений и хвоя могут использоваться как источник витаминов для животных и человека для корректировки витаминного баланса с учетом способа консервирования.

БИБЛИОГРАФИЯ:

1. Прудникова Е.Г., Хилкова Н.Л., Коношина С.Н. Химические элементы и соединения в растительном мире: Учебное пособие // Международный журнал прикладных и фундаментальных исследований. 2014. № 3-2. С. 228-229.
2. Коношина С.Н. Лабораторный практикум по химии пищи для студентов направления подготовки 19.03.03 «Продукты питания животного происхождения» с использованием активных методов обучения. Орел, 2015.
3. Коношина С.Н., Хилкова Н.Л. Методы анализа макро- и микронутриентов в продуктах питания: Учебное пособие для самостоятельной работы обучающихся по направлению подготовки 19.03.03 – Продукты питания животного происхождения. Орел, 2015.
4. Коношина С.Н. Основные методы анализа биологически активных веществ в пищевых продуктах. В сборнике: Рациональное использование сырья и создание новых продуктов биотехнологического назначения: материалы Международной научнопрактической конференции по актуальным проблемам в области биотехнологии. 2018. С. 194-196.
5. Егорова А.Ю., Мажукина О.А. Химические основы биологических процессов (экспериментальные и теоретические задачи): Учеб.-метод. пособие. Саратов.: Изд-во Саратов. ун-та, 2013. 107 с.



AXBOROT TEXNOLOGIYALARI BUGUNGI KUN TALABI

Isakova Nilufar Jabborovna
Informatika va axborot texnologiyalari

Ushbu maqolada yoshlarning ongida axborot texnologiyalarining o'rnini hamda uning boshqa tarmoqlarining maqsad va vazifalari haqida fikr bildirilgan. Shuningdek, oliy ta'limning asosiy vazifalaridan biri yosh avlodga axborot madaniyatini va uning mafkuraviy darajasini har tomonlama yaxshilash to'g'risida ma'lumotlar keltirilgan.

Kalit so'zlar: *informatika, axborot, kompyuter, internet, ijtimoiy tarmoqlar, bloglar, elektron kutubxonalar va kitoblar, raqamli audio-video-foto.*

KIRISH

Ta'lim tizimida islohatlarni amalga oshirishda va rivojlantirishda hukumatimiz tomonidan yiliga mamlakat yalpi ichki mahsulotining 10-12 foizi sarflanadi, bu davlat budjetining 35 foizini tashkil etadi. Bu esa jahon tajribasidagi ko'rsatgich 3-4 foizdan oshmaydi. Ta'lim tizimida yil sayin rivojlanib borayotgan axborot-kommunikatsiya texnologiyalari, ta'lim jarayonini sifat va mazmun jihatdan yanada yuqori bosqichga ko'tarishga xizmat qilib kelmoqda. Bugungi kun zamonaviy ta'lim jarayonini mazmunli tashkil etish uchun zamon talabiga mos texnik vositalaridan foydalanish maqsadga muvofiqdir. Jumladan, texnologiya, axborot, kompyuter, multimediya, internet, masofali o'qitish, yagona axborot muhiti va shunga o'xshash axborot kommunikatsion texnologiyalarning zamonaviy vositalaridan foydalanish o'zining samarasini bermoqda. Avtomatlashtirilgan axborot jamiyatini shakllantirishning global jarayoni inson taraqqiyoti va ko'plab iqtisodiy va ijtimoiy muammolarni samarali hal etish imkoniyatlarini yaratadi. Biroq, bunday imkoniyatdan faqatgina ushbu axborot maydonida kerakli bilim va ko'nikmalarga ega bo'lgan jamiyat a'zolarigina foydalana oladilar. Shu o'rinda oliy ta'limning asosiy vazifalaridan biri talabalarga axborot madaniyatini va uning mafkuraviy darajasini har tomonlama yaxshilash imkonini berishdir. Ushbu muammoni hal qilishda ta'lim muassasalarida axborot texnologiyalari, fani yo'nalishi muhim rol o'ynaydi. Shu sababli, axborotkommunikatsiya texnologiyalari, kompyuter savodxonligi kursining ustuvor muammolarini va uning kelajakdagi istiqbollari o'rganish va tahlil qilish muhimdir. Internet, ijtimoiy tarmoqlar, bloglar, elektron kutubxonalar, elektron kitoblar va raqamli audio-video-foto, mobil telefonlar, tezkor



xabarlar jo'natish vositalari, IP telefoniya, PDA va kommunikatorlar bilan tanishtirish orqali zamonaviy bugungi kun bo'lajak yosh kadrlar tasavvurida 20 yil avval biz axborot vakumida yashagan ekanligimizni, ijtimoiy, geografik, siyosiy to'siqlardan boshqa hech narsa mavjud bo'lmaganligini hosil qilamiz.

ADABIYOTLAR TAHLILI VA TADQIQOT METODIKASI

Bugungi kunda ta'lim tizimini axborot-kommunikatsiya texnologiyalarisiz tasavvur qilib bo'lmaydi. Bu soha kundalik hayotimizda media-texnologiyalarining o'rnini tobora kengayib bormoqda. Katta hajmdagi yangi axborotlar, reklamalar, televideniya ko'rsatuvlarida kompyuter texnologiyalaridan foydalanish talabalarning ta'lim tarbiyasi ularning atrofdagi voqea-hodisalar to'g'risidagi tasavvurlari, taffakkuri hamda idrokiga katta ta'sir etmoqda. Ilgari talabalar istalgan mavzuga oid kerakli ma'lumotlarni darslik, ma'lumotnoma adabiyotlar o'qituvchi tomonida fanga oid darsni konspektlashtirish holda egallab kelgan bo'lsa, bugungi kunga kelib asosan televideniya va radio, elektron darsliklar internet tarmoqlaridagi ma'lumotlardan foydalangan holda o'zlashtirmoqda. Shu sababli bugungi kun o'qituvchisi zamonaviy voqelikka to'g'ri yondashgan holda ta'lim jarayoniga axborot uzatishning yangi metodlarini olib kirishi hozirgi kun talabi hisoblanadi.

MUHOKAMA VA NATIJALAR

Darsni loyihalashtirishda o'qituvchi turli dasturiy mahsulotlardan foydalanadi. Dars jarayoniga tayyorgarlik ko'rishda tayyor dasturiy mahsulotlar (ensiklopediya, lug'atlar, ta'limiy dasturlar va shu kabilardan) foydalanishda kompyuterning o'rnini alohida ahamiyat kasb etadi. Kompyuter texnologiyasi vositasida dars o'tish barcha fanlardan laboratoriya mashg'ulotlarini, ya'ni yangi mavzularni ko'rgazmali tushuntirish imkoniyatiga ega bo'lib, o'tilgan darslarning materiallarini talaba mustaqil qayta ko'rib chiqishi mumkin.

Darsni AKT dan foydalanib, o'tishda o'qituvchi o'z mehnatining ko'p qismini kompyuterga yuklashi mumkin bo'ladi. Bu bilan darsni yanada qiziqarli, rang-barang qilib, mazmunan boyitadi. O'qituvchi o'z vaqtida talabaning bilimini xolisona baholab boradi, ularga noan'anaviy saboq berish usullarini topishga ijodiy yondashadi. Bu esa o'qituvchining kasbiy jihatdan rivojlanishiga asos bo'ladi. Katta hajmdagi axborotlarni har bir talaba qisqa vaqt mobaynida o'zlashtirishi va amaliy faoliyatda foydalana olishni o'rgatish zarur bo'ladi. Shuning uchun ham darsni shunday tashkil etish kerakki, unda har bir talaba o'zini erkin his qilib, faol ishtirok etishi zarur. Har bir dars jarayoniga qiziqish bilan yondashib, mustaqil ijodiy fikrlashi, o'z mehnati samarasini ko'rib, uni baholay olishi kerak. O'qituvchi



axborot - kommunikatsiya texnologiyalaridan foydalanib, dars o'tishga tayyorgarlik ko'rishda bu jiddiy ta'lim dasturiga oid dars materiali ekanligini unutmashligi zarur.

Rivojlangan xorijiy davlatlar ta'lim tizimida raqamli texnologiyalarning ustuvorlik kasb etishi o'qitish sifatini yangi bosqichga ko'tarish, tayyorlanayotgan kadrlarning raqobatbardoshligini oshirish, inson kapitalini samarali rivojlantirishning yangi istiqbollari ochmoqda. Ta'limni raqamlashtirish bo'yicha etakchilik qilib kelayotgan Finlandiyada amaliy fanlar onlayn universiteti (Finnish Online University of Applied Sciences (FOUAS) Campus Arena; 2015 yil) platformasi, Singapurda Aqlli millat sensor platformasi (Smart Nation Sensor Platform; SNSP; 2017 yil), Yaponiyada Cloud Campus (Bulutli kampus; 2017 yil), Web Class (Veb sinf; 2018 yil) ta'lim platformalari orqali sifatli ta'lim xizmatlarini ko'rsatishga erishildi. Mavjud yutuqlar Singapur davlatiga Raqamli texnologiyalar bo'yicha raqobatbardoshlik bo'yicha Jahon reytingida 2017-2018 yillarda birinchi hamda ikkinchi o'rinni egallash imkoniyatini yaratdi.

Jamiyatning barcha sohalorida raqamli texnologiyalarni joriy etish dolzarb ijtimoiy zaruriyat ekaniga urg'u bergan holda O'zbekiston Respublikasi Prezidenti SH.M.Mirziyoyev quyidagilarni qayd etib o'tadi: "Taraqqiyotga erishish uchun raqamli bilimlar va zamonaviy axborot texnologiyalarini egallashimiz zarur va shart. Bu bizga yuksalishning eng qisqa yo'lidan borish imkoniyatini beradi. Zero, bugun dunyoda barcha sohalarga axborot texnologiyalari chuqur kirib bormoqda. Albatta, raqamli iqtisodiyotni shakllantirish kerakli infratuzilma, ko'p mablag' va mehnat resurslarini talab etishini juda yaxshi bilamiz. Biroq, qanchalik qiyin bo'lmasin, bu ishga bugun kirishmasak, qachon kirishamiz?! Ertaga juda kech bo'ladi". Raqamli texnologiyalar (inglizcha: Digital technology) - signallarni uzluksiz spektr shaklida emas, balki analog darajadagi diskret diapazonlarda ko'rsatishga asoslangan texnologiyalar. Boshqacha qilib aytganda, raqamli texnologiya kodlashtirilgan (raqamli signallar yordamida uzatiladigan) axborotlarning diskret holda, ya'ni, uzlukli – qisqa, ammo muayyan vaqt oralig'ida olish imkonini beruvchi texnologiya sanaladi. O'qitish tizimida raqamli texnologiyalardan foydalanish "ta'limni raqamlashtirish" deb nomlanadi. Bunda barcha o'quv hujjatlari – o'quv rejalari, fan dasturlari, tegishli fanlarning ishchi o'quv dasturlari, guruh jurnallari, o'quv materiallari onlayn shaklga o'tkaziladi. Talabalar istalgan sharoitda – axborot-resurs markazida, uy sharoitida Internetga bog'lanish orqali masofadan tashkil etilayotgan o'quv mashg'ulotlari, sinov va imtihonlarda ishtirok etishi mumkin.

2020-yil 17-martida Prezidentimizning "Toshkent shahrida raqamli texnologiyalarni keng joriy etish chora-tadbirlari to'g'risida"gi PQ-4642-son17-



qarori qabul qilinib, mazkur qarorda ta'limning barcha sohalarini raqamlashtirish bo'yicha aniq vazifalar belgilab berildi. Shu yil 23 martdan talabalar uchun televizion darslar efirga uzatila boshladii. Bundan tashqari, bir nechta oliy ta'lim muassasalari talabalar va o'quvchilar uchun virtual ta'lim tizimlarini ishga tushirdi. Masalan, Alisher Navoiy nomidagi Toshkent davlat o'zbek tili va adabiyoti universitetida "O'quv jarayonini tashkil etish va boshqarish" axborot tizimi hamda MOODLE masofaviy ta'lim platformasi ishga tushirildi. Boshqa oliy ta'lim muassasalarining rasmiy veb-saytlarida ham MOODLE, Platonus, Moodle LMS, SRS (Student Records System), MOOC kabi masofaviy ta'lim platformalari hamda mobil telefon va planshetlar uchun Google Classroom, Ereader ilovalari ishga tushirilib onlayn darslar tashkil qilinishi boshlandi. Bugungi kunda mamlakatimiz oliy ta'lim muassasalarining asosiy faoliyatlarini avtomatlashtirish hisobiga ma'muriy xodimlar, professor-o'qituvchilar va talabalarga elektron ta'lim xizmatlarini taqdim etuvchi HEMIS axborot tizimi yo'lga qo'yildi. Axborot tizimi oliy ta'lim muassasalari bilan Oliy va o'rta maxsus ta'lim vazirligi o'rtasida axborot ko'prigi vazifasini o'taydi hamda oliy ta'lim muassasalaridan olinadigan turli xil ma'lumotlar sonini keskin kamaytirish, ularning qog'oz shaklidan voz kechish va boshqaruv tizimini raqamlashtirishga xizmat qiladi.

Xo'sh, o'qitish sifatini saqlab qolgan holda ta'lmda raqamli texnologiyalarni samarali qo'llash uchun nimalar qilish kerak?

Birinchidan, albatta mamlakatimizda Internet infratuzilmasini yaxshilashimiz, mobil operatorlar tomonidan ko'rsatilayotgan xizmatlar sifatini oshirishimiz va eng muhimi aholining, ayniqsa talaba yoshlarni zamonaviy axborotkommunikatsiya texnologiyalarining so'ng yutuqlarini o'zlashtirishga shartsharoitlar hamda imtiyozlar yaratib berishimiz lozim.

Ikkinchidan, o'quv jarayonini tashkil etishda raqamli texnologiyalardan foydalanish ko'lamini kengaytirish va axborot resurslari, o'qitish vositalari va masofaviy o'qitish texnologiyalarini rivojlantirish, ijodkor talabalarni universitetni raqamlashtirish loyihalariga jalb qilish bilan oliy ta'lim muassasalari faoliyatini tartibga soluvchi normativ-huquqiy hujjatlarga o'zgartirish kiritish bo'yicha vakolatli organlarga takliflar berish, yuqori samaradorlikka ega raqamli qurilmalar bilan jihozlangan tuzilmalar, o'quv xonalari, laboratoriyalar, mediastudiyalar va boshqalarni o'z ichiga olgan markazlarni tashkil etish hamda unda orttirilgan tajribani O'zbekistonning barcha oliy ta'limmuassasalarida qo'llash.

Uchinchidan, zamonaviy axborot-kommunikatsiya texnologiyalari va ta'lim texnologiyalarining mustahkam integratsiyasini ta'minlash, bu borada pedagog



kadrlarning kasbiy mahoratini uzluksiz rivojlantirib borish uchun qo‘shimcha sharoitlar yaratish.

To‘rtinchidan, interfaol taqdimot tizimlaridan foydalanish, ma’ruza va seminar darslari uchun internet bilan bog‘liq holda interfaol va multimediali taqdimotlarni ishlab chiqish kabi mavzular bo‘yicha o‘qituvchilarning malakasini oshirish uchun kurslarni tashkil qilish va o‘tkazish.

Beshinchidan, real vaqt rejimida interfaol taqdimot tizimlari, video-konferensaloqa tizimlari, virtual zallar, elektron resurslardan foydalanib istalgan vaqtda masofaviy o‘qitish jarayonini amalga oshirish.

Oltinchidan, bulutli texnologiyalar, virtual voqelik, kengaytirilgan voqelikdan foydalanish hamda didaktik materiallar va tajriba dizaynlarini ishlab chiqishda 3D printerini qo‘llash, raqamli didaktika va raqamli ta’lim modellarini qo‘llash, o‘qituvchilar va talabalar uchun loyihalar, diplom ishlari, ilmiy izlanishlar va boshqalarini muhokama qilish uchun ilmiy veb-saytlar ishlab chiqish lozim. Shundagina, biz raqamli texnologiyalardan foydalanib ta’lim sifatini tushirmagan holda talaba yoshlargabugungi kun talabi darajasida bilim olishlariga erishamiz. Biz ta’lim sifatini oshirish varivojlantirish uchun texnologiyalardan manfaatli foydalanish imkoniyatini yaratishni istadik. Qachonki, planshet ta’lim olishning bir elementiga aylansa, bolalar o‘qish jarayoniga katta qiziqish bilan kirishadi. Bu o‘yin bilan klassik ta’limni birlashtirishga tengdir. Natijada o‘qish jarayoni yaxshilanadi, o‘zlashtirish, ta’lim darajasi va kadrlarni tayyorlash samaradorligi oshadi. Bilimli avlod, professional kadrlar bu jamiyatning keng miqyosda rivojlanishining garovidir.

XULOSA

Bugungi kun talabi axborot - kommunikatsiya texnologiyalari hamda internetdan foydalanish faqatgina ta’lim tizimiga kirib kelmasdan shu sohaning barcha bo‘g‘inlarini boshqarish, tashkil qilish, axborot resurslari bilan ta’minlanayotganligi sababli ish yuritish xujjatlarini tezlik bilan yo‘lga qo‘yish, moliyaviy tizim va shu kabi ishlarni amalga oshirishda muhim ahamiyatga ega. Shu sababli axborot texnologiyalaridan yanada rivojlantirish maqsadida chekka-chekka hududlardagi yoshlar uchun ham ushbu imkoniyatlarni salmog‘ini kengaytirish, shu sohadan foydalanish madaniyatini va imkoniyatlarini yaratish, mamlakatimizning barcha sohalarini rivojlantirishda katta imkoniyatlar yaratadi.

**FOYDALANILGAN ADABIYOTLAR**

1. “Axborot texnologiyalari sohasida kadrlar tayyorlash tizimini takomillashtirish to’g’risida”. “Qishloq hayoti ” gazetasi 03.06.05 y.
2. Farberman. B.L . “Ilg’or pedagogik texnologiyalar”. T: 2001 y.
3. Azizxodjaeva N.N. Pedagogicheskie texnologii i pedagogicheskoe masterstvo. Ucheb.posobie.- Toshkent. TDPU 2003. - 192 s.
4. Ismatilla Isoqov, Sindorqul Ibragimovich Qulmamatov. “Informatikani o’qitishda innovatsion texnologiyalar”. Ma’ruza matnlari.
5. Saidaxmedov N. Pedagogik amaliyotda yangi texnologiyalarni qo’llash namunalari.-Toshkent : RTM 2000 yil.
6. O‘zbekiston Respublikasi Prezidentining 2022-yil 28-yanvardagi “2022-2026-yillarga mo‘ljallangan yangi O‘zbekistonning taraqqiyot strategiyasini tasdiqlash to‘g‘risida”gi PF-60-son Farmoni.
7. O‘zbekiston Respublikasi Prezidentining 2020-yil 17-martdagi “Toshkent shahrida raqamli texnologiyalarni keng joriy etish chora-tadbirlari to‘g‘risida”gi PQ-4642-son qarori.



КАЧЕСТВЕННАЯ ПОДГОТОВКА ДЕТЕЙ ДОШКОЛЬНОГО ВОЗРАСТА К ШКОЛЬНОМУ ОБУЧЕНИЮ

Д.М Махмудова ТГПУ, и.о. доцент

Annotatsiya Maqolada maktabgacha yoshdagi bolalarni maktab ta'limiga sifatli tayyorlash va ta'limiy jarayonlarni tashkil etishda qo'llaniladigan metodlar haqida batafsil dayyon etilgan. Maktabgacha ta'lim pedagoglari uchun mo'ljallangan metodik vositalar va usullar yoritib berilgan

Аннотация В статье подробно описаны методы, используемые при качественной подготовке дошкольников к школьному обучению и организации учебного процесса. Выделены методические средства и методы, предназначенные для педагогов дошкольного образования.

Annotation This article describes in detail the methods used in the quality preparation of preschool children for school education and the organization of educational processes. Methodological tools and methods intended for preschool education pedagogues are highlighted

Дошкольное образование является неотъемлемой составной частью и первым звеном в единой системе непрерывного образования, где происходит становление основ личности. В соответствии с общепринятой возрастной периодизацией развития человека дошкольное детство охватывает период от рождения до 6 лет, когда происходит активное формирование двигательной, чувственной и интеллектуальной сфер ребенка, развитие его речи и основных психических процессов, способностей и социально значимых качеств. Высокая интенсивность процесса формирования личности в период дошкольного детства позволяет особенно эффективно осуществлять педагогическое взаимодействие с ребенком и решать задачи его развития, воспитания и обучения. Именно это положение дает основание считать проблемы целенаправленного обучения дошкольников в соответствии с их специфическими возрастными особенностями наиболее актуальными для современного этапа развития как общей, так и дошкольной дидактики.

Воспитательная личностно ориентированная деятельность имеет своим основанием новое понимание функции дошкольного учреждения, как открытого социально-образовательного учреждения, оказывающего педагогическую помощь и поддержку семьям своих воспитанников, а также



компенсирующего имеющиеся проблемы в их поведении и развитии. Последнее возможно только при условии наличия доверия, партнерского взаимодействия и сотрудничества с родителями и родственниками детей.

Наметилась и очевидная тенденция к возникновению новых видов воспитательно-образовательных учреждений для детей дошкольного возраста как государственного, так и негосударственного характера (эстетические и оздоровительные центры, группы дополнительного образования, комплексы детский сад—школа и др.). Их деятельность связана с предоставлением населению разнообразных образовательных услуг, отвечающих возрастающим запросам родителей и ориентирующихся на поднятие общего уровня детей, развитие их индивидуальных способностей, раскрытие творческого потенциала каждой личности. Данный процесс обуславливает необходимость определения новых подходов в том числе и к обучению ребенка-дошкольника.

Дошкольный возраст – важнейший этап в развитии ребенка. В этот период ребенок приобщается к миру общественных ценностей. Это время установления первых человеческих отношений с людьми. Это период, когда слабый и незащищенный может стать сильным и смелым, скучное и незатейливое становится забавным и трогательным.

Дошкольный возраст – это важнейший период, когда закладываются основы здоровья будущего взрослого человека. Именно в этот период происходит созревание и совершенствование жизненных систем и функций организма, приобретаются привычки, представления, черты характера.

Дошкольное обучение играет ведущую роль при переходе ребенка в среднее звено обучения. Целенаправленный характер обучения, его программность положительно влияют на формирование произвольности психических процессов (несомненно, относительной): памяти, внимания, восприятия. В процессе дошкольного обучения дети овладевают важнейшими компонентами учебной деятельности: умением принимать учебную задачу, планировать свою деятельность.

Высокие темпы развития детей дошкольного возраста, в том числе и умственного, требуют дифференциации обучения в различных возрастных группах. При этом своеобразие обучения проявляется в основных компонентах учебного процесса: его содержании, структуре, методах и формах организации.



Дошкольное детство — большой отрезок жизни ребенка. Условия жизни в это время стремительно расширяются: рамки семьи раздвигаются до пределов улицы, города, страны. Ребенок открывает для себя мир человеческих отношений, разных видов деятельности и общественных функций людей. Он испытывает сильное желание включиться в эту взрослую жизнь, активно в ней участвовать, что, конечно, ему еще недоступно. Кроме того, не менее сильно он стремится и к самостоятельности. Из этого противоречия рождается ролевая игра — самостоятельная деятельность детей, моделирующая жизнь взрослых.

На границе раннего и дошкольного детства впервые возникает игра с сюжетом. Одновременно с ней или несколько позже появляется образно-ролевая игра. В ней ребенок воображает себя кем угодно и чем угодно и соответственно действует.

В игре развивается мотивационно-потребностная сфера ребенка. Возникают новые мотивы деятельности и связанные с ними цели.

В дошкольном детстве в основном завершается долгий и сложный процесс овладения речью. К 7 годам язык становится средством общения и мышления ребенка, а также предметом сознательного изучения, поскольку при подготовке к школе начинается обучение чтению и письму. Интенсивно растет словарный состав речи. Развивается грамматический строй речи. Детями усваиваются тонкие закономерности морфологического порядка (строение слова) и синтаксического (построение фразы).

Дошкольное детство — возраст, наиболее благоприятный для развития памяти. Память становится доминирующей функцией и проходит большой путь в процессе своего становления. Ни до, ни после этого периода ребенок не запоминает с такой легкостью самый разнообразный материал.

Восприятие в дошкольном возрасте благодаря появлению опоры на прошлый опыт становится многоплановым. Помимо чисто перцептивной составляющей (целостного образа, определяемого суммой сенсорных воздействий) оно включает самые разнообразные связи воспринимаемого объекта с окружающими предметами и явлениями, с которыми ребенок знаком по своему предшествующему опыту. Основная линия развития мышления — переход от нарядно-действенного к наглядно-образному и в конце периода — к словесному мышлению.



Дошкольный возраст это период, когда преобладает чувственное познание мира. Именно в этом возрасте необходимо учить душу трудиться: сопереживать другому человеку, его чувствам, мыслям, настроениям.

Обучение в дошкольном возрасте—это систематический планомерный целенаправленный процесс развития познавательных способностей детей, вооружение их системой элементарных знаний, умений и навыков в объеме, предусмотренном Программой воспитания и обучения в детском саду. Обучение в детском саду отличается от школьного тем, что школьники овладевают основами научных знаний, а дошкольникам даются достоверные, но элементарные знания об окружающих предметах и явлениях, их свойствах; простейших взаимосвязях и взаимоотношениях, ближайших причинах наблюдаемых явлений. Основная форма дошкольного обучения— от школьного урока продолжительностью, структурой, уровнем требований, предъявляемых к детям. В детском саду не задаются домашние задания, не выставляются отметки, проверка усвоенных знаний осуществляется в практической деятельности или в процессе овладения новыми знаниями. Усвоение учебного материала происходит главным образом в процессе активных действий: практических манипуляций с предметами, разнообразных игр, рисования, конструирования, пения, ритмических движений под музыку и т. п. Как и в школе, обучение носит программный характер: для воспитателя и музыкального руководителя обязательным является полное выполнение программы, создание условий для усвоения знаний и умений всеми детьми.

Так как дошкольные учреждения теперь еще называются и образовательными, то и внимание к обучению дошкольников носит позитивный характер. Если обучение в школе направлено на то, чтобы дети, постепенно овладевая общественно-историческим опытом поколений, усваивали основы наук, то в дошкольном образовательном учреждении дети лишь включаются в учебную деятельность, их учат учиться и слышать педагогов и воспитателей, воспринимать задание и выполнять его, словом, понимать учебную задачу.

На занятиях у дошкольников формируются не только знания и умения осуществлять ту или иную деятельность, но и способность контролировать и оценивать свои действия.

Особенность обучения дошкольников проявляется и в том, что дети этого возраста, тем более малыши, имея небольшой объем внимания и недостаточно развитую память, не могут удержать весь объем задания, в связи, с чем они не



могут выполнять поставленную педагогом задачу. Чтобы этого не происходило, необходимо, особенно на первых порах, использовать поэтапное обучение, целый ряд дидактических игр и обязательно систематически возвращаться к пройденному учебному материалу. Однако постепенно следует переходить к целостному процессу сообщения детям задания и способам его выполнения.

Специфика обучения детей дошкольного возраста заключается и в том, что их учебная деятельность тесно связана с игрой, особенно при обучении детей младшего возраста. Так, мотив обучения будет для ребёнка более действенным в том случае, если в процессе обучения предлагается что-то сделать для игры. Например, если на занятиях по лепке детям младшей группы предлагают вылепить печенье для кукол, то они с большим увлечением учатся, стараются передать форму этого печенья как можно лучше.

Ребенок дошкольного возраста проходит за шесть лет жизни огромный путь в своем развитии – от совершенно беспомощного существа с неразвитым мозгом, не способного мыслить, не умеющего целенаправленно двигаться, не владеющего речью, жизнь которого всецело зависит от взрослого, до индивида, обладающего всеми основными чертами человеческой личности: мышлением, речью, произвольностью движений, действий и др. При этом определяющее значение в жизни ребенка имеет взрослый, который вводит малыша в мир людей, в мир природы и вещей, передает ему опыт поколений, направляет его развитие.

Еще в древние времена педагоги обращали внимание на то, что обучение детей дошкольного и младшего школьного возраста должно быть интересным, чтобы не отпугивать их от желания узнавать новое и в целом от учения. Достичь того, чтобы каждое занятие было интересным для детей можно, сопровождая его игрой, сюрпризными моментами, загадками, скороговорками.

Немаловажное значение имеет и эмоциональная атмосфера на занятии, руководство педагога, стиль его общения с детьми в процессе учебной деятельности.

Педагог должен создавать обстановку доброжелательности, уважение к каждому ребенку. Важно поощрять успехи детей, отмечать достижения каждого, оказывать своевременную помощь, вместе с тем не лишая ребенка самостоятельности.



Характеризуя специфику познания ребенком окружающего мира, К.Д. Ушинский подчеркивал, что дети мыслят формами, красками, звуками, ощущениями вообще. Это определяет еще одну особенность процесса обучения – оно должно строиться на основе непосредственного восприятия детьми свойств предметов и явлений. Дети дошкольного возраста оперируют наглядными, образными представлениями. Поэтому обучение дошкольников обязательно должно быть наглядным.

Спецификой обучения детей в детском саду является и то, что оно осуществляется не на уроках, как в школе, а в разных формах.

Основной формой организации обучения детей в детском саду является занятие. Оно организуется и проводится воспитателем, а в последнее время и педагогом-специалистом, которые определяют в соответствии с избранными программами воспитания и обучения детей содержание, методику и технологию занятий с детьми различных возрастных групп.

В режиме дня дошкольного учреждения для каждой возрастной группы определяется время проведения занятий, как правило, это утренние часы.

Занятия организуются по всем направлениям воспитательно-образовательной работы с детьми и в соответствии со стандартами воспитания и обучения дошкольников.

В процессе занятия дошкольники не изучают основы наук. Они лишь включаются в учебную деятельность, чтобы научиться учиться. Что под этим понимается? Это прежде всего необходимо уметь слушать воспитателя или педагога, воспринимать задание и выполнять его, словом, понимать учебную задачу. На занятиях у них формируются не только знания и умение осуществлять ту или иную деятельность, но и способность контролировать и оценивать свои действия.

На занятиях дети систематически усваивают знания, формируют умения и навыки, а самое главное – в процессе занятий развивается творчество детей. У воспитанников формируется отношение к людям, к миру. Постепенно складываются компоненты учебной деятельности. Так, усвоение материала занятий требует сосредоточенности и внимания. Но далеко не всегда легко добиться внимания детей на занятии и удержать его. Для того чтобы добиться нужного эффекта, необходимо исключать замечания, не связанные с сообщаемым материалом, не прерывать объяснения дисциплинарными обращениями типа – «Сколько тебе можно повторять!»



На любом занятии с дошкольниками можно выделить три основных части:

Первая часть – введение детей в тему занятия, определение целей, объяснение того, что должны сделать дети. В этой части воспитанники настраиваются на выполнение определенной работы или ее части.

Например, воспитатель, усадив детей на занятие, говорит: «Сегодня я прочитаю вам русскую народную сказку «Лиса и заяц». Послушайте ее внимательно, а потом мы поговорим о том, что произошло с героями сказки».

Введение детей в процесс обучения на занятии осуществляется по-разному, в соответствии со спецификой того или иного вида занятия, возрастом детей, условиями проведения занятий.

В процесс объяснения задания могут активно включаться дети, отвечая на вопросы воспитателя, показывая у доски способы выполнения задания (в настоящее время по разным аспектам работы с детьми есть специальные методические разработки, в которых описываются все части занятия, начиная с первой).

Вторая часть занятия – самостоятельная деятельность детей по выполнению задания педагога или замысла самого ребенка. В этой части воспитатель смотрит, как действуют дети, все ли идет верно, у кого возникают трудности, кто нуждается в помощи, в напоминании, в дополнительной помощи, просто в поддержке или в поощрении. Однако не следует спешить объяснять или показывать ребенку в случае возникновения трудностей. Следует выявить, в чем причины затруднения, и прежде всего активизировать опыт и знания ребенка, а если этого окажется недостаточным, тогда могут быть применены более прямые способы помощи.

Третья часть занятия, заключительная – анализ выполнения задания и его оценка. В этой части также следует активизировать детей. Во-первых, оценивать надо результат, а не поведение детей, во-вторых, оценивать всю группу, а не отдельных детей, в-третьих, сначала следует оценивать все положительное и только после этого фиксировать, что не удалось выполнить. Делать это надо тактично, чтобы не подорвать уверенность ребенка в своих возможностях, не подорвать его интерес к познавательной деятельности.

На занятиях с дошкольниками организуется усвоение различного программного материала. Так, усвоение разнообразных движений происходит на физкультурных занятиях, которые, как правило, осуществляются в специально оборудованном спортивном (физкультурном) зале. Обучение



рисованию, лепке, а иногда, при наличии условий, в специально оборудованной художественной студии. Музыкальной деятельности – пению, танцам, движениям под музыку (хоровам, играм) – дети учатся на музыкальных занятиях в специальном помещении. На разнообразных занятиях дети учатся не только специфическим деятельности, усваивают конкретное содержание, характерное только для этой деятельности.

Организуя работу всей группы, воспитатель должен вместе с тем активизировать каждого ребенка, вовлекая его в объяснение, предлагая дополнить ответ товарища, рассказать о том, какими способами дети собираются решать поставленную задачу. Целесообразно вызывать детей к ответу для показа изображения, для конструирования, подбора одинаковых фигур и т. д. В результате дети учатся слушать не только воспитателя или педагога, но и своих товарищей, что, в свою очередь, расширяет их возможности познания, содержательного общения по поводу усваиваемого материала учебных занятий. Но само по себе это не происходит. Педагог должен постоянно держать в своем поле зрения того, кто в данный момент что-то объясняет, показывает, дополняет, и весь коллектив детей, чтобы знать, как они работают на занятиях, и в случае необходимости попросить помочь другому ребенку. Нельзя увлекаться беседой с ребенком, который вызван для ответа. Если же воспитатель не умеет распределять свое внимание, сосредотачивается на разговоре с одним ребенком, другие дети начинают отвлекаться, им становится скучно, они теряют интерес к учебному занятию. В результате создается плохой фон, процесс обучения нарушается. Чтобы снова вовлечь детей в общую работу, воспитателю потребуются дополнительные усилия. Подобного рода отвлечения нежелательны еще и потому, что дети только начинают входить в учебную деятельность, и всякое отступление может усложнить этот процесс. Работая со всеми детьми и формируя активность каждого ребенка, воспитатель не должен сосредотачивать свое внимание на одних и тех же детях, предоставляя другим самим себе. Часто именно эти дети действительно нуждаются в повышенном внимании педагога, в его помощи.

В дидактических играх дети приобретают сенсорный опыт, умение сравнивать, выделять сходство и различие. Обогащаются их представления об общих свойствах сходных предметов. Дидактические игры позволяют в живой, непосредственной форме знакомить детей с разнообразными явлениями, предметами и их свойствами: формой, цветом, величиной, изменением пространственного положения предмета и т. п. То, что знакомство



это осуществляется в игровой форме, не в сухом дидактическом занятии, обеспечивает включение произвольных и непроизвольных процессов (последнее особенно важно, так как не вызывает напряжения, возникает по инициативе ребенка, определяется его интересами) восприятия, внимания, памяти.

Дидактическая игра может быть включена в любое занятие, позволяя повысить интерес детей к нему, активизировать их деятельность. Дети старшей и подготовительных групп сами могут на занятии создавать дидактические игры. В процессе создания игры и в течение самой игры можно включать художественное слово: стихи, загадки, потешки.

Это поможет детям эмоционально принять и осознать образы, включенные в игру, понять их эстетический характер, учебную задачу, способствовать развитию образного мышления, воображения, творчества. Благодаря активному формированию в игре таких мыслительных операций, как анализ, сравнение, уподобление, обобщение, у детей развиваются когнитивные структуры мозга, их интеллект.

Обучение детей может осуществляться и в процессе разнообразных экскурсий, походов. Так, во время летнего или осеннего похода в парк дети могут многое узнать о жизни деревьев, кустарников, трав, ягод и других растений; они могут также, непосредственно наблюдая насекомых, получить представления об их жизни.

На прогулке дети могут узнать и о том, как можно ориентироваться, чтобы не заблудиться, и еще многое другое. Прогулка в парк, на природу может быть использована для развития движений детей в непосредственной природной обстановке. Разумеется, отправляться на экскурсию, прогулку на природу воспитатель должен лишь тогда, когда сам ознакомится с тем местом, куда он намеривается повести детей. Перед выходом воспитатель напоминает детям о поведении в парке, в лесу, чтобы не заблудиться, не отстать от группы.

ЛИТЕРАТУРИ

1. Махмудова, Д. М. (2022). МАКТАБГАЧА КАТТА ЁШДАГИ БОЛАЛАРНИ КИТОБХОНЛИККА ТАЙЁРЛАШ МЕТОДЛАРИ. *Results of National Scientific Research International Journal*, 1(6), 274-278.
2. Кадирова, Ф. Р., & Махмудова, Д. М. (2022). Мактабгача катта ёшдаги болаларни китобхонликка тайёрлаш методикасини такомиллаштириш. *PEDAGOGS jurnali*, 1(1), 10-16.



3. Makhmudova, D. M. (2023). EFFECTIVENESS OF INNOVATIVE TECHNOLOGIES IN PRESCHOOL EDUCATIONAL ORGANIZATIONS. *Лучшие интеллектуальные исследования*, 4(1), 177-180.
4. Махмудова, Д. М. (2022, November). СПОСОБЫ ЗАИНТЕРЕСОВАТЬ ДОШКОЛЬНИКОВ ЧТЕНИЕМ. In *INTERNATIONAL SCIENTIFIC AND PRACTICAL CONFERENCE" THE TIME OF SCIENTIFIC PROGRESS"* (Vol. 1, No. 3, pp. 96-101).
5. Makhmudova, D., & Raxmanova, X. (2022). РОЛЬ СОВРЕМЕННЫХ ТЕХНОЛОГИЙ В РАЗВИТИЕ ДЕТЕЙ ДОШКОЛЬНОГО ВОЗРАСТА. *Science and innovation*, 1(B7), 1213-1217.
6. Makhmudova, D. M., & Sultanova, Z. (2023, September). METHODS USED IN THE MORNING RECEPTION OF CHILDREN IN PRESCHOOL EDUCATIONAL INSTITUTIONS. In *INTERNATIONAL SCIENTIFIC CONFERENCE" SCIENTIFIC ADVANCES AND INNOVATIVE APPROACHES"* (Vol. 1, No. 4, pp. 8-12).
7. Makhmudova, D. M. (2023, September). ORGANIZATION AND MANAGEMENT OF MODERN PRESCHOOL EDUCATIONAL ORGANIZATIONS. In *INTERNATIONAL SCIENTIFIC CONFERENCE" SCIENTIFIC ADVANCES AND INNOVATIVE APPROACHES"* (Vol. 1, No. 3, pp. 53-57).
8. Mahmudova, D. (2023). PROBLEMS OF ARCHAEOLOGICAL TOURISM DEVELOPMENT IN NAMANGAN REGION. *American Journal of Research in Humanities and Social Sciences*, 8, 61-63.
9. Makhmudova, D. M. (2021). Technology of creating electronic book of fairy tales in preschool organizations. *Экономика и социум*, (1-1 (80)), 157-159.
10. Makhmudova, D. (2022). FORMATION OF BUSINESS ENVIRONMENT AND DIGITAL ECONOMY BASED ON DEVELOPMENT OF SMALL BUSINESS INFRASTRUCTURE. *Science and Innovation*, 1(8), 312-318.
11. Makhmudova, D. M. (2023, January). МАКТАБГАЧА YOSHDAGI BOLALARNI КИТОВХОНЛИККА ТАЙЙОРЛАШДА INNAVATSIYON КИТОБЛАРНИНГ АХАМИЯТИ. In *INTERNATIONAL CONFERENCES* (Vol. 1, No. 2, pp. 629-632).
12. Махмудова, Д. М., & Омонова, Д. (2023, October). СОВРЕМЕННЫЕ ПРОБЛЕМЫ ВЗАИМОДЕЙСТВИЯ ДОУ И СЕМЬИ. In *INTERNATIONAL SCIENTIFIC CONFERENCE" INNOVATIVE TRENDS IN SCIENCE, PRACTICE AND EDUCATION"* (Vol. 2, No. 8, pp. 62-67).
13. Makhmudova, D. M. (2022). AWAKENING CHILDREN'S PRESCHOOL AGE LOVE OF READING
14. Makhmudova, D. (2022). CHALLENGES AND PROSPECTS OF SMALL BUSINESS MANAGEMENT IN THE DEVELOPMENT OF THE DIGITAL ECONOMY. *Science and Innovation*, 1(7), 451-461.
15. Makhmudova, D. M. (2022, February). ON THE PROBLEMS OF INTEGRATING DIGITAL TECHNOLOGIES INTO THE EDUCATIONAL PROCESS. In *Conference Zone* (pp. 225-226).



ПРОВЕРКА ПРОИСШЕСТВИЙ И ЗДОРОВЬЯ РАБОТНИКОВ НА ПРЕДПРИЯТИЯХ АО «ЖЕЛЕЗНЫЕ ДОРОГИ УЗБЕКИСТАНА»

Талипов Муроджон Тахирович

*заместитель отдела стратегического развития, организации
производственной деятельности и охраны труда АО
«Узбекистон темир йуллари»*

Аннотация: В данной статье описаны наблюдавшиеся несчастные случаи на предприятиях, в организациях и учреждениях, входящих в состав АО «Узбекские железные дороги» за период с 2018 по 2021 годы. Речь идет о состоянии здоровья работников, работающих на производственных предприятиях.

Ключевые слова: несчастный случай, тяжёлая травма, лёгкая травма, летальный исход и др.

В центре внимания исследований производственного травматизма находится профилактика. Расследования инцидентов, связанных со здоровьем и безопасностью, требуют значительного внимания к деталям.

Расследования производственных травм требуют значительного внимания к деталям. Расследования происшествий, связанных с охраной труда и безопасностью, направлены на выявление причин производственных травм, помогая работодателям принять соответствующие меры для предотвращения будущих травм. Надлежащий сбор доказательств и информация, полученная в ходе следственного допроса, способствуют успеху расследования происшествий на рабочем месте.

Зачем рассматривать инциденты, связанные со здоровьем и безопасностью?

В Центре охраны труда и промышленной безопасности АО «Узбекистанская железная дорога» указывают, что «поводами для расследования несчастного случая на производстве» являются:

выявлять причины несчастных случаев и принимать меры предосторожности против повторения инцидентов, выполнять любые юридические обязательства, выяснять, сколько будет стоить несчастный случай, проверять, соблюдаются ли соответствующие требования безопасности, рассматривать претензии о компенсации работникам.

Вот пять вещей, о которых следует подумать при рассмотрении инцидентов на рабочем месте.

1. Устраните прямой риск – немедленно обработайте рану. Убедитесь, что раненому работнику оказана правильная помощь, если ему нужна госпитализация, медицинская помощь или даже простая первая помощь.



Убедитесь, что отчеты о происшествиях составлены точно, а любые медицинские вмешательства надлежащим образом документированы. Регистрация места несчастного случая на рабочем месте также имеет решающее значение. Пока эта область не будет исследована и не будет признана безопасной для повторного входа, держитесь подальше от нее.

Закрытие места облегчит сохранение доказательств, чтобы следователи могли их собрать и изучить. Составьте список имен свидетелей, которые были там, когда произошел инцидент. Допрос свидетелей является важнейшим аспектом расследования, поскольку он дает ценную информацию о происшествии. Если о происшествии необходимо сообщить в совет или организацию по охране труда и технике безопасности, убедитесь, что претензия подана как можно скорее.

2. Сбор доказательств. По данным Ассоциации строительной безопасности Онтарио, «Рабочая среда, ограничения на работе, а также опыт руководителя или рабочего могут сыграть роль в возникновении травм на рабочем месте». Чтобы выяснить, как каждый из них способствовал возникновению катастрофы, необходимо проанализировать эти факторы. быть расследованы». Сделайте фотографии и запишите наблюдения, прежде чем убирать что-либо с места происшествия. При сборе вещественных доказательств отметьте на этикетке местонахождение и дату сбора доказательств.

Программное обеспечение для расследований i-Sight (теперь Case IQ) является одним из примеров системы управления делами, которая помогает следователям собирать, систематизировать и отслеживать доказательства несчастных случаев, связанных со здоровьем и безопасностью. Система i-Sight (теперь Case IQ) присваивает доказательствам номера вещественных доказательств и штрих-коды, что позволяет каждому следователю получить доступ к доказательствам вместе с их кратким описанием.

Ниже приводится список вещей, о которых следует подумать при сборе доказательств для расследования. Эти запросы помогают определить ход событий, предшествовавших несчастному случаю.

В следующем списке объединены рекомендации из публикации в блоге «Ресурсы по безопасности химических предприятий» под названием «Процедуры расследования промышленных аварий» с рекомендациями, найденными на веб-сайте CUPE:

Места и положения травмированного рабочего или рабочих, Используемые защитные устройства, оборудование, химикаты или другие материалы, использованные на месте травмы, Надел ли работник необходимые очки, шлемы и ботинки?, Повреждение оборудования: состояние безопасности Защитные средства, средства управления и устройства, Наличие неисправных или отсутствующих компонентов, Чистота



рабочего места, погодные условия (произошла ли авария на улице), Условия освещения: тускло освещенные места с узкой видимостью, Уровни шума, Обучение, проводимое сотрудником перед работой или работаете в этом районе, Время суток, Соблюдаются ли процедуры компании?,

3. Допрос для расследования. Проведите опрос пострадавшего рабочего, менеджеров и всех свидетелей, которые были там, когда произошел инцидент. Если это разрешено, записывайте интервью на видео, аудио или в письменном виде. После завершения допросов следователи могут просмотреть информацию, используя эти учетные записи. Поговорив с пострадавшим работником, следователи могут получить описание инцидента из первых рук.

Однако свидетели могут быть более надежным источником информации в зависимости от тяжести травм. Например, описание событий потерпевшим может быть неполным или искаженным из-за его состояния, если травма привела к потере сознания или шоку.

Проведение собеседований с руководителями имеет решающее значение, поскольку они могут предоставить подробную информацию об обучении, которое прошел сотрудник, датах любых новых улучшений или оценках оборудования и протоколов безопасности, реализованных на работе.

Обилие информации о происшествии можно получить в ходе допросов свидетелей. Опрашивайте только тех, кто каким-либо образом осведомлен об аварии. Посоветуйте опрашиваемым не обсуждать обстоятельства или опрос с другими людьми. Сообщите свидетелям причину допроса во время его проведения.

Цель интервью – получить больше данных для принятия превентивных мер. Интервью проводятся не для того, чтобы возложить вину или выдвинуть обвинения. Узнайте, что произошло сразу после катастрофы и что произошло до того, как она произошла.

4. Отчет о результатах расследования. В некоторых странах по закону компании могут быть обязаны раскрывать результаты своих расследований и шаги, которые они предприняли для решения любых обнаруженных проблем. Соберите ответы на интервью и доказательства по делу для углубленного изучения.

Следователи могут создавать отчеты с помощью i-Sight (теперь Case IQ) всего одним щелчком мыши. Данные, введенные в материалы дела, извлекаются и подготавливаются для распространения в шаблоне отчета. После изучения данных нарисуйте возможные варианты решения проблемы.

5. Меры по исправлению ситуации. Внесите необходимые изменения прямо сейчас. После того как причина или причины несчастного случая будут выявлены, устраните проблемы и предотвратите подобные несчастные случаи, связанные со здоровьем и безопасностью в будущем. Запишите процесс внесения исправлений. Опишите выполненные действия и людей, которые их



курировали. Документы, подробно описывающие корректирующие действия, служат доказательством корректировок, внесенных в ходе расследования. По закону эти действия должны быть задокументированы в определенных штатах или странах.

Ниже приведены некоторые примеры корректирующих действий:

замена или техническое обслуживание оборудования, установка знаков, побуждающих людей использовать защитное снаряжение, выдача предупреждений и принятие других необходимых мер, инструкции, установление или усиление протоколов безопасности.



Рисунок 1. Несчастные случаи, произошедшие на предприятиях, организациях и учреждениях АО «Узбекские железные дороги» с 2018 по 2021 год.

Несчастные случаи, о которых потерпевший или свидетели не сообщили работодателю в рабочее время или о которых потерпевший или лицо, защищающее его интересы, обратились с просьбой разрешить им продолжить работу, а также о которых (главный) государственный технический инспектор труда по охране труда запрос на расследование, будет рассмотрен в течение 30 дней с момента подачи заявления или получения инструкций. После тщательного рассмотрения заявления о ДТП с учетом всех обстоятельств, показаний свидетелей и других доказательств решается вопрос о создании документа Н-1. Для предотвращения аварий АО «Узбекские железные дороги» реализует ряд инициатив.

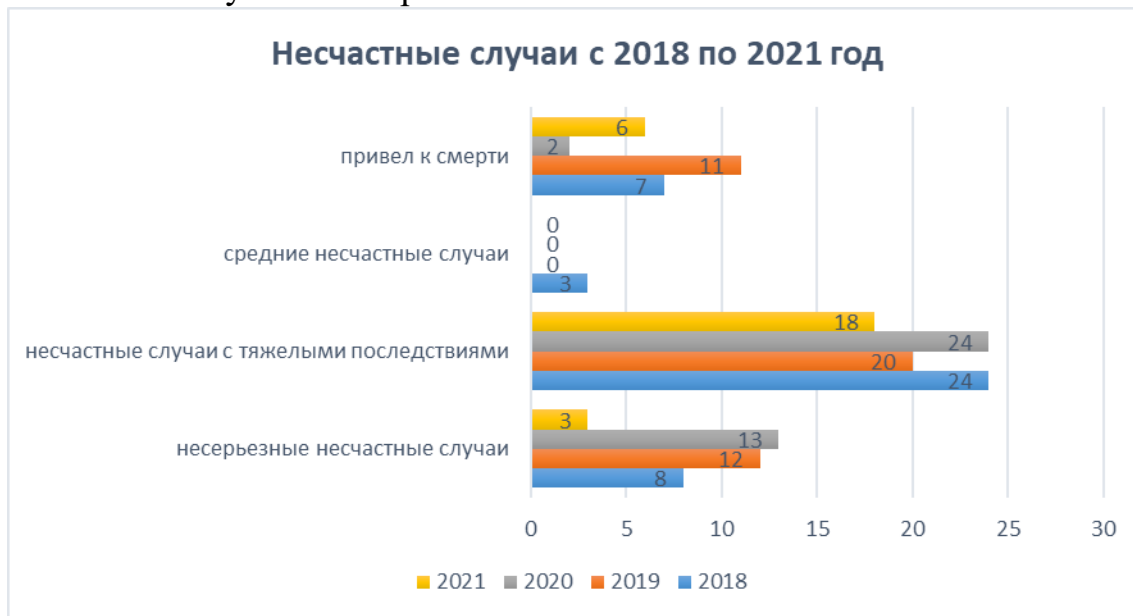

Литература

1. Abdazimov S., Saidov D., Khamidov A. FACTORS OF LANDSLIDE PROCESS UNDER STRONG MURDROWS //International Bulletin of Applied Science and Technology. – 2023. – Т. 3. – №. 4. – С. 763-768.
2. Положение о расследовании и учете несчастных случаев на производстве и других травм здоровью работников, связанных с исполнением трудовых обязанностей.
3. Saidov, D.N. o‘g‘li, Akramov, M.S. o‘g‘li and G‘anijonov , I.H. o‘g‘li 2023. KORXONALARDA INTEGRATSIYA XAVFSIZLIK TIZIMINI RIVOJLANISHNING RATSIONAL-MAQSADLI MODEL. Educational Research in Universal Sciences. 2, 9 (Sep. 2023), 315–321.



O'PKANING SIL KASALLIGI UCHUN KOMPYUTER TOMOGRAFIYANING AHAMIYATI

Эшмурадов Элбек Абдуаюм угли

Тошкент Тиббиёт Академияси Термиз филиали

Tuberkulyoz - o'pka va boshqa ichki organlarga ta'sir qiluvchi yuqumli kasallik(asosan): ko'ks oralig'i, oshqozon, mushaklar. Sil kasalligi rivojlanishining asosiy sababi immunitetning pastligi bo'lib, unda mikobakterial infeksiya (Kox tayoqchasi) keng infiltrativ-yallig'lanish jarayonini keltirib chiqarishi mumkin.

Sil kasalligi havo tomchilari orqali yuqadi va potentsial o'linga olib keladigan kasallik hisoblanadi. 20-asrga qadar kasallik davolab bo'lmas edi va uni (rentgen nurlari ixtiro qilinishidan oldin) faqat kech bosqichda tashqi belgilar - yo'talish, terining sarg'ayishi, suyaklar va limfa tugunlarining deformatsiyasi bilan aniqlash mumkin edi. Bugungi kunda KT yordamida o'pka to'qimalaridagi har qanday o'zgarishlar va asoratlarni (shu jumladan fibrokavernoz jarayonni) aniqlash bilan sil kasalligini dastlabki bosqichlarda tashxislash mumkin.

Sil kasalligi: kasallikning sabablari va etiologiyasi.

Tuberkulyoz - odam va hayvonlarning Mycobacterium tuberculosis kompleks guruhiga kiruvchi turli mikobakteriyalar (Kox tayoqchasi) keltirib chiqaradigan yuqumli kasallik. Ushbu bakteriyalar bilan infeksiya, ayniqsa, megapolislar aholisi orasida juda keng tarqalgan: Kox tayoqchasi ko'cha va uy changida 1 yilgacha, issiqda, yuqori namlikda va yorug'liksiz 5 yildan ortiq yashashi mumkin. Nazariy jihatdan, deyarli har bir odam mikobakteriyalarning tashuvchisi bo'lishi mumkin, ammo odatda inson immuniteti infeksiyani bostirishga qodir. Kasallik kam immunitet holati bilan rivojlanadi. Odamlar tuberkulyoz bakteriyalarining asosiy tashuvchisi bo'lib, ichki organlar va ayniqsa o'pka qulay muhit hisoblanadi.

Bugungi kunda kasallanganlarning atiga 5-10 foizi hayot davomida sil kasalligiga chalinadi. Agar bemorning anamnezida quyidagi kasalliklar bo'lsa, xavf ortadi:

- Qandli diabet;
- Oshqozon yarasi;
- OIV infeksiyasi.

Sil kasalligi ko'pincha chekuvchi va spirtli ichimliklarni iste'mol qiladigan odamlarga, bolalar va o'smirlarga ta'sir qiladi. Kasallik og'ir ijtimoiy sharoitlarda, ortiqcha ish, stress va ishsizlik

Sil kasalligining belgilari

Sil kasalligining eng keng tarqalgan belgilari, agar kasallik asemptomatik bo'lmasa, quyidagilarni o'z ichiga oladi:

- yo'tal;
- Harorat (37 darajadan yuqori);
- Ozish;
- Isitma, tungi terlash.

Sil kasalligini tashxislash rentgen tekshiruvi, siyanobakteriya smearlari va terini tekshirish natijalariga ko'ra mumkin. O'pka to'qimalarining tuberkulyoz lezyonlarini aniq tashxislash (lokalizatsiya, infiltratlarning zichligi) faqat kompyuter tomografiyasi bilan mumkin.

O'pka tuberkulyozining turlari: KT rasmi

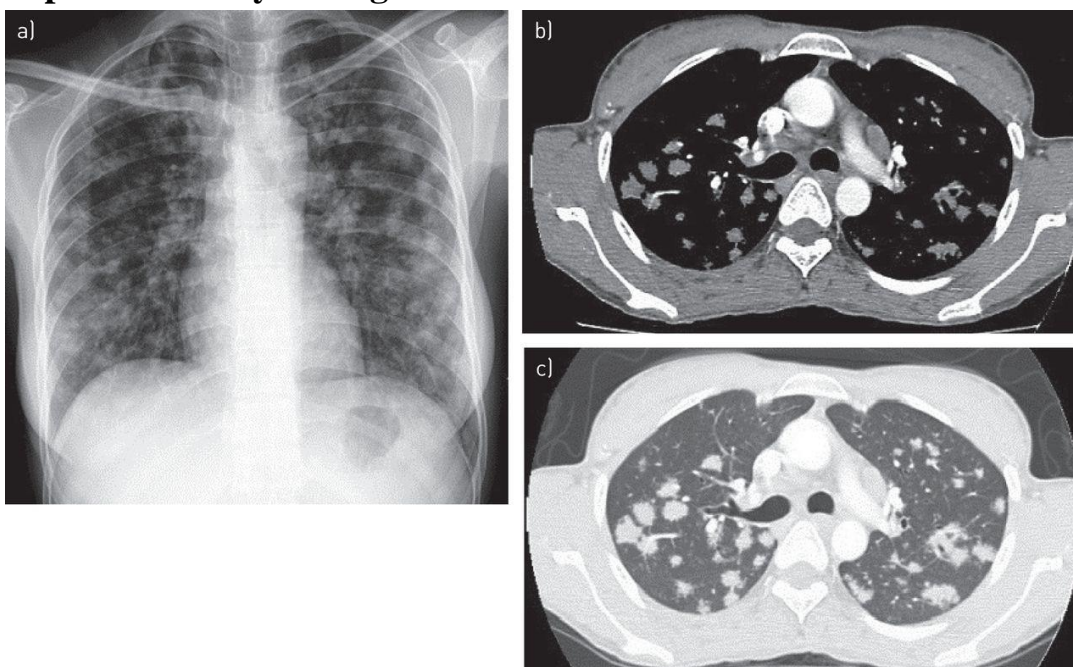

O'pkaning kompyuter tomografiyasi mikobakteriyalar sinfidan sil infeksiyasining o'ziga xos qo'zg'atuvchisini ko'rsatmaydi, ammo o'pkada an'anaviy rentgen nurlari yoki fluorografiyada ko'rinmaydigan o'zgarishlarni ko'rsatadi. Muayyan KT tasviriga asoslanib, rentgenologlar silning quyidagi turlarini aniqlaydilar:

• **Ko'krak qafasi ichi limfa tugunlarining sil kasalligi (o'pka ildizi infiltratsiyasi sindromi va o'pka ildizining politsiklik o'zgargan sindromi)** ko'krak qafasi va ko'ks oralig'i limfa tugunlarining bakterial infeksiyasi bo'lib, o'pkada hech qanday zarar yo'q.



• **Miliar tuberkulyoz (miliar disseminatsiya sindromi)** o'pkada nisbatan bir tekisda joylashgan ko'plab tariqsimon tuberkulyozlarning mavjudligi bilan tavsiflanadi.

• **Tarqalgan o'pka tuberkulyozi** - ikkala o'pkada silning ko'p o'choqlari turli o'lchamlarga ega va diffuz joylashadi.

• **O'choqli tuberkulyoz** - diametri 1 sm gacha bo'lgan bir yoki bir nechta o'choqlarning mavjudligi bilan tavsiflanadi. Agar bir nechta o'choqlar bo'lsa, ular bir joyda joylashadi.

• **Infiltrativ o'pka tuberkulyozi** - bronxo-pnevmonik yallig'lanishning mavjudligi, diametri 1 sm dan ortiq o'pka to'qimalarining infiltratsiya maydonining shakllanishi bilan tavsiflanadi.

• **Kavernozli o'pka tuberkulyozi** aktiv yuqumli jarayon natijasida o'pka to'qimalarining parchalanishi, yumaloq yoki oval bo'shliqning shakllanishi bilan tavsiflanadi.

• **Fibröz-kavernoz tuberkulyoz** - o'pkada bo'shliqlar bilan bir qatorda fibroz belgilari mavjud, Bu organizmning yallig'lanishga agressiv javobidir va o'pka to'qimasini deformatsiya qiladi; O'pkada sil chandiqlari hosil bo'ladi.

• Kasallik o'tkir yoki surunkali shaklda paydo bo'lishi mumkin.

Birlamchi sil kompleksi (kasallikning dastlabki bosqichi) o'pkada yagona yoki bir guruh kengaygan limfa tugunlari mavjudligi bilan tavsiflanadi. Kompyuter tomografiyasida o'pka bo'laklarida bir yoki ko'pincha ikkala tomonda o'pka to'qimasining zichlashishlari ko'rinadi.

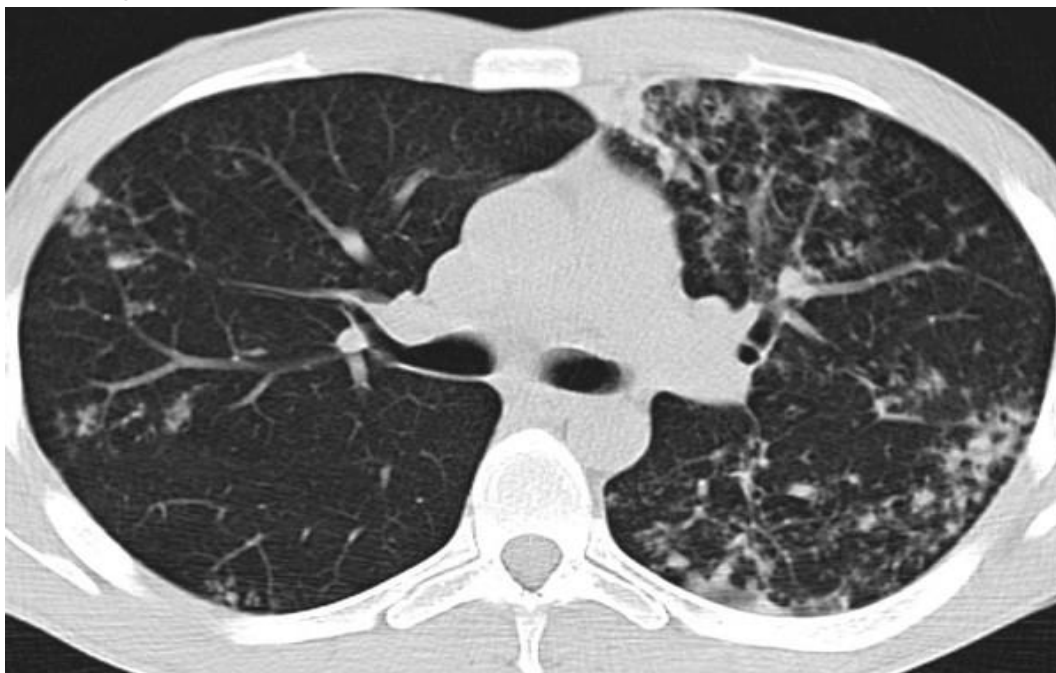



КТ ning boshqa rentgenologik tekshirish usullaridan afzalliklari:

- Aksial tekislikning tasvirini ko'rsatadi, bemorning o'pkasining batafsil haqiqiy 3D modelini qayta yaratishga imkon beradi, bu fluorografi va rentgen nurlari bilan mavjud emas;
- Infiltratlarning zichligini, hajmini, shaklini ishonchli baholash imkonini beradi; sil o'pkasining shikastlanish darajasini aniqlash;
- Yumshoq to'qimalarni, torakal arteriyalarni, limfa tugunlarini baholash uchun intravenöz kontrastning imkoniyatlarini kengaytiradi;
- Densitometrik tasvirni qayta ishlash imkoniyati mavjud.



APPLICATION OF MODERN TECHNOLOGY IN THE PROCESS OF LANGUAGE LEARNING AND ITS BENEFITS

Sultonova Gulsara

the english teacher of Vobkent district vocational school

Abstract: This article analyses employing new means of technology to language learning procedures, and examines the alternative impacts of this innovative methods on learners.

Key words: Edtech, computer based language activities, technological tools, educational platforms.

Nowadays, bilingualism and multilingualism have become the key features of successful social intercourse and career prospects. As there is an ever increasing worldwide demand for the scholars of foreign languages, majority people, regardless of the relevance of their specialty to linguistics, have an earnest wish to be able to speak foreign languages. According to the 2018 statistics presented in Languages.org, 43% of world population is bilingual, while another 13% can speak three languages.

The time and effort required to master a new language is generally a great concern for some people. However, there are plethora of methods, approaches and teaching concepts of language learning, which makes the process straightforward for learners. Besides, just like the other fields, technological advancements had already stepped into the learning concept, creating a unique phenomenon of Edtech. Combined use of computer, software programs, innovative gadgets and traditional teaching patterns form the educational technology, and applying it to the learning procedure had already been proven efficient and comprehensible.

As one of the experienced educators David Warlick expressed, “we need technology in every classroom and in every student and teacher’s hand, because it is the pen and paper of our time”, technology has become the predominant factor of learning progression, and improvement of language awareness.

According to the Social Science Research Network, 65% of human population are visual learners [www.forbes.com], which means that they process integral part of information based on their sense of sight. Computer based language activities, and programs contain a wide variety of visual materials, therefore, if they are



engaged upon learning procedure, learners typically demonstrate better performance. [1.p.312-315]

It is extremely crucial to be focused on the subject while learning, and variety of technological tools provide user-friendly, creative activities to draw attention. For example, “Kahoot!” is a popular game-based learning platform, and is best to utilize for evaluating students’ knowledge through multiple choice, true-false questions and quizzes in or out of class. [3.] Users are even able to create challenges and leagues, which encourages learners to perform proactively and to learn with higher potential. “Floop” is another efficient website, where learners can upload their works, and they are assessed by mentors and their peers. The website is especially facilitative for independent language learners who want their language capacity to be checked by professionals. Alongside, there are automatic speech recognition (ASR) and pronunciation programs that compares learners’ pronunciation acoustically with original pronunciation of the language, and provides feedback. [2.p. 73-74] Such programs give learners an opportunity to practice simulated dialogue with computer-based agents, and to check and improve their speaking skills individually. When a software CandleTalk was put to experience with ASR between 49 ESL learners in Taiwan, their oral performance turned out to be advanced after the studies, by showing better results in posttests compared to the results of pretests. [2.p. 81]

To come to the point of independent language learners, they are also the “production” of Edtechs. Today every people have an unlimited access to books, textbooks and other necessary materials available for public use, even learners are capable of utilizing online dictionaries. There are dozens of user-friendly educational platforms, such as Duolingo, Busuu, Memrise and Babbel which aim at teaching languages through interactive methods, exciting games and challenges. Duolingo allows its users to make study plans, with which learners can study by following a timeline. The platform has a leaderboard that shows the progression of all users, as well as their achievements, and it motivates users to be as active as possible so that they are at the list of top 10 learners. It gives grammatical explanation and tips to the topic, and encourages daily practice by expiring the completed sessions of the users who have been inactive during the whole day. Duolingo considers learner’s age, and aims of learning, language preferences, and there is no limit for courses, which means that users can take as many language courses as they want simultaneously. Such means of Edtechs make the learning process convenient, joyful activity and avoid learners from extra expenses and obligations, as independent learning is actually empowering and liberating.



It is inevitable that there would be any fields left where technology didn't approach. Instead, it will proceed advancing, and both mentors and learners should adapt to new concept of giving and receiving education, which involves Edtechs. In collaborative learning, teachers need to be equipped with systematic and advanced technological means. [4.p. 169] There cannot be any age limit to utilize Edtechs, as there are the ones specialized for both children, and older learners.

Besides, the necessity of language awareness will be growing gradually as well, and technology is vital to provide learners with qualitative education. There is no doubt that appropriate use of modern means of technological tools attracts larger quantity of learners by promoting language learning between both old and young generations, supporting independent learning and supplying users with unlimited resources. Above all, it makes learning languages delightful and relatively straightforward process.

References:

1. How does technology affect language learning at an early age? Binnur Gelc Ilter – Procedia:Social and Behavioral Sciences, www.sciencedirect.com 2015 - p.312-315.
2. Technologies for foreign language learning: a review of technology types and their effectiveness E.M.Golonka, A.R.Bowles, V.M.Frank, D.L.Richardson, S.Rveynik – Routledge, www.researchgate.com August 26 2015 – p.73-81.
3. Technology tools to engage students in the classroom, TeachThought Staff, Sara McGuire - www.teachthought.com April 29, 2020.
4. The use of technology in English language learning Alqahtani Mofareh – www.scholink.org August 30 2019 – p.169.



TABLE OF CONTENTS / ОГЛАВЛЕНИЯ / MUNDARIJA

| № | The subject of the article / Тема статьи / Maqola mavzusi | Page / Страница / Sahifa |
|----|------------------------------------------------------------------------------------------------------------------------------------------------|--------------------------------|
| 1 | АНТИБИОТИКИ | 3 |
| 2 | ДАРЫ ПРИРОДЫ И КРАСОТА | 7 |
| 3 | БЎЛАЖАК ЎҚИТУВЧИЛАРНИ КАСБИЙ ЖИҲАТДАН ШАКЛЛАНТИРИШНИНГ АСОСИЙ БОСҚИЧЛАРИ | 12 |
| 4 | O'QUV JARAYONIDA INTERNET HAMDA WEB TEKNOLOGIYALARNING ROLI VA AHAMIYATI | 15 |
| 5 | СТАТЬЯ “СОВРЕМЕННЫЕ ЭФФЕКТИВНЫЕ ПРИЕМЫ РАБОТЫ С ТЕКСТОМ НА УРОКАХ РУССКОГО ЯЗЫКА” | 19 |
| 6 | THE ORIGINS OF VARIOUS NAMES IN THE TOPONYMICAL HISTORY OF PLACES IN SHAKHRISABZ | 25 |
| 7 | FUQAROLIK HUQUQIDA DA'VO TUSHUNCHASI | 30 |
| 8 | FUQAROLIK PROTSESSUAL HUQUQIDA UCHINCHI SHAXSLAR TUSHUNCHASI | 33 |
| 9 | JINOYAT PROTSESSIDA O'Z MANFAATLARINI HIMOYA QILADIGAN SHAXSLAR. HIMOYACHILAR VA VAKILLARNING JINOYAT PROTSESSIDA ISHTIROK ETISH TARTIBI | 37 |
| 10 | МАКТАБГАЧА ТА'ЛИМ ТАШКИЛОТЛАРИДА БОЛАЛАРНИ SAVODXONLIKKA ÔRGATISHDA ÔYINLARNING AHAMIYAT | 40 |
| 11 | THE ROLE OF THE FAMILY IN THE FORMATION OF A SPIRITUAL PERSON | 44 |
| 12 | PRIMARY CLASS TEACHER IN IMPROVING EDUCATIONAL EFFICIENCY PLACE | 47 |
| 13 | THE ROLE OF PEDAGOGY AND PSYCHOLOGY IN GENERATION FORMATION | 50 |
| 14 | APPROCHE DIFFERENCIEE DE L'ENSEIGNEMENT D'UNE LANGUE ETRANGERE A L'ECOLE | 54 |
| 15 | FOREIGN LANGUAGE LEARNING REFORMS | 57 |
| 16 | АТОМ И ЕГО СТРОЕНИЕ | 61 |
| 17 | DESIGNING THE TECHNICAL PARAMETERS OF THE HYDROELECTRIC POWER PLANT | 68 |
| 18 | THERMOELECTRIC HEAT GENERATOR'S FUNCTIONING PRINCIPLE | 75 |
| 19 | INGLIZ TILINI O'QITISHDA TURLI XIL METODLAR, ULARNING AHAMIYATI HAMDA FOYDALANISH SHARTLARI | 80 |
| 20 | MOBIL ILOVA TURLARI | 84 |
| 21 | KOMPYUTER TARMOQLARI VA TIZIMLARINI SOZLASH, BOSHQARISH I VA KOMPYUTER TIZIMLARNING IMKONIYATLARI | 87 |



| | | |
|----|--------------------------------------------------------------------------------------------------------------------------------|-----|
| 22 | ПУТИ РАЗВИТИЯ КОММУНИКАТИВНОГО ТВОРЧЕСТВА ДОШКОЛЬНИКОВ | 94 |
| 23 | БЎЛАЖАК МТТ ТАРБИЯЧИЛАРИНИНГ КОММУНИКАТИВ КОМПЕТЕНЦИЯСИНИ АХБОРОТ-КОММУНИКАЦИЯ ТЕХНОЛОГИЯЛАРИ ЁРДАМИДА РИВОЖЛАНТИРИШ ЗАРУРИЯТИ | 98 |
| 24 | MAQOL, MASALLAR ORQALI BOLALARGA IJTIMOIY TARBIYA BERISH | 104 |
| 25 | LES MONUMENTS HISTORIQUES | 108 |
| 26 | OSMONNI ELETROMAGNIT TO'LQINLI NURLARDA O'RGANISH – KENG TO'LQINLI ASTRONOMIYANING ASOSI | 111 |
| 27 | ГИДРОЛИЗ АКРИЛОНИТРИЛА | 114 |
| 28 | HASHAROTXO'R O'SIMLIKLAR BIOLOGIYASI HAMDA CHIVIN TUTUVCHI VENERINA | 120 |
| 29 | ИСКУССТВЕННЫЙ ИНТЕЛЛЕКТ В БАНКОВСКОМ СЕКТОРЕ | 124 |
| 30 | ОСНОВНЫЕ АСПЕКТЫ РАЗВИТИЯ ИНФОРМАЦИОННЫХ СИСТЕМ И ЦИФРОВЫХ ПЛАТФОРМ | 131 |
| 31 | ВЛИЯНИЕ ЦИФРОВОЙ ЭКОНОМИКИ НА РАЗВИТИЕ ЭКОНОМИЧЕСКИХ СИСТЕМ | 135 |
| 32 | ВЛИЯНИЕ ЛУНЫ НА РОСТ И РАЗВИТИЕ РАСТЕНИЙ | 140 |
| 33 | АНТИБИОТИКИ-МОЩНОЕ ОРУЖИЕ | 146 |
| 34 | ВЛИЯНИЕ МУЗЫКИ НА РАСТЕНИЯ | 150 |
| 35 | АСКОРБИНОВАЯ КИСЛОТА СВОЙСТВА, ФИЗИОЛОГИЧЕСКОЕ ДЕЙСТВИЕ, СОДЕРЖАНИЕ И ДИНАМИКА НАКОПЛЕНИЯ В РАСТЕНИЯХ | 155 |
| 36 | AHBOROT TEXNOLOGIYALARI BUGUNGI KUN TALABI | 161 |
| 37 | КАЧЕСТВЕННАЯ ПОДГОТОВКА ДЕТЕЙ ДОШКОЛЬНОГО ВОЗРАСТА К ШКОЛЬНОМУ ОБУЧЕНИЮ | 167 |
| 38 | ПРОВЕРКА ПРОИСШЕСТВИЙ И ЗДОРОВЬЯ РАБОТНИКОВ НА ПРЕДПРИЯТИЯХ АО «ЖЕЛЕЗНЫЕ ДОРОГИ УЗБЕКИСТАНА» | 177 |
| 39 | O'PKANING SIL KASALLIGI UCHUN KOMPYUTER TOMOGRAFIYANING ANAMIYATI | 182 |
| 40 | APPLICATION OF MODERN TECHNOLOGY IN THE PROCESS OF LANGUAGE LEARNING AND ITS BENEFITS | 186 |

Внимание!— ЛУЧШИЕ ИНТЕЛЛЕКТУАЛЬНЫЕ ИССЛЕДОВАНИЯ статьи и номера в юридическом, медицинском, социальном, научном журнале, информация в классах, права на информацию и правильные органы несут ответственность за точность данных органов.

Главный редактор:

В. Л. Семёнов

Помощник редактора:

М. А. Борисов

Редактор дизайна:

З. Ш. Халиков