

**ЛУЧШИЕ
ИНТЕЛЛЕКТУАЛЬНЫЕ
ИССЛЕДОВАНИЯ**



**международном научно-образовательном
электронном журнале**



OPEN ACCESS



**ЧАСТЬ-11
ТОМ-5
12/2023**



ЛУЧШИЕ ИНТЕЛЛЕКТУАЛЬНЫЕ ИССЛЕДОВАНИЯ

ЛУЧШИЕ ИНТЕЛЛЕКТУАЛЬНЫЕ ИССЛЕДОВАНИЯ

международный научный электронный журнал

ЧАСТЬ-11 ТОМ-5

Декабрь - 2023 год





NEMIS VA O'ZBEK TILLARIDA EVFEMIZMLARNING QIYOSIY TADQIQI.

Abdullayeva Iqbolxon Saydullo qizi

Surxondaryo viloyati Termiz shahar Termiz davlat

Universiteti lingvistika nemis tili yo'nalishi I bosqich magistranti

+998 93 493 55 05

Annotatsiya. Ushbu maqolada nemis va o'zbek tillaridagi evfemistik iboralarning qiyosiy tahlili keltirilgan bo'lib, lingvistik tanlovga singib ketgan madaniy nuanslarni o'rganishga qaratilgan. Adabiyotlarni o'rganish orqali tadqiqotda lingvistik tahlil va madaniy talqinni birlashtirgan uslubiy yondashuv qo'llaniladi. Natijalar nemis va o'zbek tillarida so'zlashuvchilarning o'ziga xos madaniy munosabat va ijtimoiy me'yorlarni aks ettiruvchi nozik mavzularda evfemizmlardan qanday foydalanayotganiga oydinlik kiritdi. Muhokama bo'limi ushbu topilmalarning oqibatlarini o'rganib chiqadi va samarali madaniyatlararo muloqot uchun evfemistik strategiyalarni tushunish muhimligini ta'kidlaydi.

Kalit So'zlar: Evfemizmlar, nemis, o'zbek, qiyosiy o'rganish, madaniyat, til, tilshunoslik.

To'g'ridan-to'g'ri va potentsial yoqimsiz tilni yumshatish yoki almashtirish uchun ishlatiladigan evfemizmlar, lingvistik iboralar muloqotda hal qiluvchi rol o'ynaydi. Ushbu tadqiqot nemis va o'zbek tillarida evfemizmlarning turli madaniy kelib chiqishini ifodalovchi ikki tilda qo'llanilishini taqqoslashga qaratilgan. Ushbu tillarning nozik mavzularni qanday hal qilishini tushunish madaniy munosabat va ijtimoiy me'yorlar haqida qimmatli tushunchalarni berishi mumkin.

Oldingi tadqiqotlar evfemizmlarning turli tillardagi ahamiyatini o'rganib chiqdi, ularning madaniy qadriyatlar va ijtimoiy tabularni aks ettirishdagi rolini ta'kidladi. Nemis evfemizmlari bo'yicha olib borilgan tadqiqotlar tilning boy tarixini ta'kidladi nozik iboralar, ko'pincha madaniyatning ta'kidlashi ta'sir qiladi xushmuomalalik va bilvosita aloqa. Xuddi shunday, o'zbek tilida ham evfemistik iboralar lingvistik matoga chuqur singib, millatning madaniy, tarixiy va diniy ta'sirini aks ettiradi.

Ushbu qiyosiy tadqiqotni o'tkazish uchun evfemizmlar qo'llanilgan holatlarga e'tibor qaratib, nemis va o'zbek tillarida yozma va og'zaki matnlar to'plami to'plandi. Tahlil umumiy mavzularni aniqlash, evfemistik iboralarni tasniflash va ular



ishlatilgan madaniy kontekstlarni o'rganishni o'z ichiga olgan. Bundan tashqari, ikkala til guruhining ona tilida so'zlashuvchilari o'zlarining lingvistik tanlovlari ortidagi madaniy nuanslar haqida ma'lumot berish uchun intervyu oldilar.

Nemis va o'zbek tillaridagi evfemizmlarni qiyosiy o'rganish ushbu tillarda so'zlashuvchilar sezgir yoki tabu mavzularni ijtimoiy jihatdan maqbulroq tarzda etkazish uchun evfemistik iboralardan qanday foydalanishlarini o'rganishni o'z ichiga oladi. Evfemizmlar tilni yumshatish va to'g'ridan-to'g'ri yoki qattiq atamalardan qochish maqsadiga xizmat qiladi. Qiyosiy tadqiqotda e'tiborga olish kerak bo'lgan ba'zi jihatlar:

Madaniy Kontekst:

Madaniy Tabular:

- Nemis va o'zbek jamiyatlarida madaniy tabularni aniqlash.
- Muayyan mavzular bir madaniyatda boshqasiga qaraganda sezgirroq deb hisoblanishini o'rganing.

Lingvistik Xususiyatlar:

So'z Shakllanishi:

- Har bir tilda evfemizmlar qanday shakllanishini tahlil qiling. Ular birinchi navbatda qo'shma so'zlarmi, majoziy iboralarmi yoki qarzga olingan atamalarmi?

Metaforik Foydalanish:

- Evfemizmlarda metaforalardan foydalanishni tekshiring. Ikkala tilda ham muayyan mavzularni hal qilish uchun ishlatiladigan umumiy metafora bormi?

Tarixiy va ijtimoiy ta'sirlar:

- Har bir tilda evfemistik iboralarni shakllantirgan tarixiy voqealar va ijtimoiy ta'sirlarni o'rganing.

Maxsus Misollar:

Xushmuomalalik Strategiyalari:

- Nemis va o'zbek evfemizmlaridagi muloyim til strategiyalarini taqqoslang. Qanday qilib ma'ruzachilar potentsial haqoratli g'oyalarni xushmuomalalik bilan etkazishadi?

Umumiy Mavzular:

- O'lim, kasallik, tana funktsiyalari va boshqalar kabi ikkala tilda evfemizmlar orqali ko'rib chiqiladigan umumiy mavzularni aniqlang.

Pragmatik Mulohazalar:

Pragmatik Funktsiyalar:



- Muloqotda evfemizmlarning pragmatik funktsiyalarini o'rganing. Ular tinglovchining his-tuyg'ularini himoya qilish, ijtimoiy uyg'unlikni saqlash yoki boshqa biror narsa uchun ishlatiladimi?

Spiker Niyati:

- Ma'ruzachining evfemizmlardan foydalanish niyatini tahlil qiling. Bu xabarning ta'sirini yumshatish, hurmat ko'rsatish yoki to'g'ridan-to'g'ri qarama-qarshilikdan qochish uchunmi?

Til siyosati va ommaviy axborot vositalari:

Til Siyosati:

- Germaniya va O'zbekistonda rasmiy kontekstlarda evfemizmlardan foydalanishga ta'sir qilishi mumkin bo'lgan har qanday til siyosatini o'rganish.

Media Vakolatxonasi:

- Ikkala tilda ham ommaviy axborot vositalarida evfemistik iboralar qanday tasvirlanganligini tahlil qiling. Ommaviy axborot vositalarida muayyan mavzular qanday hal qilinishida farqlar bormi?

Madaniyatlararo Aloqa:

Madaniyatlararo Tushunish:

-Nemis va o'zbek tillaridagi evfemistik iboralardan xabardor bo'lish madaniyatlararo muloqotni yanada yaxshilashga qanday hissa qo'shishi mumkinligini ko'rib chiqing.

Til Evolyutsiyasi:

- Evfemistik iboralar vaqt o'tishi bilan jamiyatdagi o'zgarishlarga va o'zgaruvchan munosabatlarga javoban qanday rivojlanishini o'rganing.

Qiyinchiliklar va cheklovlar:

Tarjima Muammolari:

- Evfemizmlarni nemis va o'zbek tillariga tarjima qilishdagi muammolarni muhokama qiling. Tarjimada ba'zi iboralar o'z nuanslarini yo'qotadimi?

Globalashuv Ta'siri:

- Globalashuv va madaniy almashinuvning kuchayishi evfemizmlarning ikkala tilda ishlatilishi va moslashishiga qanday ta'sir qilishi mumkinligini ko'rib chiqing.

Nemis va o'zbek tillarida evfemizmlarni har tomonlama qiyosiy o'rganish uchun topilmalaringizni aniq misollar, lingvistik tahlil va madaniy tushunchalar bilan qo'llab-quvvatlashni unutmang.

Topilmalar madaniyatlararo aloqada evfemistik strategiyalarni tushunish muhimligini ta'kidlaydi. Nemis va o'zbek tilida so'zlashuvchilarning lingvistik tanlovlarida aks etgan madaniy nuanslar madaniyatlararo o'zaro munosabatlarda



sezgirlik va xabardorlik zarurligini ta'kidlaydi. Bundan tashqari, tadqiqot ijtimoiy o'zgarishlar va madaniy siljishlar bilan birga rivojlanayotgan evfemizmlarning dinamik tabiatini ta'kidlaydi.

Xulosalar:

Ushbu qiyosiy tadqiqot nemis va o'zbek tilida so'zlashuvchilarning evfemizmlardan qanday foydalanishi, til va madaniyat o'rtasidagi murakkab munosabatlarni ochib berish haqida qimmatli tushunchalar berdi. Kuzatilgan farqlar samarali muloqotda madaniy xabardorlikning muhimligini ta'kidlaydi. Jamiyatlar rivojlanishda davom etar ekan, ushbu lingvistik nuanslarni tushunish o'zaro tushunish va hurmatni rivojlantirish uchun juda muhimdir.

Kelajakdagi tadqiqotlar ushbu tadqiqotni kengroq tillar va madaniyatlarni o'z ichiga olgan holda kengaytirishi va evfemizmlarning global miqyosda qanday o'zgarishi haqidagi tushunchamizni chuqurlashtirishi mumkin. Bundan tashqari, globallashtiruvning evfemistik iboralarga ta'sirini va ularning zamonaviy jamiyatdagi rivojlanayotgan tabiatini o'rganish til va madaniyat o'rtasidagi dinamik o'zaro bog'liqlik haqida qimmatli tushunchalarni taqdim etishi mumkin.

Adabiyotlar

1. Александров А. В. О терминах «табу» и «эвфемизмы» // Иноземна фшолопя-Льв1в, 1966. -Вип. 8. С. 25-32.
2. Андреева А. А. К проблеме соотношения эвфемии и прономинации // Филологический поиск: Сб. науч. тр./ Волгогр. гос. пед. ун-т. Вып. 3. - Волгоград: Перемена, 1999. - С. 117-124
3. Апресян Ю. Д. Избранные труды. Том 1. Лексическая семантика (синонимические средства языка). М.: Школа «Языки русской культуры», 1995.
4. Апресян Ю. Д. Избранные труды. Том 2. Интегральное описание языка и системная лексикография. М.: Школа «Языки русской культуры», 1999.
5. Арнольд И. В. Семантическая структура слов в современном английском языке и методика её исследования. Л., 1966



UNUTILMAS KALOMLAR

Usarova Laylo

*O'zbekiston-Finlandiya.pedagogika instituti
o'zbek tili va adabiyoti kafedrasida dotsenti*

*Egamberdiyev Ilg'or Lochin o'g'li O'zbekiston
Finlandiya pedagogika instituti O'zbek tili va adabiyoti 1-kurs talabasi*

Annotatsiya

Ushbu keltirilgan maqolamda unutilmas kalom hisoblangan buyuk g'azalnavis, xamsachi olim buyuk bobomiz Alisher Navoiyning ijod yo'li aks etgan.

Kalit so'zlar : G'azal, fard, Husayn Boyqaro, shoir, taammul

So'z mulking sultoni Alisher Navoiy bizdan besh asrdan ortiq yashab o'tgan bo'lsada, shoir misralarida hayotiy uyg'unlik o'z ahamyatini yo'qotgani yo'q . Navoiyning har bir yaratgan asari hozirgi kunda shoh baytga aylanib barchamizning ko'nglimizga jo bo'lib ketgan . Yuksak istedod sohibiga biz nafaqat shoir balki davlat arbobi sifatida qaraymiz. Asarlarining ko'p jihatlarga e'tibor qaratadigan bo'lsak unda odob-axloq, pand-nasihati, insonlarni hushyorlikka davat etish kabi g'oyalar ustun turadi . Navoiy asarlarini biz chiroyli yuz deb oladigan bo'lsak uning ko'rkiga yanada ko'rk qo'shish uchun xizmat qiladigan fardlarni xolga mengzasak aslo noo'rin bo'lmaydi . Professor A.Hayitmetov fard haqida quyidagilarni yozadi: Fard Sharq adabiyotidagi she'riy shakllardan biri. Bayt singari fard ham arabcha so'z bo'lib, yakka, yagona ma'nolarini bildiradi. Fard bir baytdan iborat, ikki misra o'zaro qofiyalangan, lekin mustaqil poetik jihatdan shakllangan she'r. Fardda salmoqli mazmun, g'oya ilgari suriladi, badiiy umumlashma darajasidagi hukm, xulosa ifodalanadi¹ Navoiy fardlarini birma bir tahlilga tortadigan bo'lsak unda komil inson obrazi yaqqol ko'zga tashlanadi va ijodkor shunday bo'lishga barchani davat etadi . Masalan Favoyid ul-kibarda

G'ofil o'lma, nazardin itsa adu,

Sham' o'chirganda, yel ko'rinurmu.

Navoiy bu fardida odamlarni hushyor bo'lishga, g'ofil bo'lmaslikka, dushmandan

¹ A.Hayitmetov . Adabiy merosimiz ufqlari. Toshkent: O'qituvchi, 1997. 201-202-betlar



ehtiyot bo`lish zarurligiga chaqiradi. Demak shoir nafaqat o`z zamonasi muammosi balki hozirgi kunda bizning ham dolzarb bo`lgan muommolarimizdan bo`lgan tinchlikni saqlashga katta e`tibor qaratganini shu baytlar orqali guvohi bo`lamiz. Fardning mazmuniga to`xtaladigan bo`lsak shoirning fikricha dushman ko`rinmadi deb bee`tibor bo`lma, g`ofil qolsang ziyon yetishi mumkin. Chunki shamni o`chirgan shamolni ko`rib bo`lmaydiku. Ijodkorning davati beg`am, beparvo insonlarga qaratilgan bo`lib ularga dushman hech qachon ko`rinmasligini uqtirib shamolni bunga misol qilib ko`rsatadi. Shoir shamol bilan dushmanning o`xshashligi kutilmagan joyda paydo bo`lishida deb biladi.

Ijodkorning mana bu baytida hayotiy hodisa singdirilgan:

Ulki, sanga eldin erur aybgo` ,

Elga dog`i sendin o`lur aybjo` .

Xalqimizda biror kishi boshqa kishining aybini senga aytsa, chaqimchilik qilsa, u boshqalarga seni ham yomonlaydi, degan gap bor. Navoiy bu fardida o`z davrining balki o`z hayotining katta dushmani bo`lgan g`iybatchi insonlarni yomonlaydi. Balki ijodkor bu fardda ig`vogar mulozimlarning yomonlashi tufayli do`sti Husayn bilan munosabatlarining buzilishini ko`zda tutgandir. Yuksak qadrga ega bo`lgan bunday satrlar hali xanuz o`z ahamyatini yo`qotgani yo`q. Aslo yo`qotmaydi ham .

Navoiyning mana bu fardiga nazar solaylik:

Kishi aybing desa, dam urmag`ilkim, ul erur ko`zgu

Chu ko`zgu tiyra bo`ldi, o`zga aybing zohir aylarmu.

Dastlab tahlil qilgan fardlarimizda Navoiy ogoh bo`lishni, beparvo bo`lmaslikni uqtirgan bo`lsa, bu fardda inson avvalo o`ziga nazar solishni aytib kimki bironing aybini, qilayotgan ishlaridagi kamchiliklarni aytsa, u ko`zgu – oyna darajasida. Unga e`tiroz qilib, yomon gapirish to`g`ri emas. Oynaga nafas urilsa, u xira bo`ladi. Odamni aniq ko`rsatmaydi. Biror kishi seni aybingni aytmasa yomon yo`lga kirib ketish hech narsa emas. Tanqid kelajak mevasi deydi dono xalqimiz. Demak, tanqidni to`g`ri talqinda tushinishni juda ham chiroyli tasvirlagan oltin qalam sohibi tanqidni to`g`ri tushunishga xalqni chaqiradi. Navoiyning bu baytini insonni komillikka yetaklovchi shoh baytlaridan bittasi deb olishimiz mumkin.

Mana bu fardda yuqoridagi mazmun yana davom ettirilishi balki gapirganda ham o`ylab gapirishni maslahat beradi:

Kishi aybin yuziga qilma izhor,



Taammul ayla o`z aybing`a zinhor

Navoiy asarlari lug`atida taammul so`zi chuqur o`ylash, diqqat bilan fikrlash, mulohaza yuritish deb izohlangan. Navoiy o`zganing gunohi yoki aybini yuziga aytishdan ehtiyot bo`lish kerak va juda ko`p va chuqur o`ylash lozimligini ta`kidlagan. Chunki inson o`z aybini ham esda tutishi, o`zining aybi bo`lishi mumkinligini o`ylashi kerak. Ustoz shoir insonga xos bo`lgan kamchiliklarni yoki qilishi mumkin bo`lmagan ishlarni shunday jonli tasvirlab xalqona ruhda yozadi. Tom manoda Navoiyni xalqparvar siymo desak mubolag`a bo`lmaydi. Yurtboshimiz Navoiy siymosida xalqimiz siymosini ko`rishlarini ta`kidlagan edilar: “ Bugun biz bobomiz ruhi oldida chuqur ta`zim bajo keltirar ekanmiz, undan avval va undan keyin o`tgan ulug` zotlarning ruhlari ham shod bo`ladi, deb umid qilamiz.

O`z tarixi va ajdodlarini siylagan xalqning kelajagi albatta porloq bo`ladi... O`zbek xalqimizning ulug` siymosi Alisher Navoiy nomidek abadulabad saqlansin, obod bo`lsin!²

Umuman olganda shoir ijodiyotidagi pand-nasihati ruhidagi barcha fardlari hozirgi kunda ham bizga dasturulamal bo`lib kelmoqda va o`z qadrini yo`qotganicha yo`q. Navoiy ijodining har qanday ko`rinishida xalqparvarlik, sofdillik, tenglik, bag`rikenglik kabi xislatlar doimo ufurib turadi.

Foydalanilgan adabiyotlar:

1. A. Hayitmetov. Adabiy merosimiz ufqlari. Toshkent: "O`qitvchi". 1991. 201-202 bet.
2. I. Karimov. O`zbekiston mustaqillikka erishish ostonasidan. Toshkent. "O`zbekiston", 2011-yil 403-bet
3. Alisher Navoiyning hayot yo`lidan

² I. Karimov. O`zbekiston mustaqillikka erishish ostonasida. Toshkent: "O`zbekiston", 2011. 403-bet.



БУНЁДКОРЛИК, ЯРАТУВЧАНЛИК, ҲАР ДОИМ ЎҚИШ ВА ИЗЛАНИШДА МУЖАССАМДИР.

БОТИР УЗОҚОВ

*Жиззах политехника институти
“Ижтимоий фанлар” кафедраси доценти*

Аннотация: Ушбу мақолада “Янги Ўзбекистон” ва “Учинчи Ренессанс” тушунчаларининг мазмун-моҳияти тўғрисида фикр юритилади.

Калит сўзлар: Янги Ўзбекистон, Учинчи Ренессанс, Уйғониш, Маърифий Ренессанс, Шарқ Уйғониш даври, бунёдкорлик, яратувчанлик.

Ўзбекистон Республикаси Президенти Шавкат Мирзиёевнинг яқинда “Янги Ўзбекистон” газетаси бош муҳарририга берган интервьюсида “Янги Ўзбекистон” ва “Учинчи Ренессанс” тушунчалари кенг ва фаол қўлланди. Энг муҳими, ҳар икки тушунчанинг аксарият ўринларда ёнма-ён, уйғун ва ҳамоҳанг келганини кузатиш мумкин.

Бу ҳақда сўз борганда, авваламбор, халқаро тажрибада жаҳон сиёсий атамашунослигини янги тушунчалар билан бойтадиган давлат ва жамоат арбоблари кам топилишини таъкидлаш лозим. Шу нуқтаи назардан, Ўзбекистон Республикаси Президенти Шавкат Мирзиёев “Янги Ўзбекистон” тушунчасини дунё сиёсати луғатига киритгани беқиёс илмий аҳамиятга эга.

Янги Ўзбекистон – бу ибора Миллат Сардори илгари сурган ва бугунги кунда бутун халқимизнинг қалбидан чуқур жой олган, умуммиллий ҳаракатга айланиб бораётган эзгу ғоядир. Бу ғоя замирида:

бир томондан, бугунги ва эртанги авлодларимизнинг “Учинчи Ренессанс” пойдеворини қўйишдек эзгу мақсад-муддаолари;

иккинчи томондан, миллий тарихимизда Биринчи ва Иккинчи Уйғониш даврларига асос солган улуғ аجدодларимиз, аллома боболаримизнинг орзу-интилишлари ва армонлари;

учинчи томондан, бунёдкорлик, яратувчанлик, ҳар доим ўқиш ва изланишга даъват ўз мужассамини топган.

Янги Ўзбекистон меъмори ва ташаббускори ҳисобланувчи Президентимиз қайд этганидек, “Янги Ўзбекистонни барпо этиш – бу шунчаки хоҳиш-истак, субъектив ҳодиса эмас, балки туб тарихий



асосларга эга бўлган, мамлакатимиздаги мавжуд сиёсий-ҳуқуқий, ижтимоий-иқтисодий, маънавий-маърифий вазиятнинг ўзи тақозо этаётган, халқимизнинг асрий интилишларига мос, унинг миллий манфаатларига тўла жавоб берадиган объектив заруратдир”.

Аввало, Юртбошимиз таъбири билан айтганда, “янги” деган сўзнинг биз учун алоҳида аҳамияти бор. Шу маънода, бундан беш йил олдин қабул қилинган Ҳаракатлар стратегиясида ўз олдимизга Янги Ўзбекистонни барпо этиш ва Учинчи Ренессанс пойдеворини яратишдек буюк вазифаларни стратегик мақсад қилиб қўйганимиз бежиз эмас.

Президентимизнинг интервьюсида биз интилаётган ана шу эзгу ғояни рўёбга чиқариш йўлида ҳаётимизнинг турли соҳаларида қўлга киритилган юксак натижалар ва бу борада олдимизда турган масъулиятли вазифалар ҳақида сўз борган.

Ўз навбатида, Президентимиз Шавкат Мирзиёев раҳнамолигида Ўзбекистонда янги Уйғониш даври, яъни Учинчи Ренессанс пойдеворини яратиш асосий мақсад этиб белгиланди. Давлатимиз раҳбари таъкидлаганидек, “Биз Учинчи Ренессанс масаласини стратегик вазифа сифатида олдимизга қўйиб, уни миллий ғоя даражасига кўтармоқдамиз”.

“Ренессанс” сўзи — французча “Renaissance”, итальянча — “Rinascimento” — қайта юзага келмоқ, янгидан туғилмоқ, қайта тирилиш, уйғониш — деган маъноларни англатади.

“Уйғониш” истилоҳи илк бор XVI асрда меъмор, мусаввир ва санъат тарихчиси Жорж Вазари (1511-1574) томонидан Ғарбий Европада буржуа муносабатлари ривожланишининг дастлабки босқичи билан шартланган тарихий даврни тавсифлаш учун қўлланилган. Ушбу истилоҳнинг hozirги маъноси фаранг тарихчиси Жюль Мишле (1798-1874) томонидан XIX асрда жорий қилинди.

Тарих фанига “Мусулмон Ренессанси” тушунчаси таниқли Австрия шарқшуноси Адам Мец (1876-1946) томонидан XX аср бошларида, янада аниқроғи, 1909 йилда киритилган. Олим “Шарқ” атамасини тарихий мазмунда ишлатиб, бунда Ўрта ер денгизидан то Европа қитъасигача бўлган юртларни ва бу ҳудудларда IX-XII асрларда маданият юксакларга кўтарилганлигини кўзда тутган. Мазкур ўлкалар қадимий цивилизация бешигидир.

Собиқ совет даврида тарих ва ўқув адабиётларида фақат Ғарб Уйғониш даври ҳақида гап борарди. Шарқдаги Уйғониш жараёни ҳақида лом-лим



дейилмасди. Чунки тарих фанида европоцентризм ғояси хукмрон, “Ғарб – илғор, Шарқ – қолақ” ақидаси устувор эди.

Ваҳоланки, улуғ аждодларимиз тарихда бир эмас, иккита Маърифий Ренессансга асос солганлар.

Шарқ Уйғониш даври – IX-XII асрларда минтақамизда юз берган "Маърифий Ренессанс" ҳисобланади.

Маърифий Уйғониш даврида буюк алломалар, қомусий билим соҳиблари, машхур мутафаккирлар етишиб чиққан. Аниқ фанлар соҳасида Муҳаммад Хоразмий, Абу Бакр Розий, Абу Райҳон Беруний, Аҳмад Фарғоний, Умар Ҳайём, фалсафа соҳасида Абу Наср Форобий, Ибн Рушд, Муҳаммад Ғаззолий, Азизиддин Насафий, тиббиёт соҳасида Абу Али ибн Сино, тилшунослиқда Маҳмуд Замахшарий, шеърятда Абу Абдулло Рудакий, Абулқосим Фирдавсий, Ҳофиз Шерозий, Низомий Ганжавий баракали ижод қилганлар. Уларнинг жаҳоншумул илмий-ижодий кашфиётлари умумбашарият тараққиёти ривожига мислсиз ҳисса қўшган.

Тарихий манбаларда “ислом маданиятининг олтин асри” деб эътироф этиладиган бу даврда она заминимиздан етишиб чиққан Имом Бухорий, Имом Термизий, Имом Мотуридий, Бурҳониддин Марғиноний, Абул Муъин Насафий каби улуғ мутафаккирлар бутун мусулмон оламига донг таратган.

Иккинчи Шарқ Уйғониш даври – XIV-XVI асрлардаги "Темурийлар Ренессанси"дир. Бунда Амир Темури бунёд этган улуғ салтанатнинг ўрни ва аҳамияти бекиёсдир. Соҳибқирон бобомиз илм-фан ва маданият равнақиға кенг имкониятлар яратган, дин пешволари, олимлар, санъатшунослар, ёзувчилар, шоирларға алоҳида ғамхўрлик кўрсатган. Бу маънавий-маърифий сиёсат натижасида Шарқ Уйғониш даврининг иккинчи босқичиға асос солинган.

Бу даврда Қозизода Румий, Мирзо Улуғбек, Ғиёсиддин Коший, Али Қушчи сингари беназир олимлар, Лутфий, Саккокий, Ҳофиз Хоразмий, Абдурахмон Жомий, Алишер Навоий, Бобур Мирзо каби мумтоз шоир ва мутафаккирлар майдонға чиқди. Шарафиддин Али Яздий, Мирхонд, Хондамир каби тарихчилар, Маҳмуд Музаҳҳиб, Камолиддин Бехзод сингари мусаввирлар, кўплаб хаттот ва созандалар, муסיқашунос ва меъморларнинг шуҳрати дунёға ёйилган.

Мамлакатимизда Учинчи Ренессансни XX асрда маърифатпарвар жадидалар амалға оширишлари мумкин эди. Нега деганда, бу фидойи ва жонкуяр зотлар бутун умрини миллий уйғониш ғоясига бағишлаб, ўлкани



жаҳолат ва қолоқликдан олиб чиқиш, миллатимизни ғафлат ботқоғидан қутқариш учун бор куч ва имкониятларини сафарбар этганлар.

Шу йўлда улар ўзларининг азиз жонларини ҳам қурбон қилганлар ҳамда “Илмдан бошқа нажот йўқ ва бўлиши ҳам мумкин эмас” деган ҳадиси шарифни ҳаётий эътиқод деб билганлар. Миллий истиқлол, тараққиёт ва фаровонликка, аввало, маърифат орқали, дунёвий ва диний билим, замонавий илм-хунарларни чуқур эгаллаш орқали эришиш мумкин, деб ҳисоблаганлар.

Бу даврда Абдулла Авлоний, Маҳмудхўжа Бехбудий, Мунавварқори Абдурашидхонов, Убайдулла Хўжаев, Абдурауф Фитрат, Ибрат домла, Абдулҳамид Чўлпон, Абдулла Қодирий, Усмон Носир, Ашурали Зоҳирий, Ҳожи Муин ва бошқа яна юзлаб улуғ инсонлар Миллий уйғониш ва Миллатпарварлик ҳаракатининг олдинги сафларида турган. Улар янги усул мактаблари билан бир қаторда, одамларнинг дунёқараши ва турмуш тарзини ўзгартиришга қаратилган газета-журналлар, нашриёт ва кутубхоналар, театрлар ташкил этганлар.

Жадидларимиз ўз олдига қўйган эзгу мақсадларни амалга оширишга мавжуд вазият, ижтимоий тузум йўл берганди. Улар ўша даврнинг турли кимсаларининг тухмат-маломатларига дучор бўлдилар. Дастлаб Рус подшоҳлиги, кейинчалик шўролар ҳукумати уларни аёвсиз қувғин ва қатағон қилган.

Оқибатда миллий уйғониш ва тараққиёт ҳаракати Ватанимиз учун ёрқин хотира сифатида қолди. Юртимиз озодлиги ва халқимиз бахт-саодати йўлида жонини фидо қилган жадидларнинг илмий-маърифий, адабий-бадий мероси ҳозирги даврда ҳам катта аҳамиятга эга.

Бугунги кунда биз учинчи Уйғониш даври остонасида турибмиз. Агар Ўзбекистон Президентининг кейинги беш йилда ҳаётимизнинг биргина йўналиши, яъни маърифат, таълим ва илм-фанни ривожлантириш йўлида имзолаган қонун, фармон ва қарорлари, тасдиқлаган Давлат дастурлари, илгари сурган янгидан-янги ташаббусларининг мағзини тўла қақиб кўрсак ҳам, навбатдаги Маърифат Ренессансининг маркази Янги Ўзбекистон эканига ҳеч кимда шубҳа қолмайди.

Давлатимиз раҳбари таъкидлаганидек, "Халқимизнинг улуғвор қудрати жўш урган ҳозирги замонда Ўзбекистонда янги бир уйғониш – Учинчи Ренессанс даврига пойдевор яратилмоқда, десак, айти ҳақиқат бўлади. Чунки бугунги Ўзбекистон – кечаги Ўзбекистон эмас. Бугунги халқимиз ҳам кечаги халқ эмас".



Албатта, Биринчи ва Иккинчи Ренессанс каби Учтинчи Ренессанс ҳам узоқ давом этадиган жараён. Учтинчи Ренессанс пойдеворини яратиш жараёни беш-ўн йил эмас, анча катта ва машаққатли даврни талаб қилади. Бунинг учун, аввало, минглаб истеъдодли кадрлар, иқтидорли замонавий ёшлар, фидойи инсонлар ниҳоятда зарур.

Президентимиз раҳнамолигида юртимизда улуғ ниятлар билан пойдевори қўйилаётган Янги Уйғониш даврининг ёрқин саҳифаларга бой буюк тарихи яратилмоқда. Бу оламшумул самаралар келгуси авлодларга муносиб мерос қолдиришга хизмат қилиши шак-шубҳасиздир.

Адабиётлар

1. Ruziev, A. J. (2019). ИЗУЧЕНИЕ МИРОВОЗЗРЕНИЯ И ДЕЯТЕЛЬНОСТИ МЫСЛИТЕЛЕЙ КАК ИСТОРИЧЕСКОГО КРИТЕРИЯ. *Theoretical & Applied Science*, (11), 166-169.
2. Ruziyev, A. (2021). ДУНЁҚАРАШДА ТАРИХИЙ ХОТИРА ВА ОНГНИНГ ЎЗАРО ДЕАЛЕКТИКАСИ. *Научно-просветительский журнал "Наставник"*, (2), 187-193.
3. Ruziyev, A. (2021). ДУНЁҚАРАШДА ТАРИХИЙ ХОТИРА ВА ОНГНИНГ ЎЗАРО ДЕАЛЕКТИКАСИ. *Научно-просветительский журнал "Наставник"*, (2), 187-193.
4. Рўзиев, А. (2020). АМИР ТЕМУР ҚАРАШЛАРИДА СИЁСИЙ-ҲУҚУҚИЙ ҒОЯЛАРНИНГ АКС ЭТИШИ. *Научно-просветительский журнал "Наставник"*.
5. Tajibayev, M. A., & Axmedov, J. T. (2022). SINERGETIK YONDASHUV-YOSHLARNING YANGI DUNYOQARASHINI SHAKLLANTIRISHNING ASOSIY JIHATLARIDAN BIRI SIFATIDA. *Scientific progress*, 3(3), 527-532.
6. Tajibaev, M. A., & Rashidova, B. Y. (2022). THE CONCEPTS OF SUSTAINABILITY AND INSTABILITY IN SYNERGETICS ARE AN IMPORTANT PRINCIPLE. *Scientific progress*, 3(3), 930-933.
7. Kholbekova, M. A. T. U. (2022). APPLICATIONS AND DEVELOPMENTS OF SYNERGETICS. *Scientific progress*, 3(3), 942-945.
8. Tajibaev, M. A., & Rashidova, B. Y. (2022). CONTENT OF THE CONCEPT OF SYNERGETICS. *Scientific progress*, 3(3), 938-941.
9. Kulmatov, P. M., & Tajibaev, M. A. (2022). SYNERGETIC AAS A FACTOR FOR THE DEVELOPMENT OF MODERN SCIENCE. *Scientific progress*, 3(3), 925-929.
10. Tajibaev, M. A., & Kholbekova, M. U. (2022). SYNERGETIC METHODOLOGY SERVES HUMANITY. *Scientific progress*, 3(3), 934-937.



11. Abdurashidovich, T. M. (2022). YOSHLARDA SINERGETIK DUNYOQARASHNI SHAKLLANTIRISH OMILLARI. *INTEGRATION OF SCIENCE, EDUCATION AND PRACTICE. SCIENTIFIC-METHODICAL JOURNAL*, 3(3), 203-207.
12. Abdurashidovich, T. M. (2022). SINERGETIKA-YOSHLARNING YANGI DUNYOQARASHINI SHAKLLANTIRUVCHI BILIM SIFATIDA. *FAN, TA'LIM, MADANIYAT VA INNOVATSIYA*, 1(2), 69-73.
13. Azimova, S. Y., & Tojiboev, M. A. (2021). IMPROVEMENT OF SPIRITUAL AND EDUCATIONAL WORK IT IS OUR IMPORTANT TASK. *Scientific progress*, 2(5), 544-548.
14. Melikuziyevich, K. P., & Abdurashidovich, T. M. (2021). State and community management-as a priority task in the appeal. *INTERNATIONAL JOURNAL OF DISCOURSE ON INNOVATION, INTEGRATION AND EDUCATION*, 2(2), 133-136.
15. Quvanovich, R. Q. (2021). The Moral Importance of Humanity and Patriotism in Chistiya and Kubraviya. *International Journal on Orange Technologies*, 3(3), 98-103.
16. <http://insonhuquqlari.uz/uz/news/yangi-ozbekiston-va-uchinchi-renessans-mano-mohiyati-zarurati-va-mushtarakligi>
17. <https://www.gazeta.uz/uz/2021/08/17/renaissance/https://strategy.uz/index.php?news=1461>



ЭРКИН ФУҚАРОЛИК ЖАМИЯТИНИ РИВОЖЛАНТИРИШ ОРҚАЛИ ХАЛҚПАРВАР ДАВЛАТ БАРПО ЭТИШ

Махматқобил Облқосимов
Жиззах политехника институти
“Ижтимоий фанлар” кафедраси ўқитувчиси

Аннотация: Ушбу мақолада **Ҳаракатлар стратегиясидан – Тараққиёт стратегияси сари**” тамойили асосидаги Янги Ўзбекистон тараққиёт стратегияси тўғрисида фикр юритилади.

Калит сўзлар: Янги Ўзбекистон, Ҳаракатлар стратегияси, Давлат ва жамият қурилиши тизими, Ўзбекистон тараққиёт стратегияси, таъсирчан чоралар, халққа хизмат, сўз ва матбуот эркинлиги

Ҳар бир даврда барча ривожланган давлат ва жамиятлар ўзлари учун муҳим бўлган йўналишларда маълум бир мақсадларга элтувчи стратегияни ишлаб чиқади. Мисол учун, дунёнинг ривожланган давлатларидан бири бўлган Германиянинг ҳам ўз тараққиёт стратегияси мавжуд. 2015 йилда Бирлашган Миллатлар Ташкилоти 2030 йил кун тартибини қабул қилиб, 17 та Глобал Барқарор Ривожланиш Мақсадлари (SDG)ни эълон қилган бир пайтда, Германия 13 йил олдин илгари сурган Миллий барқарор ривожланиш стратегиясига эга эди. У 2018 йилда қайта янгиланди.

Шунингдек, Ўзбекистон ҳам ўз ривожланиш тарихида янги бир даврга қадам кўйди. Ушбу даврда бошланган ислохотларни амалга ошириш учун эса халқимиз билан бамаънафат тарзда ишлаб чиқилган Ҳаракатлар стратегияси ҳаётга татбиқ этилди. Ўтган давр мобайнида ушбу Стратегия асосида кенг кўламли ишлар амалга оширилди. Қувонарлиси, қисқа вақт ичида Ҳаракатлар стратегиясида кўзланган мақсад ва вазифаларга таҳлил ва рақамлар асосида эмас, Ўзбекистоннинг ҳар бир фуқароси ўз турмуш тарзида ҳис қилган ўзгаришлар орқали тўлақонли эришилди.

Айни вақтда ушбу йўналишларда бошланган ислохотлар изчиллик билан давом эттирилмоқда. Жумладан, янги муддатга Ўзбекистон Республикаси Президентлигига сайланган Шавкат Мирзиёев томонидан бошлаган демократик ислохотлар йўлини янада қатъий давом эттиришга қаратилган, асосий мақсади **“Инсон қадри учун”** деган устувор тамойилни тўла рўёбга чиқариш бўлган **“Ҳаракатлар стратегиясидан – Тараққиёт стратегияси**



сари” тамойили асосидаги Янги Ўзбекистон тараққиёт стратегияси эълон қилинди.

Янги Ўзбекистон тараққиёт стратегияси 2017–2021 йилларда Ўзбекистон Республикасини ривожлантиришга қаратилган Ҳаракатлар стратегиясининг узвий давоми бўлиб, бугунги глобал ўзгаришлар, аҳоли турмуш тарзи, ҳаёт талаби ва кадриятларимиздан келиб чиққан ҳолда, еттига йўналишда белгилаб олинди. Шунингдек, ушбу стратегиядаги ҳар бир вазифа ва мақсадлар жорий йил бўлиб ўтган сайлов жараёнларида бевосита фуқароларимиз иштирокида муҳокамадан ўтказилиб, ҳаётий таклиф ва ташаббуслар билан тўлдирилди.

Хусусан, Янги Ўзбекистон тараққиёт стратегиясининг биринчи йўналиши — **эркин фуқаролик жамиятини ривожлантириш орқали халқпарвар давлат барпо этиш, инсон кадр-қиммати ва унинг қонуний манфаатларини таъминлашга қаратилган кенг кўламли ислохотларни янги поғонага кўтариш** борасидаги вазифалар, бевосита Ҳаракатлар стратегиясининг биринчи йўналиши доирасида — **Давлат ва жамият қурилиши тизимини такомиллаштириш** борасида ўтган беш йил давомида амалга оширилган ишларнинг узвий давоми бўлиб хизмат қилиши шубҳасиз.

Зеро, Янги Ўзбекистон тараққиёт стратегиясининг биринчи йўналишида белгилаб берилган вазифаларнинг ҳаётимизга татбиқ этилиши орқали миллати, тили ва динидан қатъи назар, юртимизда яшаётган ҳар бир фуқаронинг, бутун халқимизнинг фаровонлигини таъминлашга хизмат қиладиган **“Янги Ўзбекистон – халқчил ва инсонпарвар давлат”** ғоясини амалга оширишга алоҳида эътибор қаратилиб, **“Инсон кадри учун”** деган устувор тамойил тўлақонли рўёбга чиқарилади.

Жумладан, бунда маҳаллий бошқарув органларининг жойларда муаммоларни ҳал этишдаги роли ва масъулияти янада кучайтирилади. Бунинг учун келгусида давлат функцияларининг катта қисмини марказдан ҳудудларга ўтказиш назарда тутилмоқда. Бу эса ўтган беш йил мобайнида **“Халқ давлат идораларига эмас, Давлат идоралари халққа хизмат қилиши керак”** деган эзгу тамойил асосида бошланган демократик ўзгаришлар самарасини халқимиз янада тезроқ ўз ҳаётида ҳис қилиши имконини беради. Сабаби эндиликда ҳар бир мақсад ва вазифани амалга оширишда ўтган даврда эришилган ютуқлар билан бирга, йўл қўйилган хато ва камчиликлардан тўғри хулоса чиқарилади.

Жумладан, Ҳаракатлар стратегияси доирасида халқ билан мулоқот қилишда жамият бошқарувининг таянч бўғини бўлган, ислохотлар самараси бевосита акс этадиган маҳалла тизимида ҳар бир фуқаро мурожаатлари билан



ишлашнинг “маҳаллабай”, “хонадонбай” каби мутлақо янги механизмлари жорий этилди. Эндиликда эса ушбу ишлар янада такомиллаштирилиб, ҳар бир маҳаллани ҳокимликлар билан боғлаш мақсадида маҳалларда ҳоким ёрдамчиси лавозими жорий этилмоқда. Бу эса Давлат раҳбари таъкидлаганидек, жойларда раҳбарлар фақат давлатга эмас, аввало, инсон ва оилага, уларнинг қонуний манфаатларини таъминлашга хизмат қилишига эришишда дастуруламал бўлиб хизмат қилади.

Натижада, маҳаллада аҳоли билан ишлаш механизмлари такомиллашади. Ҳоким ёрдамчиси маҳалла аҳолиси учун янги иш ўринларини яратиш ва камбағалликни қисқартиришга масъул бўлса, маҳалла раиси эса маънавий-маърифий ишларни амалга ошириш, оила ва маҳаллада соғлом муҳитни шакллантиришга жавобгар этиб белгиланади.

Шунингдек, Ўзбекистон аҳолисининг олтмиш фоиздан ортиғини ташкил этувчи ёшларнинг ҳам катта ҳаётга қадам қўядиган илк маскани бу маҳалла эканлиги ҳисобга олиниб, маҳаллаларда ёшлар масалалари билан мунтазам шуғулланадиган Ёшлар ишлари агентлигининг вакили штати ҳам ташкил этилади. Бундан ташқари, ҳокимликлар ва маҳаллаларнинг молиявий имкониятини кенгайтириш мақсадида туман бюджети қўшимча манбалар билан таъминланиб, маҳаллаларнинг алоҳида жамғармаси шакллантирилади.

Навбатдаги муҳим вазифа сифатида эса марказий идораларни трансформация қилиш, фуқароларга хизмат қиладиган ихчам ва самарали бошқарув тизимини яратиш вазифаси қўйилмоқда. Бунинг учун, энг аввало, вазирлик ва идораларни ташкил этиш ва тугатишнинг тартиби, уларни бир-биридан фарқлаб турадиган мезонлар, таркибий тузилма ва штатларни белгилашга оид аниқ талаблар ишлаб чиқилади. Шу асосда бир хил йўналишдаги вазифаларни амалга ошираётган идоралар оптималлаштирилади.

Марказий идораларнинг ҳудудий тузилмалар билан ишлаш жараёнига янгича ёндашувлар жорий этилиб, эскирган бюрократик усуллардан воз кечилади. Бунда ҳудудлардаги ижтимоий-иқтисодий масалаларни тезкорлик билан мустақил ҳал этиш бўйича вазирлик ва идораларнинг ваколатлари янада кенгайтирилади.

Ҳар бир тармоқ ва ҳудуд бўйича қабул қилинган дастурлар ижроси юзасидан раҳбарларнинг ҳисобот бериш тизими йўлга қўйилади. Шу билан бирга, фуқаролар мурожаатлари билан ишлаш мақсадида 2017 йилда ташкил этилган Халқ қабулхоналари фаолияти такомиллаштирилиб, том маънода халқ



овозини, жамоатчилик фикрини ифода этадиган тузилмага айланиши учун кўшимча ҳуқуқий асослар яратилади.

Барчага маълумки, Ҳаракатлар стратегияси доирасида Давлат бошқарувида кадрларни тайёрлаш ва қабул қилишни янги босқичга олиб чиқиш мақсадида, 2019 йил 3 октябрдаги Президент Қарори билан Ўзбекистон Республикаси Президенти ҳузуридаги давлат хизматини ривожлантириш агентлиги ташкил қилинган эди. Ўтган вақт давомида Давлат фуқаролик хизматчилари вакант лавозимлари ягона очик портали — vacancy.argos.uz орқали очик танлов асосида ишга қабул қилиш тизими йўлга қўйилди.

Янги Ўзбекистон тараққиёт стратегиясида ушбу йўналишда бошланган ислохотларни ҳам изчил давом эттиришга алоҳида эътибор қаратилган. Хусусан, кадрларни танлаш ва жой-жойига қўйиш жараёнига янгича, замонавий ёндашувлар жорий этиш, кадрларнинг давлат хизматида танлов асосида қабул қилинишини янада такомиллаштириш, улар учун узлуксиз малака ошириш, натижадорликни баҳолаш ва лавозим бўйича кўтарилиш мезонларини белгилаш кабилар шулар жумласидандир.

Ўтган беш йилликда Ҳаракатлар стратегияси доирасида давлат бошқаруви тизимини такомиллаштиришда халқ ҳокимиятчилиги механизмларини кучайтириш, давлат ҳокимияти тармоқлари мустақиллигини таъминлаш ва парламентнинг ролини янада ошириш борасида қилинган ишлар ўз самарасини кўрсатди. Шу боисдан Янги Ўзбекистон тараққиёт стратегиясини амалга оширишда ҳам халқ вакиллари бўлган сенатор ва депутатлар алоҳида муҳим ўрин тутди.

Хусусан, Олий Мажлис фаолиятини янада такомиллаштириш, халқимиз кутаётган, Янги Ўзбекистон тараққиётини тезлаштиришга хизмат қиладиган қонунчилик концепциясини ишлаб чиқиш ва ҳаётга татбиқ этиш, қонун ижодкорлиги фаолиятини демократлаштириш ва уларнинг ижросини таъминлашга қаратилган парламент назоратини кучайтиришга устувор аҳамият берилади.

Бу борада парламент томонидан мамлакатимиз бўйича мурожаатлар билан ишлаш ҳолати назоратга олиниб, жойлардаги ижро идораси раҳбарлари ҳисоботини эшитиш ва натижага мувофиқ, уларга нисбатан таъсирчан чоралар кўриш тизими йўлга қўйилади.

Яна бир муҳим масала — Халқ депутатлари маҳаллий кенгашлари ҳамда ҳокимларнинг ваколатларини аниқ белгилашга оид қонуний асослар шакллантирилади. Шунингдек, фуқаролик жамияти институтларининг эркин



фаолият юритиши, давлат ва жамият бошқарувида фаол иштирок этиши учун зарур шароитлар яратиш, уларни давлат томонидан қўллаб-қувватлаш механизмларини янада такомиллаштиришга ҳам устувор вазифа сифатида қаралади.

Жамоатчилик назорати, давлат бошқаруви ва ижтимоий лойиҳаларни ҳаётга татбиқ этишда фуқаролик жамияти институтлари иштирокини кучайтиришга доир долзарб вазифалар амалга оширилади.

Мамлакатда демократик янгиланиш жараёнларини янада чуқурлаштириш учун сўз ва матбуот эркинлигини, фуқароларнинг ахборот олиш ҳамда уни тарқатиш, ўз фикру қарашларини эркин билдириш ҳуқуқини таъминлаш борасида муҳим чора-тадбирлар ҳаётга кенг жорий этилади.

Хулоса қилиб айтганда, Янги Ўзбекистон тараққиёт стратегиясининг ушбу йўналишида белгилаб берилган вазифаларнинг ҳаётга татбиқ этилиши халқ билан тўғридан-тўғри мулоқот қилиш, жамият ва давлат бошқарувининг ҳар бир нуқтасида фуқароларнинг фаол иштирокини таъминлаш ва давлат идораларини, том маънода, халққа хизмат қиладиган масканга айлантиришда муҳим роль ўйнайди.

АДАБИЁТЛАР

1. Ruziev, A. J. (2019). ИЗУЧЕНИЕ МИРОВОЗЗРЕНИЯ И ДЕЯТЕЛЬНОСТИ МЫСЛИТЕЛЕЙ КАК ИСТОРИЧЕСКОГО КРИТЕРИЯ. *Theoretical & Applied Science*, (11), 166-169.
2. Ruziyev, A. (2021). ДУНЁҚАРАШДА ТАРИХИЙ ХОТИРА ВА ОНГНИНГ ЎЗАРО ДЕАЛЕКТИКАСИ. *Научно-просветительский журнал "Наставник"*, (2), 187-193.
3. Ruziyev, A. (2021). ДУНЁҚАРАШДА ТАРИХИЙ ХОТИРА ВА ОНГНИНГ ЎЗАРО ДЕАЛЕКТИКАСИ. *Научно-просветительский журнал "Наставник"*, (2), 187-193.
4. Рўзиев, А. (2020). АМИР ТЕМУР ҚАРАШЛАРИДА СИЁСИЙ-ҲУҚУҚИЙ ҒОЯЛАРНИНГ АКС ЭТИШИ. *Научно-просветительский журнал "Наставник"*.
5. Tajibayev, M. A., & Axmedov, J. T. (2022). SINERGETIK YONDASHUV-YOSHLARNING YANGI DUNYOQARASHINI SHAKLLANTIRISHNING ASOSIY JIHATLARIDAN BIRI SIFATIDA. *Scientific progress*, 3(3), 527-532.
6. Tajibaev, M. A., & Rashidova, B. Y. (2022). THE CONCEPTS OF SUSTAINABILITY AND INSTABILITY IN SYNERGETICS ARE AN IMPORTANT PRINCIPLE. *Scientific progress*, 3(3), 930-933.



7. Kholbekova, M. A. T. U. (2022). APPLICATIONS AND DEVELOPMENTS OF SYNERGETICS. *Scientific progress*, 3(3), 942-945.
8. Tajibaev, M. A., & Rashidova, B. Y. (2022). CONTENT OF THE CONCEPT OF SYNERGETICS. *Scientific progress*, 3(3), 938-941.
9. Kulmatov, P. M., & Tajibaev, M. A. (2022). SYNERGETIC AAS A FACTOR FOR THE DEVELOPMENT OF MODERN SCIENCE. *Scientific progress*, 3(3), 925-929.
10. Tajibaev, M. A., & Kholbekova, M. U. (2022). SYNERGETIC METHODOLOGY SERVES HUMANITY. *Scientific progress*, 3(3), 934-937.
11. Abdurashidovich, T. M. (2022). YOSHLARDA SINERGETIK DUNYOQARASHNI SHAKLLANTIRISH OMILLARI. *INTEGRATION OF SCIENCE, EDUCATION AND PRACTICE. SCIENTIFIC-METHODICAL JOURNAL*, 3(3), 203-207.
12. Abdurashidovich, T. M. (2022). SINERGETIKA-YOSHLARNING YANGI DUNYOQARASHINI SHAKLLANTIRUVCHI BILIM SIFATIDA. *FAN, TA'LIM, MADANIYAT VA INNOVATSIYA*, 1(2), 69-73.
13. Azimova, S. Y., & Tojiboev, M. A. (2021). IMPROVEMENT OF SPIRITUAL AND EDUCATIONAL WORK IT IS OUR IMPORTANT TASK. *Scientific progress*, 2(5), 544-548.
14. Melikuziyevich, K. P., & Abdurashidovich, T. M. (2021). State and community management-as a priority task in the appeal. *INTERNATIONAL JOURNAL OF DISCOURSE ON INNOVATION, INTEGRATION AND EDUCATION*, 2(2), 133-136.
15. Quvanovich, R. Q. (2021). The Moral Importance of Humanity and Patriotism in Chistiya and Kubraviya. *International Journal on Orange Technologies*, 3(3), 98-103.
16. <https://mediator.uz/jangiliklar/402-nizolarni-sudgachahal> [qilishni raqamlashtirishning dolzarb-masalalari.](#)
17. <https://adolat.uz/frakciya/yangi-ozbekiston-halqchil-va-insonparvar-davlat-bolishi-har-birimizga-bogliq>
18. <https://strategy.uz>



ЯНГИ ЎЗБЕКИСТОН - СЕРҚИРРА ИСЛОҲОТЛАР ЖАРАЁНИДА БАРПО БЎЛМОҚДА

Тажиббаев Муҳиддин Абдурашидович
Жиззах политехника институти
“Ижтимоий фанлар” кафедраси ўқитувчиси

**«Янги Ўзбекистон деганда, ҳар бир
фуқароси учун ғамхўрлик қиладиган, очик
ва адолатли жамият ҳам тушунилади»
Ш.М.Мирзиёев**

Аннотация: Ушбу мақолада Янги Ўзбекистонни барпо этаётганларнинг навқирон авлоди, юқори фуқаролик масъулияти ва замонавий дунёқарашга эга баркамол ёшлар ҳаётга кириб келаётган бугунги кунда уларга муносиб ҳаёт шароитларини, инновацион таълим ва умуминсоний тамойилларга асосланадиган миллий тарбия муҳитини ва унинг самарали тизими тўғрисида фикр юритилади.

Калит сўзлар: Янги Ўзбекистон, Давлат бошқаруви, Тараққиёт стратегияси, янги сайловлар, Ҳаракатлар стратегияси, Ҳақиқий ватанпарвар, эркинлик ва халқпарварлик.

Ота-боболардан қолган уйни янгилаш, эскилари ўрнида янгисини тиклаш ривожланиши ва фаровонликни истовчи одамзоднинг барча авлодларига хос табиий хусусиятдир. Бутун инсоният тарихининг энг асосий ҳаётбахш тамойилларидан бирини ифодалайдиган бундай ўзгариш эҳтиёжи, янги ижтимоий маконни бунёд этиш жараёни улкан натижаларга сабаб бўлган юксалиш ва тараққиёт даврларининг асосий қонуниятларидан бирига айланган.

Ана шундай эзгулик ғоялари устувор бўлган даврларда асрлар силсиласидан омон қолган осори-атиқалар, тарихий обидалар қайта тикланади ва таъмирланади, иншоотлар қурилади, муаззам бинолар қад кўтаради, боғу роғлар барпо этилади. Натижада, юрт янгиланади, Ватан ўзгача чирой очади, мамлакат кўркам қиёфага эга бўлади. Энг асосийси, бу жараёнда одамлар ўзгаради, янги авлод вояга ета бошлади, янгича тафаккур ва янги турмуш тарзи шаклланади.



Бугун биз, худди ана шундай бир даврда, Президентимиз Шавкат Мирзиёев раҳбарлигида Ўзбекистоннинг янги қиёфаси шаклланаётган, ҳаётимизнинг барча соҳаларида Ҳаракатлар стратегиясининг тамойиллари амалга оширилаётган, том маънода мутлақо Янги Ўзбекистон қурилаётган замонда яшамоқдамиз.

Президент Шавкат Мирзиёев 2026 йилгача Тараққиёт стратегияси доирасида 5 та асосий вазифани белгилаб берди. Янги Ўзбекистон:

- ҳар бир фуқаронинг ҳаётини янада яхшилаш мақсадида давлат хизматларидан фойдаланиш учун кенг имкониятлар берадиган;
- одамлар ўз муаммолари ҳақида очиқ гапириши ва уларнинг ечими учун биргаликда ҳаракат қилишларига барча шароитлар мавжуд бўлган;
- ҳамма учун адолатни сўзсиз таъминлаш имкониятини берадиган ҳамда фуқаролари ижтимоий мавқеидан қатъи назар, қонун олдида тенг бўлган;
- тадбиркорликнинг ривожланиши учун зарур шароитлар яратилган давлатдир.

«Бир сўз билан айтганда, Янги Ўзбекистон деганда, ҳар бир фуқароси учун ғамхўрлик қиладиган, очиқ ва адолатли жамият ҳам тушунилади», — дея таъкидлади президент.

Президент ушбу юксак марраларга эришиш учун 2026 йилгача Тараққиёт стратегияси доирасида 5 та асосий вазифани белгилаб берди.

Биринчи — таълим соҳасида фарзандларимиз замонавий билим ва кўникмаларни пухта эгаллашлари учун энг қулай шароитлар яратиш изчил давом эттирилади. Бунинг учун мактабларнинг ўқув дастурлари, ўқитиш услуби, дарсликлар мазмуни тубдан қайта кўриб чиқилади.

Иккинчи — ҳар қандай баҳсли масалага адолатли ечим фақат одил суд томонидан топилиши керак. Судьялар ишига ҳар қандай аралашув кескин жазоланади, уларнинг хавотирсиз ишлаши учун барча зарур шароитлар яратилади.

Учинчи — бизнесни ривожлантириш орқали қўшимча иш ўринлари яратилади, камбағаллик қисқаради, аҳоли даромадлари кўпаяди. Бунинг учун хусусий мулк ва тадбиркорликка ҳалақит бераётган барча тўсиқлар бартараф этилади. Давлат бошқаруви ислоҳ қилиниб, иқтисодиётда давлат иштироки кескин камайтирилади.

Тўртинчи — соғлиқни сақлаш тизимида аҳолига янада сифатли ва малакали тиббий хизматлардан фойдаланиш имкониятини кенгайтирилади.



Барча ҳудудларда шошилиш тиббий ёрдам қамрови оширилиб, одамларга янада яқинлаштирилади.

Бешинчи — аҳолини тоза ичимлик суви билан таъминлаш масаласи доимо диққат марказида бўлади. Соҳага жалб қилинаётган инвестициялар ҳажми кескин кўпайтирилади.

Албатта, бундай кенг кўламли вазифаларни амалга оширишда олдимизда турли қийинчилик ва муаммолар пайдо бўлиши табиий ҳол. Лекин ўз тарихида қанча-қанча синов ва машаққатларни бошидан кечирган мард ва матонатли халқимиз ҳар қандай қийинчиликни енгиб ўтишга қодир. Мен бунга қатъий ишонаман», — деди Шавкат Мирзиёев.

Унинг сўзларига кўра, «асосий муаллифи ва ижодкори халқимиз бўлган — янгиланган Конституциямиз бу йўлда мустаҳкам ҳуқуқий асос бўлиб хизмат қилади».

Асосий қонунимизни шошилмасдан, чуқур ўйлаб, халқимиз билан маслаҳат қилиб, фақат умумхалқ референдуми асосида қабул қиламиз. Ишончим комил, Янги Конституциямиз чинакам халқ Қомуси, чинакам халқ Конституцияси бўлади», — деди президент.

Энг муҳими, жамиятнинг ривожини ва камоли учун тер тўкиб, меҳнат қилиши кўзда тутилаётган халқ вакиллари сайловлар арафасида турибмиз. Бу жиҳатдан ушбу жараённинг асосий шиори “Янги Ўзбекистон, янги сайловлар” деган эзгу ғояга таянгани ҳам асло бежиз эмас.

Шу муносабат билан кейинги пайтларда ушбу мавзу баъзи олимлар ва мутахассислар, тарғиботчи ва ташвиқотчилар, масаланинг турли жиҳатларига эътибор қаратаётган ОАВ вакиллари ҳамда ижтимоий тармоқдаги айрим қизиқувчиларнинг диққат-эътиборини ўзига жалб қилмоқда. Улар методологик характердаги долзарб масалаларга ҳам дуч келмоқдалар. Хусусан, “Янги Ўзбекистон” тушунчаси нимани ифодалайди? Уни барпо этишнинг энг асосий мезонлари, ҳаётини йўналишлари ва тараққиёт тамойиллари нималардан иборат? Ушбу йўналишда инсоният тўплаган тажрибалар ва улардан фойдаланишда нималарга алоҳида эътибор қаратиш лозим? Айни йўналишдаги инкор ва ворислик, ўзгаришлар ва янгиланишлар жараёни юртимизда амалга оширилаётган ислоҳотлар ва амалий фаолиятда қандай акс этмоқда? каби саволларга жавоб изланмоқда.

Бундай долзарб саволларга дабдурустдан жавоб бериш қийин, албатта. Шу тобда, бизнинг асримиз арафасида энг ривожланган мамлакатлар қаторидан ўрин олган айрим Осиё давлатларининг қўлга киритган ютуқларига



доир ҳаётий далилларни ижодий ўрганиш ушбу саволларга жавоб излашда қўл келиши мумкин.

Ҳозирги кунга келиб, бизнинг мамлакатимизда ҳам ўз умрини яшаб бўлган эски парадигмалар чекиниб, янги давр бошланди, янги воқелик бўй кўрсатмоқда. Улкан имкониятлар, шиддатли ислоҳотлар даври келди. Янги Ўзбекистоннинг энг муҳим парадигмалари, устувор тамойиллари ва амалий ҳаёт мезонлари мамлакатимиз Президенти асарлари ва маърузалари, қарор ва фармонларида ўз аксини топмоқда.

Улар қуйидагилардан иборат:

– аввало, бутун мамлакатда ислоҳотлар ва янгиланишларнинг кенг кўламда амалга оширилаётганлиги, энг муҳими, рақобатбардош ва ташқи олам учун очиқ ижтимоий-иқтисодий маконни барпо этиш, барқарор ривожланишни таъминлаш каби парадигмаларга асосланадиган Янги Ўзбекистонни қуриш ғояси халқимизнинг барча қатламлари томонидан қўллаб-қувватланаётгани ва унинг бу ғоя атрофида жипслашаётгани;

– ушбу жараённинг дастуриламали бўлган, мамлакатимизни ривожлантиришнинг бешта устувор йўналиши бўйича Ҳаракатлар стратегиясини тўлиқ амалга ошириш масъулиятининг бутун халқимиз томонидан чуқур ҳис этилаётгани, ушбу мақсад йўлида аҳолининг барча қатламлари, ҳокимиятнинг вакиллик ва ижро органлари, фуқаролик институтларининг имкониятлари ишга солинаётгани: жамият қурилиши ва давлат бошқаруви тубдан ўзгариб, “Халқ давлат идораларига эмас, балки давлат органлари халққа хизмат қилиши керак” деган умуминсоний тамойилга амал қилинаётганлиги;

– мамлакатимизда амалга оширилаётган ислоҳотларнинг бош мақсади инсон, унинг ҳаёти, кадр-қиммати, эҳтиёжлари ва манфаатларига қаратилганлигини, инсон ҳуқуқлари ва эркинликлари том маънода асл қадриятга айланаётгани ва ўзгаришлар ҳамда янгиланишларнинг асл мақсад ва муддаоларни ифодалаётгани;

– “Халқ бой бўлса, давлат ҳам бой ва қудратли бўлади” тамойили асосида барчанинг мулк ҳуқуқини ҳурмат қилиш, шахс, жамият ва давлат манфаатлари уйғунлиги жорий этилган кучли фуқаролик жамияти, конституциявий парламент демократияси, эркин бозор иқтисодиётининг мамлакатимиз ва халқимиз равнақининг асосига айланётгани;

– Ўзбекистонни эркин ва бахтли одамлар яшайдиган қудратли ва салоҳиятли давлатга айлантириш, бу борада замонавий технологияларни жалб



этган ҳолда турмушнинг юқори даражасига эришиш, мамлакатимизни дунёнинг 50 та ривожланган, иқтисодиёти барқарор ўсаётган, инсон капитали юқори бўлган рақобатбардош демократик давлатлари қаторига киришини таъминлашга ҳаракат қилинаётгани;

– бугунги дунёнинг кўплаб мамлакатлари “тўртинчи саноат инқилоби” арафасида турган бир пайтда Ўзбекистоннинг рақобатбардошлигини ошириш, мамлакатнинг инновацион ривожланиш йўлидан жадал ҳаракатланиши, “билимлар иқтисодиёти”, “рақамли иқтисодиёт”, “эркин ахборот жамияти” ҳамда инсонпарвар “ахборот майдони”ни шакллантирилаётгани;

– Янги Ўзбекистонни барпо этаётганларнинг навқирон авлоди, юқори фуқаролик масъулияти ва замонавий дунёқарашга эга баркамол ёшлар ҳаётга кириб келаётган бугунги кунда уларга муносиб ҳаёт шароитларини, инновацион таълим ва умуминсоний тамойилларга асосланадиган миллий тарбия муҳитини ва унинг самарали тизимининг яратилаётганлигидир.

Буларнинг барчаси янги жамиятни барпо этиш йўлидаги ислохотларнинг ортга қайтмаслиги, бу йўлдан қатъият ва собитқадамлик билан борилаётганини англатади.

Янги Ўзбекистон ана шундай серқирра ислохотлар жараёнида барпо бўлмоқда, унинг замонавий қиёфаси шаклланиб бормоқда. Лекин бу осонгина амалга ошмаслиги, унинг биноси бир кунда тикланиб қолмаслиги аниқ.

У тасодифий ҳодиса, жўнгина дунёга келадиган ва ўткинчи бир ижтимоий воқелик эмас, албатта. Бу жихатдан, у Президентимиз раҳбарлигида, ҳаётбахш ғоялар асосида, халқимизнинг қалб кўри ва фидокорона меҳнати эвазига дунёга келмоқда.

Шу муносабат билан, инсоният тарихи ва халқлар тараққиётининг бир қонунини эсдан чиқармаслигимиз лозим. Унга кўра, даврлар ўтади, одамлар қолади. Уларнинг орасида янгиликка интилувчилар, ислохотларга дахлдорлигини чуқур ҳис этувчи ва омилкор иштирокчисига айланганлар кўпчиликни ташкил қилади. Лекин эскилик қон қонига сингган, бутун вужуди билан янгиликка қарши бўлганлар, ўтмишни кўмсайдиган ва унинг қайтишини истайдиган айрим консерваторлар ҳам сақланиб қоладилар.

Афсуски, бугунги давр ҳам бундан мустасно эмас. Бундай консерваторлар ислохотлар ва янгиланишларга очикдан очик қарши чиқмайдилар. Балки уни ичдан бузиш, обрўсизлантиришга уринадилар. Бу йўлда мўмай пул илинжидаги айрим “қаламкашлар”, узоқ-яқиндаги аламзада “назарийчи” ва “амалиётчилар”, баъзи оммавий ахборот воситалари ва



ижтимоий тармоқларга ёпишиб олган гўр ва тажрибасиз “ОАВ юлдузлари”ни қўлга оладилар. Арзимаган нарсалардан, яъни “пашшадан фил”, кичик бир ҳодиса ёки жузъий камчиликлардан фожиа ясашга, баъзи бир укувсиз раҳбарларнинг билиб-билмай йўл қўйган хатосидан бутун Ўзбекистонни, ҳукуматни обрўсизлантириш, ислоҳотлар жараёнини қоралашга, уни ортга қайтаришга ҳаракат қиладилар.

Лекин халқимиз улар ўйлаган йўлдан бормайди, ислоҳотлар жараёни энди ортга қайтмайди! Тобора янгиланаётган мамлакатимизда очиқлик ва ошкоралик, шаффофлик замони, юксак марраларни кўзлаган тараққиёт даври бошланди. Ҳақиқий ватанпарвар, эркинлик ва халқпарварлик туйғулари қалб нидосига айланган фаол одамларга эҳтиёж пайдо бўлди.

Бу эса, ўз навбатида, барчамизнинг зиммамизга бугунги давр талабларидан келиб чиқадиган улкан масъулият юклангани ва ҳар биримизнинг бу эҳтиёжни англашимиз зарурлигидан далолат беради.

Адабиётлар:

1. Ruziev, A. J. (2019). ИЗУЧЕНИЕ МИРОВОЗЗРЕНИЯ И ДЕЯТЕЛЬНОСТИ МЫСЛИТЕЛЕЙ КАК ИСТОРИЧЕСКОГО КРИТЕРИЯ. *Theoretical & Applied Science*, (11), 166-169.
2. Tajibayev, M. A., & Axmedov, J. T. (2022). SINERGETIK YONDASHUV-YOSHLARNING YANGI DUNYOQARASHINI SHAKLLANTIRISHNING ASOSIY JIHATLARIDAN BIRI SIFATIDA. *Scientific progress*, 3(3), 527-532.
3. Tajibaev, M. A., & Rashidova, B. Y. (2022). THE CONCEPTS OF SUSTAINABILITY AND INSTABILITY IN SYNERGETICS ARE AN IMPORTANT PRINCIPLE. *Scientific progress*, 3(3), 930-933.
4. Kholbekova, M. A. T. U. (2022). APPLICATIONS AND DEVELOPMENTS OF SYNERGETICS. *Scientific progress*, 3(3), 942-945.
5. Tajibaev, M. A., & Rashidova, B. Y. (2022). CONTENT OF THE CONCEPT OF SYNERGETICS. *Scientific progress*, 3(3), 938-941.
6. Kulmatov, P. M., & Tajibaev, M. A. (2022). SYNERGETIC AAS A FACTOR FOR THE DEVELOPMENT OF MODERN SCIENCE. *Scientific progress*, 3(3), 925-929.
7. Tajibaev, M. A., & Kholbekova, M. U. (2022). SYNERGETIC METHODOLOGY SERVES HUMANITY. *Scientific progress*, 3(3), 934-937.
8. Abdurashidovich, T. M. (2022). YOSHLARDA SINERGETIK DUNYOQARASHNI SHAKLLANTIRISH OMILLARI. *INTEGRATION OF SCIENCE, EDUCATION AND PRACTICE. SCIENTIFIC-METHODICAL JOURNAL*, 3(3), 203-207.



9. Abdurashidovich, T. M. (2022). SINERGETIKA-YOSHLARNING YANGI DUNYOQARASHINI SHAKLLANTIRUVCHI BILIM SIFATIDA. *FAN, TA'LIM, MADANIYAT VA INNOVATSIYA*, 1(2), 69-73.
10. Azimova, S. Y., & Tojiboev, M. A. (2021). IMPROVEMENT OF SPIRITUAL AND EDUCATIONAL WORK IT IS OUR IMPORTANT TASK. *Scientific progress*, 2(5), 544-548.
11. <https://mediator.uz/jangiliklar/402-nizolarni-sudgachahal> qilishni raamlashtirishning dolzarb-masalalari.
12. <https://adolat.uz/frakciya/yangi-ozbekiston-halqchil-va-insonparvar-davlat-bolishi-har-birimizga-bogliq>
13. <https://strategy.uz>



O'RGANISHDAGI ILLUZIYA

Ulugova Shoxida Shoxruxovna
Ispan va italyan tillari kafedrasida dotsenti
Samarqand Davlat Chet Tillar Instituti
Abdullayeva Soxiba Xudaynazar qizi
Samarqand Davlat Chet Tillar Instituti
Roman-german tillar fakulteti
2215-guruh talabasi

Annotatsiya: Maqolada o'rganish va o'rganish illuziyasining tub omillari va ustuvor tamoyillari turli xil jihatdan o'rganib chiqildi va bu borada kundalik hayot tarzida qo'llanilishi mumkin bo'lgan oson, samarali yechimlari va turli sinalgan usullarining bir qancha shakllari ko'rsatib o'tildi.

Kalit so'zlar: O'rganish ilmi, aktiv o'rganish, passiv o'rganish, multi-tasking tushunchasi, pomadora usuli.

O'quvchining eng katta muammosi bu o'rganishdagi illyuziya. O'quvchi deganda faqat talaba yoki maktabda ta'lim oladigan yoshlar emas, balki, hammani nazarda tutilgan. Inson yasharkan o'rganadi. O'rganarkan uning eng katta dushmani o'rganishdagi illyuziya bo'lib qolaveradi. Xo'sh o'rganishdagi illyuziya o'zi nima? Nega u bizga dushman?

O'rganishdagi illyuziya shunchaki "O'rgandim yoki bilaman" deb o'ylash. Bu holatda inson boshqalarga va o'ziga huddi o'rganayotgandek ko'rinadi. Eng qiziq va yomon tomoni bunga o'zi shu darajada ishonadi-ki, o'rganayotganiga bir zum ham shubha qilmaydi. Aslini olganda esa bu shunchaki illyuziya ya'ni boshqalarga va o'ziga o'rganayotgandek ko'rinishdir. U dars qiladi, u biror narsani o'rganishga harakat qiladi, u kitob o'qiydi, u bilim olyapman deb o'ylaydi. Lekin o'rganish illyuziyasi ta'sirida bo'lsa, undan chiqib ketgunga qadar aytarliq hech narsa o'rgana olmaydi. O'rganish illyuziyasi qanday hollarda yuzaga keladi?

1.Passiv o'rganish vaqtida. Passiv o'rganish deb ma'lumotlarni passiv holatda qabul qilish jarayoni aytiladi. O'qish va eshitib ma'lumot qabul qilish passiv o'rganishga misol bo'ladi. Chunki ko'p hollarda o'qilgan va tinglangan ma'lumotlar tahlil qilinmaydi. Inson miyaning eslab qolish funksiyasiga ishonadi. Bir insonning zo'r gapi bor edi: "Eslab qolish miyaning asosiy funksiyasi emas. Eslab qolmoqchimisiz yozib qo'y!". Ya'ni aytilmoqchi-ki, miyada eslab qolishdan



ham muhimroq vazifalar bor. Uni eslab qolish bilan band qilish shart emas. o'rganish holati tahlil qilib, o'rganilgan ma'lumotlar yozib olinmas ekan o'rganish illyuziyasi hosil bo'laveradi. O'rganmoqdaman deb o'ylanadi, lekin aslida hech narsa o'rganilmaydi. 2. Juda ko'p narsa bir vaqtda o'rganilsa. Multi-tasking degan tushuncha bor. Ya'ni bir nechta ishni bir vaqtda qilish. Yana miya faoliyatiga qaytamiz. Miya sifatli multi-tasking qila olmaydi. Bu uning asosiy funksiyasi emas. Inson biror ma'lumotni qabul qilgan ekan, uning diqqati shu ma'lumot kelayotgan manbada bo'ladi. Agar bir vaqtning o'zida bir nechta ma'lumotlar qabul qilinsa miya diqqatni har biriga qarata olmaydi va bir vaqtning o'zida juda ko'p narsa o'rganish ko'pincha hech nima o'rganmaslikka sabab bo'ladi.

Siz kutubxonadan yoki xonangizdan chiqmasdan dars qilayotganga yoki ishxonadan chiqmasdan qattiq ishlayotganga o'xshab ko'rinaverasiz, hatto o'zingizga ham. Ammo hech narsa o'rganmaysiz, o'rgangan taqdiringizda ham juda sekin o'zlashtirasiz. Universitet talabalarida ham o'rganish illyuziyasi bo'ladi. Buning asosiy sababi darslar soni juda ko'pligi. Bir vaqtning o'zida har xil narsani o'rganishga majbur bo'lish, ularda ham ta'lim illyuziyasini hosil qiladi.

3. Eslab qolish. Haqiqiy ilm tushunish orqali hosil bo'ladi. Biror narsani tushunishingiz, uni har qanday holatda ham eslab olishingizga sabab bo'ladi. Ko'p test ishlash esa sizda o'rganish illyuziyasini yana ham ko'paytirib yuboradi, chunki test ishlaydigan inson testda tushadigan savollarni javobini eslab qolishga harakat qiladi. Tushunishga emas, javoblarni eslab qolishga harakat esa o'rganish illyuziyasidan boshqa hech narsa emas. Umumiyatda o'rganish illyuziyasiga qisqa ta'rif: O'rganayotgandek ko'rinasiz, lekin hech narsa o'rganmaysiz.

Learning "How to learn" Barbara Oakley degan ayol bor. O'rganish fanlari doktori, professor. Tasavvur qilyapsizmi? O'rganish fanlari doktori. 20 yoshga kirib, o'rganish fani bor ekanini eshitganimga 7-8 oy bo'ldi. Barbara bilishimcha o'zi o'qigan Oklend universitetida "The science of learning" ya'ni o'rganish fanidan dars ham beradi. Undan tashqari "A mind for numbers" kitobi muallifi ham hisoblanadi.

Barbara haqida ustozim gapirib berganlarida, uning o'rganish fanidan professor ekanini eshitib qoyil qolgandim. Albatta o'rganish fani bor ekaniga ko'proq qoyil qolgandim. Sezganingizdek o'rganish illyuziyasiga tushmaslikning birinchi usuli qanday to'g'ri o'rganishni o'rganishdir. Qanday to'g'ri o'rganish mumkin?

1. **Bo'laklash.** O'rganish jarayonida biror kattaroq ma'lumotga duch kelganingizda uni qismlarga bo'lib, o'zingiz uchun o'rganishga qulay formatga keltirib oling. Xohlaymizmi yo'qmi, miya katta informatsiyalarni bir umr esda saqlay olmaydi. Chunki bu uning asosiy funksiyasi emas. Buni yuqorida ham aytdik. Ma'lumotlarni



bo'laklaganingizda esa o'rganishga, tahlil qilishga va tushunishga ancha oson bo'ladi. Bu orqali siz o'rganishdagi illyuziyani yengib o'tishingiz mumkin. 2. **Pomodoro usuli.** Hammaga tanish bo'lgan bu usuldan foydalanish o'rganish jarayonini ancha tezlashtiradi. Usulga ko'ra 25 daqiqa o'rganasiz, 5daqiqa dam olasiz. 25 daqiqa o'rganasiz yana 5 daqiqa davom etasiz. Ko'pchilik o'rganish jarayonida qiladigan bir xato bor. Ular tanaffussiz o'rganadi.

Tanaffussiz o'rganish esa ta'lim illyuziyasiga sabab bo'ladi. Nega tanaffus kerak? O'rganish jarayonida siz ma'lumotlarga chuqur kirasiz. Tanaffusda esa sayozlashasiz va chalg'iysiz. Chalg'igan vaqtingizda ham ma'lumotlarni eslay olsangiz demak siz o'rgangan bo'lasiz. Aksi bo'lsa, sizda shunchaki o'rganish illyuziyasi. Bir narsani esingizdan chiqarmang: Eslab qolish muhim emas, eslab olish muhim.

3. **Aktiv o'rganish.** Yuqorida passiv o'rganish deb faqat eshitish yoki o'qish orqali o'rganishni nazarda tutdik. Aktiv o'rganish nima? U passiv o'rganishdan so'ng o'rganilgan ma'lumotlarni tahlil qilish, tushunish uchun ma'lumotlarni yana qayta ko'rib chiqish. Tahlilda manbaga qaramasdan nima o'rganilganini qaytarish va eslab chiqishingiz mumkin.

4. **Boshqalarga o'rgatish.** Boshqalarga faqat o'rgangan narsangizni o'rgata olasiz. O'rganmagan narsangizni tabiiyki o'rgata olmaysiz. Shuning uchun biror narsani o'rganganingizdan so'ng kimgadir u haqida aytib, gapirib, o'rganganingizni o'rgatishga harakat qiling. O'rgata olsangiz, o'rganibsiz. O'rgata olmasangiz o'zingiz ham qaytadan o'rganing. Boshqalarga o'rgatish usulida albatta kimnidir oldingizga o'tkazib olib o'rgatish nazarda tutilmagan. Sizda telegram blog bo'lsa, shu blog'ga yozib qo'yishingiz, u orqali odamlarga olgan bilimingizni ulashishingiz mumkin masalan. Yuqorida aytgan bir fikrimni ya'ni "Eslab qolish emas, eslab olish muhim" deganimni yaxshiroq yoritib bermoqchiman. Inson nomining o'zi unutuluvchi demakdir. Siz xohlasangiz ham ko'p ma'lumotlarni bir umr eslab qola olmaysiz. Demak-ki, eslab qolish muhim emas. Ma'lumotlar sizga kerak bo'lgan vaqt eslab olish muhim. Eslab qolish va eslab olish farqli narsalar. Kitob o'qidingiz 1 oydan keyin hammasi esingizdan chiqib ketdi. Tabiiy, siz eslab qola olmadingiz. Kitob o'qidingiz va 5 daqiqadan so'ng nimalar haqida o'qiganingizni eslab ko'rdingiz. Eslay oldingiz. Katta ehtimol oylar o'tib ham shu eslaganlaringizni eslab qola olasiz. Eslab qolmayapsiz, eslab olyapsiz.

O'rganish illyuziyasida bo'lsangiz undan chiqishga harakat qiling. Chunki amal qilinmagan har bir ilm, o'z egasining zarariga hujjat bo'ladi.



Foydalanilgan veb-saytlar:

1. ChatPGT
2. https://en.wikipedia.org/wiki/Barbara_Oakley - Barbara Oakley
3. [https://inspirationeducation.co.nz/study-tips/illusions-learning-may-robbing-children-success-school/#:~:text=An illusion of learning is actually know about a topic](https://inspirationeducation.co.nz/study-tips/illusions-learning-may-robbing-children-success-school/#:~:text=An%20illusion%20of%20learning%20is%20actually%20know%20about%20a%20topic) –
4. Ta'lim illyuziyasi haqida



ISLOM DINING TA'LIM-TARBIYAGA TA'SIRI

Ilmiy rahbar: X.U.Samatov

TATU Samarqand Filiali

Kompyuter Injinereng fakulteti

KI23-02 guruh talabasi

JURAYEVA.Z.X

Annotatsiya: Ushbu maqola Islom dinining ta'lim-tarbiyaga ta'siri, ta'lim va tarbiya haqida Quroni Karimda berilgan suralar, shu haqida hadislar, Quroni Karimning tarbiyaga, tasiri qay darajada ekanligi, talim-tarbiyada diniy masalalar yoritilgan.

Аннотация: В данной статье речь идет о влиянии ислама на образование, сурах и хадисах об образовании и обучении в Свяенном Коране. В образовании освещена тема религиозных вопросов.

Kalit so'zlar: Din, ta'lim, tarbiya, Qur'oni Karim, oyat, axloq, ruhiy tarbiya, ma'naviyat, marifat.

Islom dini VII asrda Arabiston yarim orolining janubiy-g'arbiy tomonidagi viloyatlarda xususan, Hijoz vohasida joylashgan. Makka va Madina shaharlarida yashaydigan qabilalar orasida vujudga kelgan yangi jahon dinidir. Islom so'zi arabcha bo'lib, "Itoat", "Bo'ysunish" manosini bildiradi. Bu dinga ishonuvchilar "Muslim" deb ataladi. Islom dini, Allohning Muxammad(s.a.v) nabi orqali nashr etilgan ilohiy, diniy qonunlar to'plamidir. Bu diniy madaniyat ko'pgina muqaddas kitoblarda to'planib, 1400-yil mobaynida rivojlantirilgan. Islomning asosiy manbalari uchta: Quron, Sunnat va Hadislar. "Qur'on"-dunyo madaniyatining ulkan boyligi, barcha musulmonlarning muqaddas kitobi bulib, arab tilida "qiroat" ma'nosini anglatadi. Qur'on 114 sura, 6236 oyatdan iborat. Qur'on kishilarni birodarlikka, tinch-totuv yashashga, ezgulikka undaydi. Shuning uchun ham u katta axloqiy ahamiyatga ega. "Qur'on"ning axloqiy qimmatini haqida fikr yuritilgan ekan, uning insonning ma'naviy kamolga yetishida qay darajada muhim o'ringa ega ekanligiga amin bo'lamiz.

Islom dini har qanday millatchilik kayfiyatidan yuqori turadigan olamshumul ta'limot. U barcha millatlarni birlashtirib, teng, do'st, yoru-birodar qilib, tinch omon yashashlarini o'qtirib keladi. Xullas, Prezidentimiz I.A. Karimov ta'kidlaganidek: "Islom dini bu ota-bobolarimiz dini, u biz uchun iymon, ham axloq,



ham diyonat, ham ma'rifat ekanligini unutmaylik. U quruq aqidalar va yaxshi o'g'itlariga amal qiladilar. Mehr-oqibqqli, oriyatli, nomusli bo'lishga, izzat-ehtirom tushunchalariga rioya etishga harakat qiladilar." Demak, deyarli 15 asrdan beri ko'p musulmonlar (qariyb 1.5 mlyard)ning axloqiy-ma'naviy dunyosini mustahkamlab kelayotgan islom dini, Qur'oni Karim, Hadislar, ayniqsa hadis ilmining buyuk allomalari Ismoil al-Buxoriy(810-870y), Imom at-Termiziy(824-892y)lar g'oyalarining ahamiyati bugungi kunda ham beqiyos. O'lkamizga Islom dini kirib kelmasidan oldin, biz zardushtiylik dinida edik. Ta'lim jarayonlari esa toshga bitilib yozilar,o'qitilar edi, negaki u paytda qog'oz qimmat edi. Nisbattan ta'lim jarayonidan ko'ra,bizda tijorat va homashyoga bo'lgan e'tibor kuchli edi. Arablar yurtimizga kirib kelishi natijasida, fan-texnika, adabiyot, tibbiyot kabi yo'nalishlar rivojlandi desak xato aytmagan bo'lamiz.

Ta'lim-ijtimoiy ahamiyatga ega bo'lgan va shaxs, oila, jamiyat va davlat manfaatlarini ko'zlab amalga oshiriladigan shuningdek ma'lum bilimlar,ko'nikmalar,qadriyatlar,tajriba va kompetetsiya yig'indisi bo'lgan intellektual,ma'naviy-marifiy ta'limning yagona yo'naltirilgan jarayoni shaxsning axloqiy va ijodiy, jismoniy va kasbiy rivojlanishi, uning ta'lim ehtiyojlari va manfaatlarini qondirish.Islom diniga e'tiqod qiluvchi xalqlarning madaniyati, ma'naviyatiga oid qarashlar axloqiy me'yorlarini belgilashda muhim kasb etadi.

Ma'lumki,inson kamolati va avvalo uning ilim va tafakkur darajasi bilan belgilanadi. Islom dini asrlar davomida insonlarni chuqur bilim olish,ilm-fan sirlarini puxta egallash, o'zlashtirilgan bilimlar asosida ijtimoiy faoliyatni tashkil etishga undab kelgan.Ilm-fan,ma'rifat taraqqiy etgan jamiyatgina ijtimoiy,iqtisodiy va madaniy jihatdan rivojlanadi."Qur'on"ning "Zumar" surasi 9-oyatida kishilarni ilm o'rganishga davat etuvchi shunday fikrlar bayon etiladi: "Aytin:Biladigan zotlar bilan bilmaydigan kimsalar barobar bulurmi? Darhaqiqat, faqat aql egalari pand-nasihat qila olurlar."¹Islomdan insonning aqliy kamolati va tafakkurini rivojlantirishga katta etibor beriladi:bular ilm va haqiqatni dalillar yordamida isbotlash, so'zlaganda va amaliy harakatni tashkil etganda aniqlikka e'tibor berish,fikr yuritishda va muayyan faoliyatni yo'lga qo'yishda o'zgalarga taqlid qilishdan saqlanish maqsadga muvofiq ekanligi qayta-qayta uqtiladi.

Alloma asarlarida axloqiy tayarbiyaga oid ta'limotlarning markazida komillik, insonlarning o'zaro mehribon bo'lishlari,bir-birlariga har doim yordam berishi,ahil-totuv yashash kerakligi,halol mehnat qilish,yaxshilik ,ezgulik g'oyalari yotadi.Imom

¹ Quroni Karim "Zumar" surasi 9- oyat.



Buxoriy qalbi pok, iymonli, atrofdagilariga umuman zarar yetkazmaydigan, odamlarga faqat yaxshilik qiladigan va yordam beradigan insonlarga axloqan barkamoldeb hisoblaydi. Yaxshilik va ezgulik inson axloqining asosiy fazilatlaridan biridir. Alloma “Al-Adab al-mufrat” asarida inson axloqi, odobi, tarbiyasi, ma’naviy komolatiga doir hadislarni turli mavzular buyicha tasnif qilgan va izohlab bergan.

Tarbiya shaxsda muayyan jismoniy, ruhiy, axloqiy, ma’naviy sifatlarni shakillantirishga qaratilgan amaliy pedagogik jarayon; insonning jamiyatda yashashi uchun zarur bo’lgan xususiyatlarga ega bo’lishini ta’minlash yo’lida ko’riladigan chora tadbirlar yig’indisi. Tarbiya insonning insonligini ta’minlaydigan eng qadimiy va adabiy qadriyatdir. Tarbiyasiz alohida odam ham, kishilik jamiyati ham mavjud bo’la olmaydi. Chunki odam va jamiyatning mavjudligini ta’minlaydigan qadriyatlar Tarbiya tufayligina bir avloddan boshqasiga o’tadi. Tarbiya bizlar uchun yo hayot-yo mamot, yo najot-yo halokat, yo saodat-yo falokat masalasidir.² Ta’lim-bilim berish, malaka va ko’nikmalar hosil qilish jarayoni, kishini hayotga va mehnatga tayyorlashning asosiy vositasi.

Payg’ambarimiz: ”Bolalaringizni yetti yoshida namozga o’rgating. Agar o’n yoshida o’qimasa uringiz”, -demishlar.

Tarbiya farzandni doimo nazoratga olish, kuzatib borish degani, Alloh taolo surai Fotihaning birinchi oyatida olamlarning robbisi Allohga maqtovlar bo’lsin, degan. Bu oyatda Alloh Rob ismini keltirgan. ”Robbil a’lamiyn”-butun olamlarning murabbiysi degani. Agar Alloh murabbiyligi, ya’ni nazorati, kuzatuvini lahza to’xtatsa, olamlar izidan chiqib ketadi.

Agar murabbiy yoki ota-ona farzandiga bir lahza etiborsiz bo’lsa, farzandlar tarbiyasi buzilib ketadi.

Shariati Islom farzandga birinchi o’rinda ota onani javobgar qilib qo’ygan. Ota-ona zimmasiga tarbiyani vojib qilib yuklagan. Ko’p jixatdan farzandning tarbiyasida onalarning ta’siri katta buladi. Ota-ona farzandini tarbiya qilish kerak bo’lgan paytda orzu-havas uchun tirikchilik qilishga majbur, bola tarbiya oladigan yoshda to’liq tarbiya olamay qoladi. Ammo, afsuski, ertaga orzuhavaslar o’tmay qolishi bor.

Aslida orzu-havas chiroyli tarbiya bilan bo’ladi. Payg’ambarimiz sollollohu alayhi vasallamning: ”Ota farzandiga chiroyli tarbiyadan ko’ra, yaxshi odob berishdan ko’ra yaxshiroq narsa meros qoldirmagan”, degan hadislar bor.

² Abdulla Avloniy “Turkiy Guliston Yoxud Axloq.



Xulosa qilib aytadigan bo'lsak, Islom dini qanchalik go'zal din ekanligini har bir musulmon ich-ichidan his qiladi. Islom dini va uning muqaddas kitobi

Qur'oni Karim insonni hech qachon yomonlik tomon boshlamaydi, aksincha yaxshilikka yetaklaydi. Islom dinida ham ta'lim-tarbiyaga katta etibor berilgan. Dinimiz beshikdan qabirgacha foydali ilm o'rganishga buyiradi. Farzand tarbiyasida uning ota-onasi masul hisoblanadi. Farzand tarbiyasini, islom ruhida qilgan yaxshi, Farzand tarbiyasi onaning qornidaligidan boshlanadi. Farzand tarbiyasiga ko'proq ona masul hisoblanadi. Payg'ambarimiz Rasululloh sallallohu alayhi va sallam: "Hech bir ota-ona farzandlariga go'zal tarbiya va yaxshi odobdan ortiq bir tuhfa in'om etolmaydi" deydi.

Ilm-u fan-dengiz unda had,

Tolibi ilm unda g'avvosdir abad. (Jaloliddin Rumiy)

ADABIYOTLAR RO'YXATI:

1. Asqar Zunnunov "ШАРК" НАШРИЕТ-МАТБАА АКЦИЯДЦРЛИК КЦМПАНИЯСИ БЦЩ ТАХРИРИЯТИ TOSHKENT-2004
2. Abdulla Avloniy "TURKIY GULISTON YOXUD AXLOQ"
3. <https://muslimun.uz/iclomda-talim-va-tarbiya/>
4. <https://qalampir.uz/uz/news/tarbiya-oiladan-boshlanadi-4809>
5. Buyuk siymolar, allomalar 1-kitob, -Toshkent, fan, 1995.
6. Samatov K. Issues Naqshbandi teaching peace and harmony in society //Theoretical & Applied Science. – 2016. – №. 2. – С. 175-179.
7. Ulmasjonovich K. S. Mystical and philosophical foundations of human interaction. – 2021.
8. Ulmasjonovich K. S. Mystical and philosophical foundations of human interaction (based on the teachings of makhdumi Azami Kasani) //European Scholar Journal. – 2021. – Т. 2. – №.



SALOHIDDIN AYYUBIYNING ISLOM OLAMIGA QO'SHGAN HISSASI

Ilmiy rahbar: X.U.Samatov
TATU Samarqand filiali
Kompyuter Injineriing fakulteti
KI23-02 guruh talabasi
SALIYEV.S.J

Annotatsiya: Ushbu maqolada asli kurd millatiga mansub bo'lgan sarkarda, Misr va Shom hukmdori, Quddusni salbchilar qo'ldan ozod etgan halaskor, Ayyubiylar sulolasi asoschisi Salohiddin al-Ayyubiyga bag'shlanadi.

Аннотация: Данная статья посвящена Салахиддину аль-Айюби, курдскому генералу, правителю Египта и Сирии, спасителю, освободившему Иерусалим от крестоносцев, основателю династии Айюбидов.

Abstract: This article is dedicated to Salahiddin al-Ayyubi, a Kurdish general, the ruler of Egypt and Syria, the savior who freed Jerusalem from the Crusaders, and the founder of the Ayyubid dynasty.

Kalit so'zlar: Quddus, salibchilar, yepiskop, islom, Salohiddin, fath, halifa,

Tarixda buyuk sarkardalar ko'p ammo Misr va Shom hukmdori, Quddusni salbchilar qo'ldan ozod etgan qomondon Salohiddin Ayyubiyga o'xshagan sarkarda boshqa yo'q. U umri davomida salibchilarning 27 ta qo'shinini mag'lub etgan. Uning asl ism-sharifi Yusuf ibn Ayub bo'lgan.

U milodiy 1137 (hijriy 532) yili Iroqning Tikrit shahrida tavallud topadi. U 1174-yilda Nurad-din o'limidan ko'p o'tmay, Salohiddin Shom (Suriya)ni bosib olishga kirishadi, tez orada Damashq shahrini jangsiz egallaydi. Ammo Salohiddin Mosuldagi Zengid qal'asini egallab ola olmadi. Salohiddin 1177-yilda Misrga qaytadi. Shundan so'ng u Shimoliy Suriya va Yuqori Mesopatamiya yerlarini egallaydi.

Salohiddin Ayyubiy milodiy 1171-1193-yillarda Misr, Shom, umuman, g'arbda Tunis yerlarigacha, sharqda Frot daryosigacha, shimolda Mo'sil va Halabdan to janubdagi Yamangacha bo'lgan yerlarda – hatto Hijoz o'lkasi: muqaddas Makka-Madinada ham adolatli hukmronlik qilgan.

Salohiddin Ayyubiy Ahli sunnat va jamoatning ash'ariya aqidaviy mazhabiga taqlid qiluvchi, sof islomiy e'tiqodga og'ishmay amal qiluvchi, diniy ilmlarni chuqur o'zlashtirgan ana shunday buyuk islom fotihi edi.



Salohiddin Ayyubiy o‘zi hukmronlik qilgan yerlarda Alloh taoloning kalimasini ulug‘ladi, tavhidni oliy qildi, Islom hukmlarini butun dunyo musulmonlarining ulamolari rozi bo‘ladigan tarzda joriy qildi, musulmonlarning hukmdorlari eng-eng adolatli bo‘lishlarini butun dunyoga oshkor qildi.

Salohiddin Ayyubiy Bag‘dodni, Misrni, Shomni, Yamanni, Hijozni, Tunisni va Halabni, bir so‘z bilan aytganda, Islom davlatlarining bosh markazlarini qo‘lga kiritgan bo‘lsa ham, ana shunday buyuk fotih, ulug‘ hukmdor, amalda mustaqil saltanat yuritgan bo‘lishiga qaramasdan xalifalik da‘vo qilib chiqqan emas, xalifalik davlati tuzishga harakat qilgan emas. Shuncha janglarni o‘tkazgan qomondonligiga qaramay u juda kamtar edi. Qur‘on tilovatlarini tinglashni yaxshi ko‘rar, hamma narsadan ko‘ra jihodga ixlosmand bo‘lgan.

Uni Yevropada “Saladdin “nomi bilan atashgan. “Men uchun barchasi amakim bilan bo‘lgan yurishlardan boshlandi. U Misrni qo‘lga kiritgach, vafot etdi. Shundan so‘ng, Alloh menga o‘zim kutmagan hokimiyatni berdi”, deb yozadi mashhur sarkarda Salohiddin Ayyubiy o‘z qaydnomalarida.

Yetarlicha kuch va obro‘ to‘plagan Salohiddining ko‘ziga musulmonlarning «Birinchi qiblasi» «Muqaddas zamin» nomi bilan ulug‘lanuvchi Quddus ko‘rinmasligi mumkin emas edi. 200 ming kishilik qo‘shinga ega Suriya va Misr hukmdori Salohiddin salibchilarda daxshat hissini uyg‘otgan.

Salohiddin Misrda mustaqil davlat tuzgach, 1170-yilda salibchilar ustiga yurish qiladi. Remle yaqinida Quddus qiroli Balduin IV bilan bo‘lib o‘tgan jangda sulton kutilmaganda mag‘lubiyatga uchraydi. Shundan so‘ng, Ayyubiylar sultoni Qohiraga qaytishga majbur bo‘ladi. Salohiddin Quddusni qaytarib olishga qasam ichgan edi. Shu sababli navbatdagi yurishga har tomonlama tayyorgarlik ko‘radi. U 1182-yilda Mosul amirligiga hujum qilib, ularni o‘ziga bo‘ysundiradi. Keyinchalik, Salohiddin salibchilar bilan ittifoqda bo‘lgan Aleppo (hozirgi Halab) qal‘asini egallaydi. Sulton salibchilarning barcha ittifoqchilarni birma-bir yo‘q qilgach, nasroniylar ustiga yurish qilish uchun qulay fursat kutdi.

Lekin Salohiddin kichik g‘alabalardan g‘ururlanib ko‘r-ko‘rona Quddusga bostirib bormadi. U juda aqilli strateg edi, jangdan charchagan qo‘shiniga dam beradi va janga qulay fursatni kutadi.

Tez orada Salohiddin kutgan payt keladi, moxov bo‘lib jon talvasasida yotgan Quddus qiroli Balduin IV 1185-yilda vafot etadi. Aynan Balduin IV Salohiddini Quddusga hujum qilishdan qaytarib turgan edi. Taxt esa qirolning olti yashar og‘li Balduin V ga qoladi. Taxtga yosh bola kelganidan foydalangan Gi de Luzinyan va Reno de Shatilon hokimiyatni egallashadi. Luzinyan o‘zini qirol deb e‘lon qiladi.



Luzinyan Salohiddinni yomon ko'rar edi, lekin qirol Balduin IV agar salibchilar Salohiddin bilan to'qnashsa salibchilar yengilishini bilar edi shu bois Balduin IV Luzinyanni tiyib turgan. Keyinchalik qirol bo'lgan Luzinyanga hech kim qarshilik ko'rsatolmadi. Luzinyan buyrug'i bilan Hajga ketayotgan karvon talanadi. Shu voqeadan so'ng muqaddas Quddus uchun urush boshlanishi aniq bo'lib qoldi.

Salibchilar qo'shini 1185-yil yozida Salohiddinga qarshi yurushga otlanadilar. Qal'adagi ayrim ritsarlar Luzinyanni fikridan qaytarishga urunadilar lekin g'alabani o'ylab ko'zi ko'r bo'lgan Luzinyan ularni fikrini e'tiborga ham olmaydi. Mag'lubiyat aniq bo'lib qolgani uchun ba'zi o'z odamlarini o'limga yuborishni istamagan ritsarlar Quddusdan chekinadilar, ba'zilar qolib Salohiddining hujumiga tayyorlanadilar. Salohiddinga qarshi Luzinyan boshchiligida yo'lga chiqib ketgan qo'shin cho'lda tashnalikda borardi. Salohiddin ularni Xettin qishlog'i yaqinida tormor etadi. Jangda deyarli barcha kelgan salibchilar qirib tashlanadi. Qirol Gi de Luzinyan esa asir olinadi, lekin o'ldirilmaydi.

Salohiddin qo'shini Quddusga yetib keladi, bu paytda Quddusda 60 ming atrofida salibchilar qolgan edi. Rivoyatlarda aytilishicha Salohiddin qo'shinining vajohatini ko'rgan xristian yepiskoplari islomni qabul qilib shahardan eson omon chiqib ketmoqchi ham bo'lishgan. Shahar 20-sentyabrdan 27-sentyabrgacha bo'lgan oraliqda qamal qilinadi. 27-sentyabr kuni shahar devori buzuladi. Mag'lubiyat aniqligini bilgan salibchilar qomondoni Salohiddinning oldiga elchi yuboradi. Biroq Salohiddin elchini qabul qilmay shunday dedi:

«Yuz yil oldin salibchilar Quddusga qanday kirgan bo'lsalar men ham shunday kiraman».

Salibchilar Quddusni egallashganda barcha musulmonlarni qilichdan o'tkazishgan edi. Shahar qamali bir muddat davom etdi. Ilojsiz qolgan qal'a qomondoni sultonning xuzuriga o'zi elchi bo'lib keldi. Tarixiy manbalarda yozilishicha, Salohiddin bilan ritsar o'rtasida shunday suhbat bo'lib o'tgan.

Salohiddin al-Ayyubiy: — Quddus mening qo'limda. Agar xohlasam, u qulaydi.

Quddus qo'mondoni: — Mehribonlik buyuk hukmdorlarga xos xususiyatdir.

Salohiddin al-Ayyubiy: — Masihiylar Muqaddas yerni egallab olishganda, hamma musulmonlarni yo'q qilishdi. Mening xalqim ham shuni xohlaydi.

Quddus qo'mondoni: — Agar siz qasos olsangiz, nasroniylar bundan ham katta qo'shin bilan qaytadilar. Va urush hech qachon tugamaydi.

Salohiddin al-Ayyubiy: — Siz oqilona gapiryapsiz, ritsar. Agar barcha raqiblarim sizga o'xshaganida edi, biz hech qachon bu urushda g'olib chiqmagan bo'lardik.



Sulton Salohiddin Quddusdagi barcha nasroniylarni to'lov evaziga shaharni tark etishlari uchun ruxsat beradi. Qal'a qo'mondoni bu taklifga rozi bo'ldi.

Rivoyatlarda aytilishicha Quddusni himoya qilgan ritsar Salohiddin

Mosulda egallab ola olmagan Zengid qal'asini mudofaasini tashkillashtirgan salbchi ritsarining o'g'li bo'lgan.

Lekin harbiy strateg va tarixchilar Salohiddin Quddusdan oldin Tir (hozirgi Livan qirg'oqlaridagi shahar)ni qo'lga kiritishi kerak edi deb hisolaydilar. Chunki Salohiddinning strategik jihatdan Quddusdan oldin Tirni qo'lga kiritishi mantiyqiyroq bo'lar edi. Lekin Salohiddin musulmonlar uchun Quddus muqaddas shahar bo'lganligi sababli ham birinchi bo'lib Quddusni egalladi. Lekin baribir Salohiddin Tirga ham yurush qiladi. Lekin Tir mudofaasida turgan ritsar Montferralik Konard shahar mudofaasini kuchaytiradi va Salohiddinning ikki marta ketma-ket qilingan qamaliga dosh beradi. 1189-yilda Salohiddin qirol Luzinyanni ozod qiladi. Luzinyan va rafiqasi Sibella Tir shahriga kirmoqchi bo'lishganda shahar mudofaasini boshqarayotgan ritsar Konard bunga izn bermaydi, sababi u Luzinyanni qirol sifatida tan olmasdi. Luzinyan yanada orqaga chekinadi.

Salohiddin al-Ayyubiy Quddusga juma kuni kirib keldi. O'sha kuni shaharda azon aytilib juma namozi o'qildi. Salohiddin Quddusni egallagach Askalon, Akra, Tiveriada va Trablus grafligining bir qismini egalladi. Musulmonlar kuchga to'lganidan qo'rquvga tushgan Rim Papasi Kilment III yangi salib yurishini tashkillashtirdi. Bu yurishda Angliya qirol Richerd I Sheryurak, Fransiya qirol Filipp II va Germaniya imperatori Fridrix I Barbarossa ishtirok etdi.

Lekin Quddusning qulashi yangi urushga «Uchinchi salib yurishlari»ga sabab bo'ladi. Bu urushlar tarixda ikki din o'rtasida bo'lgan eng katta urushlar sifatida qoldi. Insoniyat tarixida ikki din to'qnashuvidagi hech bir urushda bunchalik qon to'kilmagan. Uchinchi salib yurishlarida qirol Richardning shaxsan o'zi qatnashadi, Salohiddin qirol Richard bilan bir necha marta to'qnashadi va katta talofatlarfga uchraydi. Salohiddin orqaga chekinib Misr va Falastinni bog'lovchi hududdagi istehkomlarni vayron qiladi. Lekin, Richard Quddusga hujum qilmaydi va u ham orqaga chekinadi, keyingi yillarda sulh tuziladi hamda Quddusda uzoq kutilgan tinchlik o'rnatiladi.

Aytishlaricha Salohiddin Quddus qaytarilmagunicha kulmaslikga ont ichgan, odamlar undan buning sababini so'rashganda u shunday javob bergan:
«Hazrati Muhammad alayhissalomning merojga ko'tarilganlari Masjid Alaqso tutqun ekan, hazrati Umar fath etgan Quddus asir ekan men qanday kulaman» degan



ekan. U va'dasida turib Quddus fath etilmaguncha kulmagan. Odamlar uning ilk tabassumini Quddus jangida g'olib bo'lganida ko'rishgan.

Buyuk sarkarda va podshoh Salohiddin Ayyubiy 1193-yilning 4-mart kuni Damashq shahrida vafot etadi. O'limidan oldin ham u o'zning qanday saxovatli inson ekanini namoyon qiladi, u o'z boyliklarini kambag'al fuqorolarga beradi.

Salohiddining qabri Suriyaning Damashq shahrida Umaviylar masjidining shimoli-g'arbiy burchagida joylashgan.

Xulosa o'rnida aytadigan bo'lsak buyuk sarkarda va podshoh Salohiddin Ayyubiy islom olamidagi eng katta fotihlardan biri, adolatli shoh, kuchli sarkarda bo'lgan. U halifalik qurmadi, lekin u halifalik qurishga haqqi bor shoh edi, zero u fath qiligan Quddusni o'zidan oldin faqat halifa Umar ibn Hattobgina fath qilishga erishgan. Salohiddin Ayyubiy islom olamiga o'z hayotini baxsh etdi.

Foydalanilgan adabiyotlar:

1. Wikipedia : <https://en.wikipedia.org/wiki/Saladin>
2. Ahlisunna.uz : https://ahlisunna.uz/salohiddin_ayyubiy_ashariy_bolgan/
3. «Salib yurishlaridagi arab tarixchilari» Kaliforniya unversiteti matbuoti.1984-yil, AQSH. 99100-betlar.
4. Qalampir.uz <https://qalampir.uz/uz/news/k-uddusning-fat%D2%B3https://qalampir.uz/uz/news/k-uddusning-fat%D2%B3-etilishi-salo%D2%B3iddin-al-ayyubiy-salibchilarni-k-anday-yer-tishlatgan-49843etilishisalo%D2%B3iddin-al-ayyubiy-salibchilarni-k-anday-yer-tishlatgan-49843>
5. https://t.me/Salohiddin_Ayubbiy/39
6. Ulmasjonovich, Khurshid Samatov. "Mystical and philosophical foundations of human interaction (based on the teachings of makhdumi Azami Kasani)." European Scholar Journal 2.11 (2021): 45-48.
7. Ulmasjonovich, K. S. (2021). Mystical and philosophical foundations of human interaction.
8. Samatov, Khurshid. "Issues Naqshbandi teaching peace and harmony in society." Theoretical & Applied Science 2 (2016): 175-179.



MA'RIFATPARVAR JADIDLAR HAYOTI VA JADIDCHILIK HARAKATLARI

Ilmiy rahbar: X.U.Samatov
TATU Samarqand filiali
Kompyuter Injineriing fakulteti
KI23-02 guruh talabasi
ORTIQBOYEV.D.I

Annotatsiya: Ushbu maqolada O'rta Osiyoda jadidlarning mahalliy xalqga ma'rifatini va dunyo qarashini oshirish yo'lida qilgan harakatlari yoritilib o'tilgan. Turkiston, Buxoro va Xiva xonligidagi jadidchilik harakatlari keltirib o'tilgan.

Аннотация: В данной статье освещаются усилия джадидов в Центральной Азии по повышению просвещенности и мировоззрения местного населения.

Abstract: This article highlights the efforts made by Jadids in Central Asia to increase the enlightenment and world view of the local people.

Kalit so'zlar: *jadid, jadidchilik, sovet tuzumi, ma'rifatchilik, mafkura.*

Ma'lumki o'z faoliyatini nafaqat siyosiy, balki ta'lim va tarbiyani yuksaltirish, Turkiston o'lkasining ma'naviy hamda ma'rifiy isloh qilish, barkamol avlodni tarbiyalash masalasini o'z oldiga maqsad qilib qo'ygan. Aslida jadid so'zi (arabcha "jaded"-yangi) yangilanish ma'nosini anglatib, yangi zamonaviy maktab, matbaa, milliy taraqqiyot usullarini jamiyatga tadbiiq etishdan iborat ijtimoiy-siyosiy va ma'rifiy harakat, shu oqim tarafdorlarining umumiy nomi. Jadidchilik XIX asr oxiri va XX asr birinchi chorigada Turkistonda milliy ozodlik harakatining va ma'rifatparvarlik g'oyasi sifatida shakillandi¹.

Shu o'rinda ma'rifatparvar shoir, zabardast tilshunos, tarixshunos olim, ilk o'zbek matbaachilaridan biri Ibratning yangi maktablar ochish, o'qituvchilar tayyorlash, ayollarni ilm-ma'rifatli qilish ishlarida faol qatnashganini, o'z she'rlarida mahalliy va chor amaldorlari kirdikorlarini fosh etganini, xalqning ilmi, ma'rifatli bo'lishi yo'lida amalga oshirgan ishlarini esga olish kifoya.

Jadidchilik dastlab XIX asr 80-yillarida Qrimda Ismoilbek Gaspirali rahbarligida vujudga kelgan.

¹ Husnida Numonjonov Qizi Komilova(2021).JADIDLAR FAOLIYATIDA MA'RIFATPARVARLIK VA BARAKAMOL AVLOD TARBIYASI MASALARI.scientific progress,2(8),368-372.



Jadidchilik harakati namoyondalari ko'pincha o'zlarini tarqqiyparvarlar, keyinchalik jadidlar deb atashgan. Jadidchilik mohiyati siyosatni va mustamlakchilikni tugatish, ozod mustaqil davlat barpo etish bo'lgan. Jadidchilik harakatlarini asosiy 3 davrga bo'lib o'rganish mumkin.

I davr: 1895-1915 yillar **Ma'rifatchilik.**

II davr: 1915-1918 yillar **Muhtoriyachilik.**

III davr: 1918-1920 yilgacha **Mustabid sovetlar davridagi faoliyat.**

Jadidlarning xalq ma'rifati uchun kurash dasturi uch asosiy yo'nalishdan iboratdir:

1. Yangi usul maktablarini yaratish.
2. Umidli, iqtidorli yoshlarni chet elga o'qishga yuborish.
3. Turli ma'rifiy jamiyatlar tuzish hamda ziyolilarning kuchli tomonlarini tomonlarini gazetalarda chop etish.

O'rta osiyoda bu dasturini amalga oshirish yo'lida Maxmudxo'ja Behbudiy, Abdurauf Fitrat, Munavvarqori Abdurashidxonov, Ubaydillaxo'ja Asadullaxo'jayev, Abdulla Avloniy, Abdulhamid Cho'lpon va boshqa ziyolilar jonbozlik ko'rsatishdilar.

Turkiston jadidlari bilan Buxoro jadidlari orasi juda kata farq bor edi. Turkiston o'lkasidagi jadidchilikning iltimoiy asosini ziyolilar tashkil qildi. Ular Chor Rossiyasi mustamlakachiligiga qarshi kurashning oldingi saflarida turib, chorizimning xomashyo manbaiga aylantirilgan Turkistonning dastlab muxtor, so'ng mustaqil davlat bo'lishini yoqlab chiqdilar.

Buxorodagi jadidchilikda Turkistondagiga nisbatan og'ir ijtimoiy-siyosiy sharoitga yuzaga kelgan edi. Buxorodagi jadidchilik harakatiga ayrim johil mullalar, har qanday yangilik va islohotlarning dushmani bo'lgan qadimchilar oqimiga qarshi chiqdi. XX asr boshlarida Buxoro jamiyati 2 guruhga: Ikrom domla rahbarligidagi taraqqiyparvarlar va Mulla Abdurazzoq boshchiligidagi qadimchilarga bo'lingan edi². Jadidchilik Buxoro va Turkostonda bir vaqtda boshlangan bo'lsa ham, amirlikdagi og'ir muhit uning taraqqiyotini tezlashtirib yubordi. 1910-yildan boshlab Buxorodagi jadidchilik harakati asosiy o'ringa o'tdi.

Xivada jadidchilik XX asr boshlarida shakllana boshlagan. Xivada asosan ikkita oqimdan iborat edi: o'ng oqim va so'l oqim. Ular Xiva xonligida yangi usul maktablarini tashkil etish maqsadini omma oldiga olib chiqdi. 1904-yil "jamiyat xayriya" tuzulib, uning ko'magi bilan Xiva shahrida dastlabki yangi usul maktabi ochildi. (1901-yil 10-noyabrda). Xiva jadidlari ma'rifiy ishlar bilan kifoyalani

² "Jadidizm". Ensiklopedik lug'at. 1. Toshkent: O'zbek sovet ensiklopediyasi bosh redaksiyasi. 1988. p. 271.



qolmasdan, xon tuzumiga qarshi kurash ham olib bordilar. Birinchi jahon urushigacha Xiva jadrlarining yagona markazi va dasturiy hujjatlari bo'lmagan. Biroq jadidchilik harakati Xiva xonligida katta ijtimoiy-siyosiy kuchga aylanib, 1914-yil avgustda u partiya shaklini olgan.

M.Behbudiy. Mahmudxoja Behbudiy ibn Behbudxo'ja 1870-yili Samarqand dunyoga kelgan. U Yassaviy avlolidan bo'lib, 18 yoshidayoq qozixonada mirzalik qiladi. Keyinchlik qozi, muftiy darajasigaham ko'tariladi. Behbudiy haj safarida bo'lgan paytida Arabiston, Misr, Turkiyani kezib chiqadi.

Sayohat davomida yangi maktab ochish yo'llarini o'rganib, Samarqand shahri yaqinidagi Halvoy qishlog'ida yangi maktab ochadi. Behbudiy Qozon va Ufa ga borib (1903-1904), u yerdagi yangi usul maktablari bilan tanishadi³.

Behbudiyning yurt obodonligi yo'lida qilgan ishlaridan biri "Behbuiya" kutubhonasini ochgani bo'lgan. Birinchi bo'lib Samarqanda kutubxona faoliyatini yuritgan. 1908-yil 11-sentabrda Samarqand hokimi ruxsati bilan kutubxonani yurita boshlagan.

Behbudiyning "Risolayu asbobi savod", "Muntaxabi jug'rofiya umumiy" "Kitobatul atfol", "Amaliyot islom", "Tarixi islom" kabi kitoblarni chop etgan. Bu asarlari xalqni ongnini va dunyo qarashini o'sishida kata o'rin egallagan. Behbudiy 1919-yil 25-martda (44 yoshida) vafot etadi.

A.Cholpon Abdulhamid Sulaymon o'g'li Cho'lpon 1897-yil Andijon shahrida tavallud topgan. Shoir, yozuvchi, drammaturg dastlab madrasada so'ngra rus tuzem maktabida ta'lim olgan. Sharq mumtoz shoirlari asarlarini mutolaa qilish va jadid matbuotini kuzatish yo'li bilan adabiy, ijtimoiy-siyosiy bilimni oshirgan.

Adabiy ijodi 1913-1914-yillarda Andijonning ijtimoiy va madaniy hayoti haqidagi xabarlar yozish bilan boshlangan. 1914-yil Toshkentda Milliy uyg'onish harakati namoyondasi sifatida shakllanishda muhim omil bo'lgan.

Cho'lponning adabiy merosi she'riyat, nasr, drammaturgiya, publistlik va adabiy tanqidiy maqolalar hamda tarjimadan iborat.

Cho'lponning eng mashhur asarlaridan "Kecha va Kunduz", "Novvoy qiz", "Oydin kechalarda", "Buloqlar" kabi qalblarni junbushga keltiruvchi, ajoyib xazinalari hozir ham ko'plab adabiyotshunoslarning e'tirofiga sabab bo'lmoqda.

Cho'lpon 1938 yili Toshkent shahrida dunyodan ko'z yumadi.

Mustaqillikka kelib marhum prezident Islom Karimov jadidlar xotirasini abadiylashtirdi, Toshkentda muzey ochildi, Shahidlar xiyoboni bunyod qilindi.

³ "Jadidizm". O'zbek sovet ensiklopediyasi. 4. Toshkent: O'zbek sovet ensiklopediyasi bosh redaksiyasi. 1973. 278-279 b.



Ammo bundan qat'i nazar, jadidlar merosiga nisbatan xovotir tuzumni tark etmadi, ular adabiyoti mamlakatda targ'ib etilmadi, jadidlar g'oyasi qabul qilinmadi.

Prezident Shavkat Mirziyoyev o'qituvchilar kuni munosabati bilan o'tgan tantanada sovetlar qatl etgan jadidchilar Abdulla Avloniy, Mahmudxo'ja Behbudiy va Munavvarqori Abdurashidxonovni "Buyuk xizmatlari uchun" ordeni bilan taqdirlash qarorini ma'lum qildi⁴.

Bugun mamlakatda xalq ta'limi inqirozli davrni boshdan kechirayotgani, shunday vaziyatda milliy ta'lim uchun jon fido qilgan Avloniy, Behbudiy, Munavvarqori xotirasiga yuksak ehtirom ko'rsatilgani inobatga olinsa, Mirziyoyev uchun masalaning siyosiy emas, aynan ma'rifiy tomoni ustundek ko'rinadi. Jadidlar oruzusidagi Turkiston ilg'or ta'limga, ma'rifatga, taraqqiyotga asoslangan edi bu orzu qobiqni, chegaralarni, monarxiya va diktaturani inkor etadi. Turkiston istiqboli haqida mushohada yuritgan jadidlarning shu xulosalarda to'xtaganiga ham yuz yil, bir asrdan oshmoqda.

Bu xulosalar esa bir asr o'tib ham hozirgi O'zbekiston uchun hamon dolzarb. Mamlakatda so'nggi to'rt yilda yangi O'zbekiston haqida, yaqindan boshlab uchinchi uyg'onish davri haqida gapirilmoqda.

Turkiyada Yoshlar ishlari agentligi hamda O'zbekiston yoshlari umumjahon assotsiatsiyasi "Jadidlar haftaligi" forumini o'tkazdi.

Ko'nya shahridagi Najmiddin Erbakan universiteti professori Birol Merjan "Jadidlar" kitoblar to'plamini turk tiliga tarjima qilish bo'yicha amaliy ishlar boshlanganini va tez fursatda turk kitobxonlariga taqdim qilinishini ma'lum qildi.

Forumda yoshlar bilan ochiq muloqot o'tkazilib, Yoshlar ishlari agentligi direktori Alisher Sa'dullayev bilan onlayn uchrashuv ham tashkil etildi. Alisher Sa'dullayev jadidchilik harakati va uning mazmun-mohiyatini targ'ib etish bo'yicha qilinayotgan ishlar to'g'risida gapirdi⁵.

Jadid degani – yangi degani bo'lsa, demak, Yangi O'zbekiston yangilik va yaxshilik tarafdori bo'lgan jadidlarning orzusi ham edi, desak yanglishmagan bo'lamiz.

Foydalanilgan adabiyotlar ro'yxati:

1. Husnida Numonjonov Qizi Komilova(2021).JADIDLAR FAOLIYATIDA MA'RIFATPARVARLIK VA BARAKAMOL AVLOD TARBIYASI MASALARI.scientific progress,2(8),368-372.

⁴ Ahmedov, Sirojiddin; Rajabov, Qahramon (2000-2005). "Jadidchilik". O'zbekiston milliy ensiklopediyasi. Toshkent: O'zbekiston milliy ensiklopediyasi.



2. "Jadidizm". Ensiklopedik lugʻat. 1. Toshkent: Oʻzbek sovet ensiklopediyasi bosh redaksiyasi. 1988. p. 271.
3. "Jadidizm". Oʻzbek sovet ensiklopediyasi. 4. Toshkent: Oʻzbek sovet ensiklopediyasi bosh redaksiyasi. 1973. 278-279 b.
4. <https://yoshlarovozi.uz/oz/news/turkiyada-jadidlar-haftaligi>
5. <https://biztv.uz/posts/jadidlar-merosini-organish-anglash-ildizi-baquvvat-daraxtga-aylanish-imkonidir>
6. Samatov K. Issues Naqshbandi teaching peace and harmony in society //Theoretical & Applied Science. – 2016. – №. 2. – С. 175-179. Samatov, Khurshid. "Issues Naqshbandi teaching peace and harmony in society." Theoretical & Applied Science 2 (2016): 175-179.
7. Ulmasjonovich, Khurshid Samatov. "Mystical and philosophical foundations of human interaction." (2021). Ulmasjonovich, K. S. (2021). Mystical and philosophical foundations of human interaction.
8. Ulmasjonovich K. S. Mystical and philosophical foundations of human interaction (based on the teachings of makhdumi Azami Kasani) //European Scholar Journal. – 2021. – Т. 2. – №. 11. – С. 45-48.



AMIR TEMURNING YOSHLAR TARBIYASIGA QARASHLARI

Ilmiy rahbar: X.U.Samatov

TATU Samarqand Filiali

Kompyuter Injineriing fakulteti

KI23-02 guruh talabasi

TORAQULOV.A.A

Annotatsiya: ushbu maqolada Amir Temur hayoti, ijodi, shuningdek, manaviy merosi haqida fikr yuritiladi. Qilgan janglari va islom diniga qarashlari haqida ma'lumot beriladi.

Annotation: this article discusses the life, work, and spiritual heritage of Amir Temur. Information is provided about the battles he fought and his views on Islam.

Аннотация: в статье рассматривается жизнь, деятельность и духовное наследие Амира Темура, приводятся сведения о сражениях, в которых он участвовал, и его взглядах на ислам.

Kalit so'zlar: *Amir Temur, Tuzuki Temur, Temur tuzuklari, loy jangi, malfuzoti temuriy.*

Amir Temurning to'liq ismi Amir Temur Ibn Amir Tarag'ay Ibn Amir Barqul bo'lib, u 1336-yil 9-aprelda Shahrisabzda tavallud topgan. Mo'g'ullar 1369-1361 yillarda Movorounnahrda ketma ket ikki marta yurish qilgan. Ana shunday qaltis vaziyatda siyosiy kurash maydoniga yosh Amir Temur kirib keldi.

1360-yilda Tug'luq Temur tomonidan yuborilgan beklklar bilan kelishib Temur xon xizmatiga kiradi. U Kesh viloyatining hokimi etib tayinlandi. Lekin Movorounnahrning hukmdori etib tayinlangan Ilyosxo'ja bilan kelishmay qoladi. Shuning uchun 1361-yilning oxirida Temur mamlakatni tark etishga majbur boladi. Shu davrda Balx hokimi Amir Husayn bilan yaqinlashadi. Ular ittifoq tuzib mo'g'ullarni mamlakatdan quvib chiqarishga kelishib oladilar. Ularning eng yaqinlashuv davrlari 1362-1365 yillarni o'z ichiga oladi. 1363-yilda Tug'luq Temur vafotidan so'ng Ilyosxo'ja Mo'iliston xoni boladi. 1363-1364 yillar davomida Amir Temur va Amir Husayn qo'shinlari mo'g'ulga bir necha bor hujumlar qilib mo'g'ullarni Movorounnahrda quvib chiqaradi. Biroq, Movorounnahrni qo'ldan bermaslikni istagan Ilyosxo'ja 1365-yilda Movorounnahrda yurish qiladi hal qiluvchi jang 1365-yilning 25-mayda Toshkent va Chinoz o'rtasidagi chirchiq daryosi bo'yida boladi. Bu jang tarixda "loy jangi" nomini oladi. Jngda Amir Husaynning hiyonati



tufayli ittifoqchilar mag'lubiyatga uchraydi. Ilyosxo'ja Samarqandni egallashga yo'l oladi. Lekin Samarqandda sarbadirlerden mag'lubiyatga uchrab orqaga qaytadi. Bundan habardor bo'lgan Temur va Husayn samarqandga o'tlanadi. Bu yerda Husayn ikki marta hiyonat qiladi. Temur bilan maslahatlashmasdan sarbadorlar rahbarlarini osib o'ldiradi.

"TEMUR TUZUKLARI" — Amir Temurning harbiy va siyosiy faoliyatidan ma'lumot beruvchi tarixiy asar. "Tuzuki Temur" va "Tuzukoti Temur" nomlari bilan atalgan. Amir Temurning "Tuzuklar" muallifi ekanligini e'tirof etadigan olimlar ko'pchilikni tashkil etadi. Bular orasida "Temur tuzuklari"ning inglizcha tarjimonlari va noshirlari Devi va Uaytlar, mashxur turk qomusiy olimi Shamsuddin Somiy, qo'lyozmalarning yirik tadqiqotchisi N.D. Mikluxo Maklaylar ham bor. Boshqa bir guruh olimlarning fikricha, asar 16—17-asrlarda Hindistonda yozilgan.

Asar 2 qismdan iborat. Birinchi qismda Amir Temurning tarjimai holi, ijtimoiy-siyosiy faoliyati, uning Movarounnahrda markaziy hokimiyatni qo'lga kiritishi, siyosiy tarqoqlikka barham berishi, markazlashgan davlat tuzishi, 27 mamlakatni, shu jumladan, Eron, Afg'oniston, Ozarbayjon, Gruziya va Hindistonni o'z tasarrufiga kiritishi, Oltin O'rda hukmdori To'xtamish, turk sultoni Boyazid I Yildirimga qarshi harbiy yurishlari, ulkan saltanatini mustahkamlash uchun turli ijtimoiy tabaqalarga nisbatan qanday munosabatda bo'lganligi buyuk sohibqiron tilidan ixcham tarzda bayon etilgan.

Ikkinchi qism mashhur jahongirning farzandlariga atalgan o'ziga xos vasiyat, pandnasihatlari va o'gitlaridan iborat. Unda davlatni idora etishda kimlarga tayanish, toju taxt egalarining tutumi va vazifalari, vazir va qo'shin boshliqlarini tanlash, armiyaning tuzilishi va jang olib borish qoidalari, sipohiyarning maoshi, mamlakatni boshqarish tartibi, davlat arboblari va qo'shin boshliklarining burch va vazifalari, amirlar, vazirlar va boshqa mansabdorlarning toju taxt oldida ko'rsatgan alohida xizmatlarini taqdirlash yo'sini va boshqa xususida gap boradi.

Asar Amir Temur davridagi o'zbek davlatchiligi tarixini o'rganishda asosiy manba bo'lib xizmat qiladi. "Temur tuzuklari" ("Tuzuki Temuriy")ning fanda qayd etilgan ilk nusxasi eski o'zbek tilda bitilganligi ma'lum. Bu usmoniy turk hokimlaridan biri — Yaman hokimi Ja'far Posho (hukmronlik yillari 1607—12) ning kutubxonasidagi turkiy tilda yozilgan asar bilan bog'liq. "Tuzuki Temuriy"ning suz boshida keltirilishicha, o'rtaosiyolik Mir Abu Tolib Husayniy alAriziy atTurbatiy Makkai mukarrama va Madinai munavvaraga haj qilgan vaqtida asarni o'qishga muyassar bo'lgan va 1610-yil Ja'far Poshoning topshirig'i bilan uni fors tiliga o'giran. Bizgacha ana shu forsiy nusxa tosh bosmalar, zamonaviy nashrlar va



qo'lyozmalar shaklida yetib kelgan. Husayniy Turbatiy forscha tarjimini 1637-yil bobuiy hukmdor Shoh Jahonga (1628—57) tortiq qilgan. Shoh Jahon tarjima bilan tanishib chiqib, unda ayrim noanikliklar va kamchiliklar topgan hamda yirik olim, Dekan viloyatining qozikaloni Muhammad Ashraf Buxoriyni (vafoti 1652-yil) huzuriga chaqirtirib, mazkur tarjimini mo'`tabar asarlar, xususan, Sharafuddin Ali Yazdiyning "Zafarnoma"si va shunga o'xshash muhim manbalarga solishtirib chiqish va shu yo'l bilan tarjimadagi xato va kamchiliklarni bartaraf qilishni topshirgan. Muhammad Ashraf Buxoriy ko'rsatmaga ko'ra, Mir Abu Tolib alHusayniy atTurbatiy nusxasini diqqat bilan tahrir qilgan. Shu zaylda asarning yangi, to'ldirilgan tahriri vujudga keladi va u "Malfuzoti Temuriy" ("Temurning aytganlari") va "Voqeoti Temuriy" ("Temurning boshidan kechirganlari") nomi bilan taniladi. Keyinchalik undan ko'plab nusxalar ko'chirilgani ma'lum ¹.

Ma'lum bo'ladiki, Boburiylar saltanatida "Tuzuki Temuriy" asosida ikkita mustaqil asar vujudga kelgan va ularning keyingi asrlarda tarqalishi bilan bog'liq o'ziga xos tafsilotlar bor.

"Tuzuki Temuriy" nusxasini dastlab Hindistonda yashagan ingliz zobiti mayor Devi 1779-yilda Angliyaga olib kelgan. So'ngra arab tili professor ingliz mayori Uaytga uni ko'rib chiqish uchun topshirgan. Uayt "Tuzuki Temuriy" ning forscha matnini nashrga tayyorlagan, mayor Devi esa uni inglizchaga o'g'irgan va ko'rsatkich, izohlar bilan ta'minlagan. (Temur tuzuklaridan)

Amir Temurning har bir harakatida, har bir yurishida, xar bir hulosasida Islom dinining ilohiy qudrati sezilib turadi. Temur o'z tuzuklarida ta'kidlaganidek: "birinchisi,- davlat va saltanatinga bog'langan mening birinchi tuzugim- Tangri taoloning dini va Muhammad Mustafoning shariatida dunyoda rivoj berdim. Xar yerda va xar vaqt Islom dinini quvvatladim", degan fikriga alohida e'tibor berish kerak.

Amir Temur nazarida Islom xalqni iymonda saqlaydigan, uni baxt saodatga eltadigan qudratli kuchdir. Shu manoda Amir Temur o'z tuzuklarida " Dinga e'tiqod butun bo'lsa, aslo naslimiz yuqotilmagay, tilimiz unitilmagay, e'tiqod susaysa, til emas, iymon ham unitilgay.",deb yozadi.

Go'ri Amir yoki Amir Temur maqbarasi (15-asr boshi — 1405-yil) — Samarqanddagi me'moriy yodgorlik. Xalq orasida Go'ri Amir yoki Go'ri Mir (Mir Sayyid Baraka) deb nomlanib kelinadi. Maqbaraga temuriylar sulolasiga mansub kishilar (Amir Temur, uning piri Mir Sayyid Baraka, o'g'illari Umarshayx,

¹ <https://meros.uz/object/gori-amir-maqbarasi>



Mironshoh va Shohrux, nabiralari Muhammad Sulton, Ulug‘bek va boshqalar) dafn etilgan. Boburning ta‘kidlashicha, dastlab Temurning nabirasi Muhammad Sulton Mirzo Samarqand qal‘asi yaqinida Toshqo‘rg‘on — tomonda Madrasa qurdirgan. Muhammad Sulton halok bo‘lgach (1403), Amir Temur uning xotirasiga maqbara qurish haqida farmon beradi. Maqbara Madrasa hovlisining to‘riga bunyod etilgan.

1941-yil iyun oyida SSSR hukumati Temur va uning qarindoshlari qabrini ochishga qaror qildi. Ekspeditsiya tarkibiga O‘zSSR Xalq Komissarlari Soveti raisining o‘rinbosari, shuningdek, tarixchi va mutaxassis professor T. N. Qori Niyoziy, yozuvchi Sadridin Ayniy, sharqshunos A. A. Semenov, haykaltarosh-antropolog M. M. Gerasimov, arxeolog olim E. Masson kiritilgan. Ekspeditsiya a‘zolari sifatida arxeologlar V. A. Shishkin va Yahyo G‘ulomov, adabiyotshunos Hodi Zaripov, yozuvchi M. I. Sheverdin, antropolog L. V. Oshaninlar qatnashdilar. Qabrlarni ochish jarayonini suratga olish yosh operator M. Qayumovga ishonib topshirilgan.

Boshqa bir ma‘lumotga ko‘ra, 1941-yilda Go‘ri Amir maqbarasi yaqinida Inturist mehmonxonasi qurilishi munosabati bilan qabristonni suv bosgan. Bu Temuriylar maqbarasi qoldiqlarini yo‘q qilishi mumkin edi. Maqbarani vayron bo‘lishini oldini olish uchun bir guruh olimlar antropolog Mixail Mixaylovich Gerasimov boshchiligida qazish ishlarini boshlaganlar[6]. T. N. Qori-Niyozov tomonidan tuzilgan O‘zSSR Hukumatining maxsus ekspeditsiyasi davomida qabrlarning haqiqiylikini aniqlash, dafn marosimi, Temur va uning avlodlarini dafn etish bilan bog‘liq boshqa holatlarni aniqlash, chuqur antropologik o‘rganish vazifasini bajargan².

Temur sunniy musulmon bo‘lgan, ehtimol, Naqshbandiya tasavvufi, Hanafiy mazhabiga mansub bo‘lib, u Mavarinnatda nufuzli bo‘lgan. Uning bosh rasmiy diniy maslahatchisi va maslahatchisi hanafiy olimi Abdu l-Jabbor Xorazmiy edi. Termizda u Go‘riamirda Temur bilan birga dafn etilgan Balxlik rahnamo Sayyid Barakaning ustozlari ta‘siriga tushgan edi.

Temur hazrati Ali va Ahli-baytni yuksak qadrlashi bilan mashhur bo‘lgan va turli olimlar tomonidan o‘zining "shiaparast" pozitsiyasi bilan e‘tirof etilgan. Biroq u shialarni ham sahobalarning xotiralarini tahqirlaganliklari uchun jazoladi. Temur, shuningdek, sunniylik uzrlari bilan shialarga hujum qilgani, boshqa paytlarda esa sunniylarga diniy sabablarga ko‘ra hujum qilgani ham e‘tirof etilgan. Aksincha, Temur saljuqiylar sultoni Ahmad Sanjarni Alamutda ismoiliylarga hujum qilgani

² https://uz.m.wikipedia.org/wiki/Temur_tuzuklari



uchun yuqori baholagan bo'lsa, Temurning o'zining Anjudandagi ismoiliylarga qilgan hujumi ham xuddi shunday shafqatsiz edi. Amir Temur oz tasarruflarini Quroni Karim oyatlari va Paygambarimiz sallollohu alayhi vasallamning sunnatlariga togri kelgan joylarini eslatish bilan Quron va sunnatga muvofiq ish korishga harakat qilganini bayon qiladi. Amir Temur urushlardan birida, kim shayx Hisomiddin Sabzavoriyning uyiga kirib olsa, omon qoladi, degan amrni chiqardi.

Mazkur shayx Hisomiddin Sazavoriy shiya bolgan. Sohibqironning uning uyiga kirganlar omon boladi, deyishi esa shayx uchun katta obro edi. Tabiiyki, osha davr olchoviga kora, bir shiya odamga nima uchun shunchalik hurmat, degan savol paydo boladi. Amir Temur buni Paygambarimiz sallollohu alayhi vasallamning qilgan ishlariga moslab qilganligini bayon qiladi. Paygambarimiz sallollohu alayhi vasallam Makkai Mukarramani fath qilgan kunlari, kim Abu Sufyonning uyiga kirsam omon qoladi, deb elon qiladilar. Abu Sufyon osha paytda mushrik - kofir edi. Shunday bolsa ham Paygambarimiz sallollohu alayhi vasallam uning uyini omonlik joyi deb elon qildilar. Men, bir shiya odamning uyini omonlik joyi desam nima bolibdi, deydi.

Shuningdek, Amir Temur Islom hukmiga amal qiluvchilarni korsa ham juda mamnun bolar edi. Bu narsa ayniqsa Xuroson janubidagi Bishraveyh shahriga bolgan munosabatida yaqqol korinadi. Sohibqiron u shaharga yaqinlashganda uni yol chetida sodda kiyingan bir necha odam kutib oladi. Amir Temur ulardan «Shaharning amiri kim?», deb soraydi. Ular, amirimiz yoq, ozimiz qolimizdan kelganicha Quronu sunnatga amal qilib yashamoqdamiz, deyishadi. Bu gap Sohibqironni qiziqtirib qoladi-da, shahar bilan yaqindan tanishishga qaror qiladi. U yerning Imomi Husayn ibn Ishoq bilan birgalikda hamma narsa bilan yaqindan tanishib chiqadi. Aholining barchasi yoshu qari, erkagu ayol ilmi bolib, oqish-yozishni biladigan, bosh vaqtini ilmga sarflaydigan boladi. Hamma halol mehnat bilan mashgul boladi. Amir Temur ularga oltin bersa, hurmat qilganingiz uchun rahmat, ammo bu tillolarga hojatimiz yoq, ozimiz ishlab topganimiz yetadi, deyishadi. Aholining rahbari, imom Husayn ibn Ishoq ham qoliga ketmon olib dehqonchilik qiladigan boladi. Unga Amir Temur bir ot sovga qilsa uzr aytib olmaydi, ot mina olmayman, eshak minib organib qolganman deydi. Bu narsalardan xursand bolgan Amir Temur sharoit bilan yanada yaqinroq tanishadi. Sohibqiron bir dokondorning ayol xaridorga narsa tortib berayotib «Voy lullil mutaffifin» - «Torozudan urib qoluvchilarga voy bolsin» oyatini oqiganini eshitadi. Ayol ketganidan keyin borib dokondordan, «ozing oqigan oyatning manosini bilasanmi?», deb soraydi. U, bilaman, deb, oyat manosini aytib beradi. Bir oz savol-javobdan song, dokondor, torozu tortishda xiyonat qilib qoymay,



deb har kimga bir narsa tortganimda shu oyatni oqib turaman, deydi. Shuningdek, Amir Temur bir attorning oldidan otib ketayotib uning «Vazinuu bil qistosil mustaqiym» yani, «Va adolat tarozusi ila vazn olchanglar» oyatini oqiganini eshitib qoladi va osha attor bilan ham yuqoridagi oxshash suhbat va savol-javoblardan song Amir Temurga kopgina ozini xursand qiladigan narsalar ayon boladi.

Bishraveyhda qulf va qarovul yoq ekan. Odamlarni Islomga amal qilib yashaganlari uchun bunga ehtiyoj yoq ekan. Shuningdek, qozi ham yoq ekan. Yoshi ulug bolib qolgan Husayn ibn Ishoq birovning sokishganini yoki urishganini eslay olmasligini aytadi. Bu yerda oila buzilishi - taloq ham, birovning haqqini tortib olish ham yoq ekan. Bu haqiqatlarni bilib Amir Temur nihoyatda xursand boladi. Quron va sunnatga amal qilib yashayotgan bu muxlis - musulmon aholini taqdirlashga qaror qiladi. Amaldorlarini toplab majlis otkazadi.

Bishraveyhni «Dorul ilmi val omon» deb elon qiladi. Modomiki, Temur xonadoniga mansub hokimlar bor ekan, bu shahardan xiroj olinmaydi, hech kim, hech qanday bahona bilan bu yerga hujum qilmaydi, deb farmon chiqaradi.

Mana shuning ozi ham Amir Temurning Islomga, Quron va sunnatga amal qilib yashashni qanchalik uluglashini korsatib turadi. Amir Temurning mazkur farmoni osha shahar aholisining Quron va sunnatga amal qilib yashayotganlarini munosib taqdirlash bolishi bilan birga, boshqa shahar va qishloqlar aholisini ham shunday yashashga targib qilish hamdir.

Mazkur tahlillardan korinib turibdiki, buyuk vatandoshimiz, ulug Movarounnahr saltanatining quruvchisi, Sohobqiron Amir Temurni ozi rahmatiga olgan bolsin, qolganlarni hidoyat qilsin.

Foydalanilgan adabiyotlar ro'yxati:

1. Temur tuzuklari.
2. Ibn Arabshoh: Amir Temur tarixi. 1991-yil.324- betlar.Mehnat nashriyoti.
3. Yunus O'g'uz: Amir Temur. 2011-yil 2-jild.
4. Shayx Muhammad Sodiq Muhammad Yusuf, 1994 yil.
5. https://uz.m.wikipedia.org/wiki/Temur_tuzuklari
6. <https://www.xabar.uz/uz/jamiyat/amir-temur-va-islom>
7. <https://meros.uz/object/gori-amir-maqbarasi>
8. Ulmasjonovich K. S. Mystical and philosophical foundations of human interaction. — 2021.
9. Samatov K. Issues Naqshbandi teaching peace and harmony in society //Theoretical & Applied Science. — 2016. — №. 2. — C. 175-179.



JADIDLARLARNING TA'LIM VA TARBIYAGA OID QARASHLARI

Ilmiy rahbar: X.U.Samatov

TATU Samarqand filiali

Kompyuter Injineriing fakulteti

KI23-02 guruh talabasi

HAMIDOVA.B.A

Annotatsiya: Maqolada jadidlar faoliyati va ularning barkamol avlod tarbiyasi masalalari yuzasidan qarashlari haqida ma'lumotlar va Milliy uyg'onish davri yurtimizda jadidchilik harakati shaklida paydo bo'lganligi haqida ma'lumot berib o'tilgan.

Kalit so'zlar: Milliy uyg'onish davri, jadid, jadidchilik, sho'ro tizimi, ma'rifatparvarlik, komil inson.

Insoniyat tarixini o'rganish hamma vaqt har qanday davr olimlari uchun muhim bo'lgan. Inson tabiatan o'z o'tmishiga qiziqib yashaydi. O'z hayotiga nazar solib, o'tmishga katta qiziqish bilan qaraydi. Bu esa tarixdan saboq chiqarishga, o'z istiqbolini belgilashga zamin yaratadi. Bu maqolada men ham yurtimiz tarixida milliy istiqbol uchun kurashgan jadidlar harakatlari va ular yaratgan ta'limot haqida keltirib o'tishni lozim topdim. Chunki buni jamiyat tubdan o'zgarayotgan tarixning ko'zga yaqqol tashlanadigan nuqtalaridan biri deb hisoblayman.

Vatanimizda Milliy uyg'onish davri jadidchilik harakati shaklida namoyon bo'ldi. U 1865-yildan boshlanib, 1929-yilda harakat namoyondalarini jismoniy tugatishgacha bo'lgan davrni o'z ichiga oladi. Bu harakatning yuzaga kelishi bevosita istilo va uning oqibatlari bilan bog'langan bo'lib, uning shakllanish davri 1865-1905-yillar bilan belgilanadi. Adabiy harakat an'anaga ko'ra ko'proq Qo'qon, Xiva, Buxoro, Samarqandda rivoj topdi. Toshkent ham general-gubernatorlikning poytaxti sifatida tez rivojlandi, adabiy-madaniy markazga aylanib bordi. 1905-yil voqealari, xususan, 1905-yil 17-oktabr Manifestidan keyin rivojlanish bosqichiga kirdi. 1916-yilga kelib mazkur harakat namoyondalari "qora xalqni oqartirmoq va ko'zini ochmoq chorasiga" kirishdilar. Shu tariqa, milliy uyg'onish (jadidchilik) nihoyatda tez rivojlandi.

Milliy uyg'onish (jadid adabiyoti) mazkur harakatlarning adabiy-badiiy ifodasi sifatida namoyon bo'ldi va yangi o'zbek adabiyotini boshlab berdi. Uning avj



taraqqiysi 1915-1925-yillarga to'g'ri keldi. Shulardan kelib chiqqan holda, o'zbek milliy uyg'onish adabiyotini ikki bosqichga ajratib o'rganish maqsadga muvofiqdir:

1. Ilk mustamlakachilik davri: manbalari, yuzaga kelishi (1865-1905)

2. Milliy va ijtimoiy kurashlar davri: taraqqiyoti va tugatilishi (1905-1929). Bunday har bir sana muayyan ma'no tashiydi. 1865-yil Toshkent istilo qilingan sana. 1929-yil esa tarixda jadidchilik harakatining sho'rolar siyosati tomondan mahv etilishi sanasi sifatida muhrlangan.¹

O'z faoliyatini nafaqat siyosiy, balki ta'lim va tarbiyani yuksaltirish, Turkiston o'lkasini ma'naviy hamda ma'rifiy isloh qilish, barkamol avlodni tarbiyalash masalasini o'z oldiga maqsad qilib qo'ygan jadidlar² harakati o'lka xalqlari tarixida muhim rol o'ynagan. Jadidchilik XIX asr oxiri XX asr birinchi choragida Turkistondagi milliy ozodlik harakatining milliy mafkurasi, o'lka xalqlarining milliy mustaqillik g'oyasi sifatida shakllandi.

XIX asrda ma'rifatparvarlik g'oyalari bilan nom olgan va XX asr boshida rivojlangan jadidchilik harakatining taraqqiyparvar namoyondalari – Mahmudxo'ja Behbudiy, Abduqodir Shakuriy Samarqandda, Abdurauf Fitrat, Sadridin Ayniy, Fayzulla Xo'jayev Buxoroda, Farg'ona vodiysida esa Abdulhamid Cho'lpon, Hamza Hakimzoda Niyoziy, Obidjon Mahmudov, Toshkentda Munavvarqori Abdurashidxonov, Abdulla Avloniy, Ubaydullaxo'ja Asadullaxo'jayev va boshqalar. Ular vatanparvar, ma'rifatparvar, Turkiston o'lkasida jadidchilik harakatining asoschilaridir. Jadidlar Turkistondagi xalqlarni birlashtirish va butun o'lkaning milliy mustaqilligi uchun kurash g'oyasini ilgari surganlar.

Jadidlar yurtimizni mustaqil, ozod holda ko'rishni o'zlarining bosh maqsadlari deb bilganlar. Ular milliy ozodlik kurashida qurol kuchi bilan muvaffaqiyat bo'lmasligini bilishar edi. Shu bois ular milliy istibdodga tushib qolishlarining sabablarini tahlil qilib, bularning tub ildizlari yo'q qilib tashlash lozimligini anglab yetdilar. Natijada jadidlarning hamma narsadan oldin xalqqa ma'rifat berish lozim degan g'oya yuzaga kelgan. Jadidlar 1906-yildayoq "Taraqqiyot" deb nomlangan gazeta nashr ettirib o'z g'oyalarini tarqata boshladilar. Turkistonning turli shaharlarida jadid maktablari ochilib, ularda diniy ilmlar bilan birgalikda dunyoviy bilimlar, jumladan tabiat haqidagi bilimlar ham targ'ib qilina boshlandi. Jadidlar uchun ilm va ma'rifat yagona qurol bo'lib, ular shu qurol yordamida o'lkada ijtimoiy-iqtisodiy va madaniy taraqqiyot uchun kurashmoqchi bo'ldilar. Jadidlar o'z

¹ <http://portal.guldu.uz/download-edfiles-11124.doc>.

² Jadid – arabcha "jadid" - yangi, yangilanish ma'nosini anglatadi.



orzularini faqat maktab, ma'orif va ta'lim tarbiyani to'g'ri yo'lga qo'yish, uni rivojlantirish bilangina amalga oshirish mumkin deb bildilar.

Jadidlar haqida gap keyganda dastlab Qrimlik Ismoil Gasprialini tilga olishimiz kerak. U Rossiya musulmonlari orasida birinchi bo'lib, "maktabi usuli jadida" ya'ni "yangi usul maktabi"ga asos soldi. Maktabning tuzilishi, o'qitish metodikasi nazorat turlari ko'p jihatdan Yevropa ta'lim tizimiga yaqin bo'lgan. U madraslarni isloh qilish, dunyoviy fanlarni o'qitish maslalarini ko'taradi.

Barkamol avlod tarbiyasida jadidlar faoliyatining muhim xususiyati shunda ediki, avvalambor Turkistonni o'rta asrga xos tarqoqlikdan ozod qilish, xalqni, millatni zamonaviy taraqqiyot yo'lga olib chiqish, milliy davlat bunyod etish, zamonaviy idora usulidagi ozod va faravon jamiyat qurish hamda ma'rifatparvarlik kabi masalalar edi. Bunday g'oyalar avvalambor yosh avlodni milliy, ma'naviy hamda g'oyaviy jipslashtirish, ularni o'lka taqdiriga dahldorlik tuyg'usi bilan yashashga jalb etish kabilrda aks etadi. Turkiston jadidchiligidagi asosiy g'oyaviy nazariy yo'nalish Behbudiy, Munavvar Qori, Fitrat, Cho'lponlar tomonidan ilgari surilgan bo'lib, Turkiston xalqi va davlatini qurish, zamonaviy taraqqiyot yo'lidan borishni taklif etganlar³.

Turkiston jadidlari chor hukumati istibdodidan qoloq ahvolga tushib qolga Turkiston mahalliy aholini, jumladan o'sib kelayotgan yoshlarni ijtimoiy-siyosiy, madaniy-marifiy turmushini, ong-saviyasini ko'tarish, taraqqiy ettirish maqsadida juda kata madaniy ishlarni olib bordilar. Mahmudxo'ja Behbudiy ta'kidlaganidek: "Har bir mamlakatda islohot va madaniyat asbobig'a tasavvul (vosita) va tashabbus etmoqlik harakati u mamlakatning yoshlari tarafidan zuhur eta boshlagani kabi, bizning Turkistonda ham madaniyat eshigi manzilida bo'lgan maktabi ibtidoiy ila intiboh va islohot jarchisi bo'lgan milliy matbuot qayratlu yoshlarning harakati maorif parvaronlarini soyasida vujudga keldi".⁴

Jadidlar ta'limoti – o'z zamonasining haqiqiy ta'limoti edi. Chunki u nafaqat taraqqiyparvar shaxslar, balki fikrlovchi yoshlarni o'z ketidan ergashtira olgan. Jdidlar eng avvalo, o'qitishning eski usullari o'rniga yoshlarga zamonaviy ilmlarni o'rgatish zarurligini tushunishlari bilan birga ta'limtizimida ona tilini chuqurroq o'rgatish, ona tilidagi darslarni ko'paytirish, boshqacha qilib aytganda o'quv dasturida ona tilidagi darslarni oshirish orqali yoshlarda vatanparvarlik, millatparvarlik tuyg'usini shakllantirish mumkin degan xulosaga kelish va bu yo'ldagi dadil harakat jadidlarning ma'rifat sohasidagi yangicha qarashlari

³ Oblomurodov N, Hazratqulov A. va boshqalar. O'zbekiston tarixi. (o'quv qo'llanma) T. 2011

⁴ Karimov I.A. Biz kelajagimizni o'z qo'limiz bilan quramiz. T: O'zbekiston. 1999. B. 385



Konsepsiya edi. Ana shu harakat zamirida jadidlarning pedagogik qarashlari ham shakllanib bordi. Jadidlar “Taraqquyot” gazetasida maktab dasturiga alohida e’tibor berdi. Ularning ayrim dasturlariga ko’ra boshlang’ich maktab 4-sinfdan tashkil topishi kerak. Unga 7 yoshdan kichik bolalar qabul qilinmaydi. Dasturda qanday fanlar o’qitilishi bilan birga maktabning tashkiliy tomonlari haqida ham aniq ko’rsatmalar bor edi. Jumladan, yilda to’qqiz oy taxsil, uch oy ta’til bo’lishi haqida, o’quvchilarni maktabga avgustning 15-sanasida 1-sentyabrgacha qabul qilish, 15-mayda imtihon bo’lishi haqida qaror keltirilgan. Dasturda bayramlarda bir kun dam olish bo’lishi, maktabda darslar ketayotganda maktabga qabul qilish to’xtatilishi to’g’risida qaror ham mavjud bo’lgan.

Jadidlar voyaga yetgan yoshlar Turkiston kelajagi, ravnaqi uchun kurashchi bo’lib yetishishi kerakligini uqtirdilar va bunda ular har xil illatlardan xalos bo’lishlarini ta’kidlaydilar. XX asr boshlariga kelib Toshkent, Samarqand, Buxoro, Farg’ona vodiysi shaharlarida o’nlab jadid usulidagi maktablar ochildi. Behbudiy yangi maktablar uchun darsliklar tuzishga kirishadi. Behbudiy O’rta Osiyo jadidchilik harakatining asoschisi va yo’lboshchisi edi. Turkistonda ma’rifatparvarlik harakatining rivojlanishiga kata hissa qo’shgan shaxs hisoblanadi. Mahmudxo’ja Behbudiy yosh yigitchalarni turli xil yomon illatlardan qaytargan, uning oqibatlaridan o’quvchilarni xabardor qilgan va Samarqandda ruslar tomonidan ochilgan pivo do’konlarini qattiq tanqid ostiga olgan. Uning fikricha, bunday do’konlar masjid va madrasalarning yaqinida bo’lib, bolalarga salbiy ta’sir ko’rsatishini tasdiqlagan. Mahmudxo’ja Behbudiy barchani kelajak avlodni sog’lom o’stirishga chorlaydi. Sog’lom aqlli, bilimli farzandlarimiz o’sib ulg’ayib, o’qib, ilm egallab, Turkistonga xizmat qiluvchi shifokor, huquqshunos, iqtisodchi va boshqa zamonaviy mutaxassislar yetishib chiqishini orzu qilgan. Sog’lom farzandlarni tarbiyalash uchun o’qib o’rganib ilmi, ma’rifatli, eng asosiysi esa ota-onalar o’z vaqtida farzandlarini zamonaviy fanlarini egallashga yordam berishlarini ta’kidlaganlar. Munavvarqori Abdurashidxonov bolaning ta’lim va tarbiya olishida ota-onaning javobgarligi haqida so’z yuritib, o’z farzandining ma’rifatli bo’lishi uchun qo’llaridan kelgancha harakat qiladigan zotlar mavjudligini ta’kidlagan.

Jadidlarning tarbiya haqida qarashlari ham ilg’or fikrlar bilan boydir. Ularning tarbiya odob-axloq haqidagi fikrlari, asosan qadimdan islom olamida qaror topgan qarashlar negizida shakllangan. Jadidlar ota-onalar o’z farzandlarining tarbiyasi bilan shug’ullanib, ularni maktab va madrasalarga tayyorlab berishlarini ta’kidlaganlar. Maktab va madrasalarda o’qib, ularni tugatib, yoshlar rivojlangan davlatlarning o’quv yurtlarida bilimlarini oshirib, zamonaviy ilmlarni egallashlari



kerakligaini uqtirganlar. Adabiyotlarda yozilishicha, Behbudiy Bayrut oliy o'quv yurtlari va dorulfununida farang, olomon va ingliz tillarida o'qitilishi, Yevropalik olimlarning u yerda dars berishi, tibbiyot oliygohlarida jarrohlik xonalarining borligiga havas va e'tiqod qilgan bo'lib, ona-Turkistonning taraqqiyotida naqadar orqada qolganini afsuslar bilan yozadi.

Turkistondagi maorif tizimini isloh qilishni asosiy maqsad qilib olgan jadidlar yoshlarni milliy mustaqillik manfaatlarini himoya qila oladigan, iqtisodiy va siyosiy qaramlikdan chiqish muammolari bilan shug'ullanadilar, zamonaviy bilimga ega kadrlar bo'lishi kerakligini anglaganlar. Jadidlar xalqning madaniyat darajasini xalqaro saviyaga ko'tarishni orzu qilganlar, buning uchun esa yoshlarni Yevropaning eng yaxshi o'quv maskanlarida o'qitish zarur, deb hisoblaganlar. Yoshlarni chet elda o'qib kelib, o'z yurtiga foydasi tegadiganligi haqida Mahmudxo'ja Behbudiy esa "Oyna" jurnalida quyidagicha yozgan: "To'y va ma'raka oqchasidan bolalarni..., talabalarni Makka, Madina, Misr, Istanbulga Rossiya dorilfunun va dorulsaltanatlarig'a yuborilib, diniy va dunyoviy, zamonaviy odamlar yetishdurmoqg'a sa'y qilinsun. Ma'lumki, Munavvarqori Abdurashidxonov ham bu yo'lda jonbozlik ko'rsatgan. U o'zining "Jamiyati Xayriya" nomli yordam tashkiloti "ilk maktablarni bitirgandan so'ngra Turkiya, O'rinburg, Ufa va Ozarbayjonga yashirin yuborilgan talabalarga yordam ishlarini boshqarar edi".

Jadid namoyondalari yoshlarga murojaat ham etib, ularni oldinga intilishga, zamonaviy bilimlarni egallashga va umuman, ravnaq etishga chorlaganlar. Shu o'rinda jadidlarning yoshlarga murojaatiga e'tibor qilaylik: "Ey, g'ayratlik yoshlar! Bir-biringiz ila ittifoq etub, jamiyatlar barpo qilub, ... millat yo'lida xizmat etingiz. Millat va xalq sizdan hurmat va yaxshilik talab etadur, nafsoniyat va g'urur emas ... muhtaram yoshlar! Zamon siznikidir. Balki butun shahringiz va millatingiz ila taraqqiy qilursiz". Bu gaplardan biz yoshlar shuni xulosa qilishimiz kerakki, bir-birimiz bilan jiplashgan holda vatanimiz kelajagi uchun doimo oldinga harakat qilib, millat yo'lida xizmat qilishimiz lozim.

Jadidlar, komil inson – bu, eng zamonaviy insondir. Zamonaviy inson esa, millat va Vatan manfaatini barcha narsadan ustun qo'yuvchi, ma'rifatli, diniy va zamonaviy ilm-fanlarni egallagan tarbiyali kishidir deydilar.

Tarixdan ibrat olib yashash, tarix haqiqatlarini bilish kishiga quvvat beradi, uni hayot haqiqati bilan qurollantiradi. Tarixni yozishda hech qachon o'ng tomonga ham, chap tomonga ham og'masdan, faqat haqiqat va adolat nuqtai nazaridan yo'l tutilishi kerak. Soxta tarix bamisoli og'u kabi insonni zaharlaydi, uning ong-u dunyoqarashini chalg'itadi. Eski tuzum davrida biz o'z tariximizni bilmas edik.



Ko'zimiz bamosoli ko'r edi. Butun olam yuksak hurmat va ehtirom bilan tilga oladigan buyuk ajdodlarimizni tanimas edik-u, soxta "dohiy"lar hayotini qachon, qayerda tug'ilgan, nima karomatlar ko'rsatganini bilar edik, to'g'rirog'i, yodlab olgan edik. Ularni bobomiz, otamiz, deb sig'inar edik. Bu aynan istibdod va qullik davri edi. Nafaqat moddiy jihatdan nochor edik, eng yomoni, or-nomusimiz toptalgan, qadriyat va an'analarimiz oyoqosti qilingan edi. Bir soz bilan aytganda qornimizga emas, qadrimizga yig'laydigan bir davr edi.

Xulosa qilib shuni aytishim mumkinki, jadidchilik Turkiston yoshlarining milliy, madaniy ijtimoiy uyg'onishda va ravnaqida asosiy omil bo'lib, xizmat qildi. Zamonning dolzarb maslalarini, hayotning muammolarini ijtimoiy-siyosiy, madaniy-ma'naviy yo'l bilan yechish yo'llarini jadidlar o'z maqola va asarlarida ko'rsatganlar. Yoshlarni o'qishga, bilim olish va ishlab chiqarish jarayoniga jalb etish, madaniy-ma'naviy saviyasini yuksaltirishga chorlaydi. Jahon taraqqiyoti yutuqlarini Turkistonga olib ketish maqsadida ulardan Vatan uchun xizmat qiladigan yetuk olimlar, sanoat va qishloq xo'jaligi sohalarining xamonaviy bilimdon, mutaxassislari, madaniyat arboblari yetishib chiqib, ular yurtini obod, farovon etishlariga ishonganlar. Chunki jadidlarning o'zlari ham yosh bo'lganliklari uchun mahalliy yoshlarning muammolari, fikr-g'oyalari turli voqealarga munosabati ularga juda yaqin va tushunarli edi. Jadidlar faoliyatida madaniyatga, ma'rifatparvarlikka, yangilikka, taraqqiyotga intilish, yoshlarni butun xalq ommasini shunga da'vat etish g'oyalari ularning umrlari oxirigacha yetakchi fikr bo'lib qoldi. Har qanday og'ir sharoitda ular o'z qarashlarini o'zgartirmadilar. Jadidlarning ijtimoiy-siyosiy, madaniy-ma'naviy faoliyatlarini tahlil qilib va ularning asr boshidagi g'oyaviy qarashlarini kelib chiqqan holda shuni aytishimiz o'rinliki, jadidlar Turkiston xalqlarini savodsizlik, qullik, qashshoqlikdan chor hukumati mustamlakachiligidan qutqarishga bel bog'laganlar va shu yo'lda yoshlar asosiy kuch bo'lganligini tushunib, ularning ong-saviyasini oshirish uchun ko'p sa'y-harakatlar qilganlar. Yoshlar manfaatini himoya qilish, ularning jamiyat va davlatda munosib o'rin egallashlari uchun tegishli imkoniyatlarni yaratish borasidagi jadidlarning fikrlari bugungi mustaqil O'zbekistonda namoyon bo'lib turmoqda. Jadidlarning ta'lim-tarbiya haqidagi qarashlari va harakatlari natijasida O'rta Osiyo jumladan, O'zbekistonda dunyoviy ilmlar tabiat fanlari, fan texnikaga, tabobatga oid ilmlarni rivojlanishiga turtki bo'ldi. Bularning hammasi ular tufayli amalga oshdi.

Foydalanilgan adabiyotlar ro'yxati:

1. Oblomurodov N. ,Hazratqulov A. va boshqalar. O'zbekiston tarixi.(o'quv qo'llanma)T.2011



2. Karimov I.A. Biz kelajagimizni o'z qo'limiz bilan quramiz. T: O'zbekiston. 1999. B. 385
3. Behbudiy M. Muhtaram yoshlarga murojaat. Oyna-1914. 41-son
4. M. Abdurashidxonov. Xotiralarimdan (Jadidchilik tarixidan lavhalar). Sharq-2001. B. 108-109
5. Samatov, K. (2016). Issues Naqshbandi teaching peace and harmony in society. Theoretical & Applied Science, (2), 175-179.
6. Ulmasjonovich K. S. Mystical and philosophical foundations of human interaction (based on the teachings of makhdumi Azami Kasani) // European Scholar Journal. – 2021. – T. 2. – №. 11. – С. 45-48.
7. Ulmasjonovich K. S. Mystical and philosophical foundations of human interaction. – 2021.



IMOM AL-BUXORIYNING ISLOM DINI VA JAMIYAT MA'NAVIY-MADANIY HAYOTIGA QOLDIRGAN ME'ROSI

Ilmiy rahbar: X.U.Samatov
TATU Samarqand Filiali
Kompyuter Injineri
fakulteti KI23-02 guruh talabasi
Xamidov. S.V

Annotatsiya: Ushbu maqolada Islom dinida Quroni karimdan so‘ng ikkinchi manba bo‘lib e‘tirof etilgan kitob Imom Buxoriyning “al-Jome‘ as-sahih” – (“Ishonarli hadislar to‘plami”) asari yozilish tarixi, inson ma‘naviyatida tutgan o‘rni batafsil yoritib beriladi. Shuningdek, asar yozilish sabablari va asar muallifi faoliyati haqida qimmatli ma‘lumotlar olish mumkin.

Annotation: This article details the history of the writing of Imam Buxorah's book Al-Jome'as-Sahih, which is recognized as the second source after the Koran in Islam, and its role in human spirituality. You can also learn valuable information about the reasons for the writing of the work and the work of the author.

Аннотация: В статье подробно рассматривается история написания книги имама Буксоры «Аль-Джомеас-Сахих», которая признана вторым после Корана источником в исламе, и ее роль в духовности человека. Также можно узнать ценную информацию о причинах написания работы и работе автора.

Kalit so‘zlar: Qur‘on, Hadis, Tafsir, Madrasa, Sunnat.

Imom Buxoriyning ilmiy-ma‘naviy merosini chuqur o‘rganish va keng jamoatchilikka taqdim etish uchun 2017 yili Prezidentimizning farmoni bilan Imom Buxoriy xalqaro ilmiy-tadqiqot markazi va Oliy hadis maktabining tashkil etilishi va bu yerda olib borilayotgan tadqiqotlar shular jumlasidandir. Buxoriy, Imom al-Buxoriy- asl ismi Abu Abdulloh Muhammad ibn Ismoil ibn Ibrohim al Buxoriy 810-yilda buxoroda tavallud topib, — 870-yil Samarqand yaqinidagi Hartang qishlog‘ida vafot etadi. Islom olamining yirik mutafakkiri. Muhaddislar imomi, hadis ilmining sultoni deb ham yuritiladi. Otasi Ismoil o‘z davrining yetuk muhaddislaridan, Malik ibn Alasning shogirdi va yaqinlaridan biri bo‘lib, tijorat ishlari bilan shug‘ullangan. Onasi taqvodor, diyonatli, oqila ayol edi. Otasi vafot etgach, uning tarbiyasi validasi zimmasiga tushgan. U 5-6 yoshidan islomiy ilmlarni, Muhammadning hadislarini o‘rganishga va yodlashga kirishadi. Taniqli muhaddislar — Doxiliy, Muhammad ibn



Salom Poykandiy, Muhammad ibn Yusuf Poykandiy, Abdulloh ibn Muhammad Masnadiy va boshqalardan saboq olgan. Azaldan muhaddislar safarga chiqishdan oldin o‘z yurtidagi roviylardan birorta ham hadis qoldirmasdan yozib olgan bo‘lishi va shundan keyingina boshqa shahar yoki mamlakatga safarga otlanishi mumkin edi. Buxoriy 16 yoshga yetguncha, o‘z yurtidagi mashoyixlardan hadis eshitib, yozib olib, xalifalikning turli viloyatlari tomon yo‘l oladi. 825-yil Buxoriy onasi va akasi Ahmad bilan Makkaga kelib, haj ibodatini ado etadi. Otasi Ismoil o‘z davrining yetuk muhaddislaridan, Malik ibn Alasning shogirdi va yaqinlaridan biri bo‘lib, tijorat ishlari bilan shug‘ullangan. Onasi taqvodor, diyonatli, oqila ayol edi. Otasi vafot etgach, uning tarbiyasi volidasi zimmasiga tushgan. U 5-6 yoshidan islomiy ilmlarni, Muhammadning hadislarini o‘rganishga va yodlashga kirishadi. Taniqli muhaddislar — Doxiliy, Muhammad ibn Salom Poykandiy, Muhammad ibn Yusuf Poykandiy, Abdulloh ibn Muhammad Masnadiy va boshqalardan saboq olgan. Azaldan muhaddislar safarga chiqishdan oldin o‘z yurtidagi roviylardan birorta ham hadis qoldirmasdan yozib olgan bo‘lishi va shundan keyingina boshqa shahar yoki mamlakatga safarga otlanishi mumkin edi. Buxoriy 16 yoshga yetguncha, o‘z yurtidagi mashoyixlardan hadis eshitib, yozib olib, xalifalikning turli viloyatlari tomon yo‘l oladi. 825-yil Buxoriy onasi va akasi Ahmad bilan Makkaga kelib, haj ibodatini ado etadi. Islom dinida Quroni karimdan so‘ng ikkinchi manba bo‘lib e‘tirof etilgan kitob Imom Buxoriyning “al-Jome’ as-sahih” – (“Ishonarli hadislar to‘plami”) asaridir. Hadis ilmining sultoni, ulug‘ bobokalonimiz Muhammad ibn Ismoil Buxoriy ta’lif etgan bu asar, ko‘plab nusxalarda musulmon xalqlarining orasida tarqalib, unga yuzlab sharhlar bitilgan va dunyoning turli tillariga ta Onasi va akasini Buxoroga qaytarib, o‘zi Makkada qoladi. Bu yerda faoliyat ko‘rsatayotgan olimlarning ilmiy yig‘inida qatnashadi. 827-yil Madinaga boradi. Madinadagi mashhur ulamolardan Ibrohim ibn Munzir, Mutrif ibn Abdulloh, Ibrohim ibn Hamza va boshqalar bilan muloqotda bo‘lib, ulardan hadislar bo‘yicha saboq oladi. Bu vaqtda Rasulullohning sahobalari, sahobalarning izdoshlari turli mamlakatga tarqab ketgan edilar. Shunday sharoitda Muhammadning hadislarini to‘plash turli shahar va mamlakatlarga borishni taqozo qilar edi. Bir necha tarixchilarning ta’kidlashicha, Imom Buxoriy Hijoz, Makka, Madina, Toif, Jiddaga qilgan safarlari 6 yil davom etgan. So‘ng Basra, Kufa va Bag‘dodga safar qiladi. Shom va Misrga o‘tadi. Bundan tashqari Xuroson, Marv, Balx, Hirot, Nishopur, Ray, Jibol kabi shaharlarda bo‘lib, bu shaharlardagi olimlardan saboq oldi va hadislar to‘pladi. Imom Buxoriyning asarlari orasida eng mashhur bo‘lgani "Al-jome' as-Sahih"dir. Undan tashqari tarixiy voqealar va shaxslarni chuqur tahlil qiladigan, hadis ilmining asoslaridan bo‘lgan



ilmlarga oid bir qator o‘ta ahamiyatli kitoblar yozdi. Imom Buxoriyning ilmiy ahamiyati yuksak bo‘lgan bir nechta asarlar tasnif qildi: „Al-jome’ as-sahih“, „Al-adab al-mufrad“, „At-tarix al-kabir“, „At-tarix as-sag‘ir“, „At-tarix al-avsat“, „At-tafsir al-kabir“, „Birrul volidayn“, „Asmo as-sahoba“, „Kunyalar“ va boshqalar. Ular orasidagi „Al-jome’ as-sahih“ asari islom olamida Qur’ondan keyingi eng muhim manba sifatida e’zozlanuvchi manba hisoblanadi. Imom Buxoriyning hadislar to‘plash borasidagi qo‘ygan shartlari boshqa muhaddislarning shartlaridan ko‘ra aniqroq bo‘lgani sababli „Al-jome’ as-sahih“ asari „Eng ishonchli hadislar to‘plagan“ nomiga sazovor bo‘lgan. Muhaddislar hadislarining roviylarini o‘zaro uchrashganlari ehtimoli mavjud bo‘lsa shunga kifoyalanishgan, ammo Imom Buxoriy eshitgan hadislarining roviylari o‘zaro uchrashganini alohida ko‘rgan guvohning e’tirofini ham shart qilib qo‘ygan. Bunday shart boshqa muhaddislarda uchramaydi. Hofiz ibn Xajar al-Asqaloniyning hisobiga ko‘ra „Al-jome’ as-sahih“dagi hadislarining soni 7397 tani tashkil etadi. Bular orasida takrorsizlari 2602 tani tashkil qiladi. Izohlar, roviylarning ixtilofi va ilovalarni qo‘shilsa, kitobda keltirilgan hadislar soni 9082 taga yetadi. rjima qilingan va hozirda ham tarjima qilinmoqda. Mazkur asarning yozilish sabablaridan biri sifatida, Imom Buxoriyning ustoz, hadis ilmida mo‘minlarning amiri Is’hoq ibn Rohavayhning so‘zlari ko‘rsatilgan. Ibrohim ibn Ma’qil Nasafiydan rivoyat qilinadi: Imom Buxoriy: “Is’hoq ibn Rohavayh bir kuni: “Qaniydi sizlar Rasululloh sollallohu alayhi vasallamning hadislaridan sahihlarini to‘plab bir asar ta’lif etsangiz”, deb aytdi. Mana shu so‘z mening qalbinga qattiq o‘rnashib qoldi. Natijada “al-Jome’ as-sahih” – (“Ishonarli hadislar to‘plami”)ni jamlashga kirishdim”, dedi.[1] Imom Firabriy shunday rivoyat qiladi: “Muhammad ibn Abu Hotamning shunday deb aytayotganini eshitdim: “Muhammad ibn Ismoil Buxoriyni tushimda ko‘rdim. U kishi Payg‘ambar sollallohu alayhi vasallamning ortidan yurib ketayotgan edi. Payg‘ambar sollallohu alayhi vasallam har qachonki qadamlarini ko‘tarsalar, u zotning qadamlarini izlariga Imom Buxoriy o‘z qadamini qo‘yar edi.[2] Jumladan, mazkur tushni Najm ibn Fuzaylning ham ko‘rgani manbalar Imom Buxoriyning mazkur shoh asarini qayerda ta’lif etilgani to‘g‘risida manbalarda turli fikr-mulohazalar mavjud. Shulardan; Imom Buxoriy bu asarining sharh va izohlarini Payg‘ambarimiz sollallohu alayhi vasallamning qabrlari va minbarlari o‘rtasidagi joyda yozgan. Abu Fazl Maqdisiyning yozishicha, uni Buxoroda tasnif qilib chiqqan. Ba’zi manbalarda bu asarning yozilishi Basra deb, ba’zilarida Makka deb ko‘rsatilgan. Umar ibn Muhammad ibn Bajir Samarqandiydan esa quyidagicha rivoyat qilinadi: Imom Buxoriyning: ““Al-Jome’” kitobimni Masjidul Haramda tasnif qilib chiqdim. Bu



kitobga biror hadisni kiritishdan oldin gʻusl qilib, ikki rakat istixora (Alloh taolodan bir ishda yaxshilik soʻrab qilinadigan ibodat) namozini oʻqib, soʻng oʻsha hadisni sahihligiga toʻliq ishonch hosil qilgandan keyingina uni kitobimga kirgizganman”, deb aytayotganini eshitganman”[3].da rivoyat qiling Jumladan, Imom Buxoriyning nazdida hadis sanadidagi tabaqlarda roviylarning oz boʻlishi ham hadisning sahihligiga dalolat qilgan. Masalan; agar sanaddagi tobeʼinlar tabaqasida ikki roviy boʻlsa, u holda hadis “hasan” – “rivoyat qilinish uslubi chiroyli” martabasida boʻlgan, agar bu tabaqada bir roviy keltirilgan boʻlsa, u hadisni “sahih” deb eʼtirof etgan. Imom Buxoriyning bunday yoʻl tutishining oʻziga xos sababi mavjud, chunki hadis qanchalik koʻp roviydan oʻtib muhaddisga yetib kelsa, uning iboralaridagi xato va adashish shunchalik koʻp boʻlishi ehtimoli mavjuddir. Shuningdek, Imom Buxoriy hadis sohasida “haddasano” – “bizga hadis aytdi” iborasini va uning oʻrniga qoim boʻladigan boshqa iboralarni hamda “an–an – falonchi falonchidan, u esa falonchidan hadis aytdi” iborasini ham istilohiy maʼnoda qoʻllaganki, bu sanaddagi roviylarning darajasiga ham dalolat qiladi. Jumladan, Imom Buxoriy “al-Jomeʼ as-sahih”ni taʼlif etishda hadislarni boblarga tasnif qilib, ularni fiqhiy masalalarga muvofiq tartib bilan keltirganki, bu ham oʻquvchiga kitobdan istifoda qilishni yengillashtiradi. Har bir kitobning va bobning avvalida oyat va sharhlarning kelishi ham oʻziga xos bir uslub boʻlib, bu oʻquvchining fikr doirasini kengaytirishga imkon beradi. Shuningdek, Imom Buxoriy mazkur hadis toʻplamini “Vahiyning boshlanishi” kitobidan boshlab “Tavhid” kitobi bilan yakunlagani ham bir hikmat boʻlib, oʻqish jaryonida eʼtiborli kitobxon bu bilan muallifning nimaga ishora qilayotganini teran payqab oladi. Al-Jomeʼ as-sahih” hadis toʻplami 97 ta kitob va 3881 ta bobdan iborat boʻlib[4], undagi barcha hadislar soni, takroriylari bilan qoʻshib hisoblaganda 7563 tadir.

Kitobning hoshiyasidagi muaʼallaq hadislar 1391 ta, biror hadisga tobeʼ boʻlib kelgan hadislar 344 ta va bu kitobdagi barcha hadislar adadi 9082 taga yetadi. Imom Buxoriy bu hadislarni olti yuz ming hadis orasidan eng-eng sahihlarini ajratib olganini hisobga olsak, bu kitobning yana bir beqiyos qiymati koʻz oldimizda yaqqol namoyon boʻladi. Agar hadislarning har birini oldin gʻusl qilib, ikki rakaat namoz oʻqigandan keyin oʻz toʻplamiga kiritganini ham yodga olsak, bu qiymat yanada ravshanroq koʻrinadi. Bu haqda Imom Firabriydan shunday rivoyat qilinadi: “Imom Buxoriyning: “Mana bu “as-Sahih” kitobimga har bir hadisni gʻusl qilib, ikki rakaat namoz oʻqiganimdan keyingina kiritdim”, deb aytayotganini eshitganman”.

Hadislarni sahih deb qabul qilishda muhaddis ulamolarning sahihlik shartlari turlicha boʻlgan. Muhaddis olimlarning hadislarni sahih deb eʼtirof etishida asosan



beshta shart mavjud bo'lgan. Bu besh shart quyidagilar: 1) Sanadning uzluksiz bog'langan bo'lmog'i; 2) sanaddagi roviyning odilligi; 3) sanaddagi roviyning xotirasini mukammal bo'lmog'i; 4) hadis o'z matni va uning roviylari martabasiga zarar yetkazuvchi sabablardan xoli bo'lmog'i; 5) hadis matni va sanadi shuzuz (tarqoqlik)dan xoli bo'lmog'i lozim. Imom Buxoriy nazdida esa hadislar sahihlik darajasiga yetishi uchun o'n ikkita sharti mavjud bo'lgan. Bu o'n ikkita shart yuqorida keltirilgan beshta asosiy shartlarning zahirida turadi. Ular quyidagilar: Bir-biridan hadis rivoyat qilayotgan roviylar bir shaharda zamondosh bo'lishi, agar bir shaharda zamondosh bo'lib istiqomat qilmagan bo'lsa hadis muttasil sanad deb qaralmagan. Bir-biridan hadis rivoyat qilayotgan roviylar bir marta bo'lsa ham uchrashgan bo'lishi, agar bir shaharda istiqomat qilib uchrashmagan bo'lsa ularning bir-biridan hadis rivoyat qilishi muttasil sanad deb qaralmagan. Roviyy (hadis rivoyat qiluvchi shaxs) hadisni o'ziga yetkazuvchi roviydan ijozatan yuzma-yuz holatda og'zaki (rivoyatan) yoki yozma ravishda (diroyatan) olgan bo'lishi (bu uch (1-3) shart "sanadning ko'rish, eshitish va o'qish orqali bog'lanishi" zahirida turadi). Roviyy musulmon bo'lishi, dinsiz va g'ayridin kishidan hadis qabul qilinmagan. Roviyy balog'atga yetgan bo'lishi, ya'ni hadisni yod olib boshqalarga yetkazishda mas'uliyatni anglab yetadigan yoshda bo'lishi. Roviyy aqlli bo'lishi, aqli zaifdan hadis rivoyat qilinmaydi. Roviyy fosiq bo'lmasligi, fosiq kishining hadisni qabul qilinmaydi. Roviylarning eng ishonchlisi, rostgo'yi, odamiyligi (bu beshta (4-8) shartlar "roviyning din va dunyo ishlarida odil bo'lmog'i" sharti zahirida turadi). Roviyy xotirasining kuchli bo'lishi, ya'ni eshitgan hadisini asl holda yod olib qolmog'i. Roviyy xotirasi sust bo'lsa eshitganini yodlab yozib qo'ygan bo'lishi (bu ikki shart (9-10) "hadis sanadidagi roviylar xotirasini mukammal bo'lmog'i" sharti zahirida turadi). Hadis sanadi va matni ixtilofdan xoli bo'lishi (bu 11-shart "hadis matni va sanadi shuzuz (tarqoqlik)dan xoli bo'lmog'i" sharti zahirida turadi). Hadis sanadi va matni zarar yetkazuvchi sabablardan xoli bo'lishi (bu 12-shart "hadis o'z matni va uning roviylari martabasiga zarar yetkazuvchi sabablardan xoli bo'lmog'i" shartining zahirida turadi). Imom Buxoriy hadislarini sahih deb qabul qilishda mana shu o'n ikki shartga qat'iy amal qilgan va shu sababli ham butun dunyo olimlari tomonidan uning hadis to'plamlari mutlaq sahih hadislar deb e'tirof etilgan.

Hatto, ayrim ulamolar Imom Buxoriyning hadislarini qabul qilishdagi sahihlik shartlarini o'n beshtaga yetkazgan. Bu tadqiqotlarimiz natijalariga asoslanib Imom Buxoriyning "al-Jome' as-sahih" hadis to'plamidagi hadislarining sahihlik darajasi boshqa muhaddislarning sahih hadislaridan ustun ekanini aytishimiz mumkin bo'ladi. Tadqiqotlar natijasi hadis to'plamlari sahih deb tan olingan to'qqiz



muhaddisidan faqat Imom Buxoriy mana shu oʻn ikki shartga qatʻiy amal qilganini koʻrsatadi. Yaʼni, hadis sanadi va matni mana shu shartlarga toʻliq javob bersa, u hadis Imom Buxoriy nazdida sahih hadis hisoblangan. Imom Muslim sahihlikning ushbu shartlarini oʻn bittasiga qatʻiy amal qilgan, yaʼni sahihlikning oʻn bir shartiga javob bergan hadis sanadi va matni u kishining nazdida sahih sanalgan. Masalan; Bir shaharga shayx (hadis rivoyat qiluvchi ustoz)lardan birortasi kelib dars tashkil qilib biror hadis aytsa-yu, tinglaganlardan biri u hadisni shu shaharda istiqomat qiluvchi, ammo oʻsha darsda boʻlmagan bir doʻstiga aytsa, u hadisni eshitgan darsda hozir boʻlmagan uchinchi shaxs oʻsha hadisni shayxdan rivoyat qilsa, jadvalga koʻra bu hadis Imom Buxoriyda sanadi muttasil (sanadi bogʻlangan) sanalmaydi, Imom Muslim va boshqa ayrim muhaddislar nazdida bu hadisning sanadi muttasil deb qaraladi. Imom Abu Dovud nazdida bu shartlarning toʻqqiztasi qaysi bir hadisda topilsa oʻsha hadis sahih deb sanalgan. Imom Termiziy nazdida esa hadis sahih boʻlishi uchun oʻnta shart topilishi lozim boʻlgan va shu sababli ham ayrim hadis ulamolari Imom Termiziyning “Sunan” hadis toʻplamini Imom Abu Dovudning “Sunan”idan ustun qoʻyishadi. Imom Molik va Imom Ahmادلarning hadis qabul qilishdagi shartlari boshqa muhaddislarnikidan kam. Ammo bu ularning hadis toʻplamlariga kiritgan hadislari sahihlik darajasidan past ekanini anglatmaydi, chunki buning bir necha ijobiy sabablari mavjud. Sabablar quyidagilar; ular yashagan davrning Paygʻambarimiz sollallohu alayhi vasallam zamonlariga yaqinligi, hadisning yetib kelishida muhaddis bilan Nabiy sollallohu alayhi vasallam oʻrtasida roviylar ozligi va yana bir qancha sabablar borki, hatto u sabablar bilan ularning hadis toʻplamlaridagi ayrim hadislar sanadi oliy sanadga koʻtarilishi ham mumkin. Imom Buxoriy hadislarni sahih deb qabul qilishda mana shu oʻn ikki shartga qatʻiy amal qilgan va shu sababli ham butun dunyo olimlari tomonidan uning hadis toʻplamlari mutlaq sahih hadislar deb eʼtirof etilgan. Hatto, ayrim ulamolar Imom Buxoriyning hadislarni qabul qilishdagi sahihlik shartlarini oʻn beshtaga yetkazgan. Bu tadqiqotlarimiz natijalariga asoslanib Imom Buxoriyning “al-Jomeʼ as-sahih” hadis toʻplamidagi hadislarining sahihlik darajasi boshqa muhaddislarining sahih hadislaridan ustun ekanini aytishimiz mumkin boʻladi. Keyingi yillarda Imom Buxoriyning ilmiy maʼnaviy merosini va shu zamin farzandi boʻlgan boshqa allomalarimizning qoldirgan maʼnaviy merosini oʻrganib, ilmiy tadqiq etish va keng ommaga yetkazish Bu ilmiy-tadqiqot markazi ilmiy xodimlari va oliy maktab ustozlari muhaddis allomaning ilmiy merosi boʻlgan “Birrul-volidayn”, “Xolqu afʼalu-l-ibod” va “at-Tarix as-sagʻir” asarlarining tarjimai hamda “Sahihul Buxoriy” hadislar toʻplamidagi oliy sanadli hadislar majmuasi “Sulosiyotu-l-



Buxoriy” kitobining nashr etilish arafasida turgani fikrimizning dalilidir. maqsadida olimlarimiz ko‘plab tadqiqotlar va ilmiy-amaliy ishlar olib bormoqda.

Foydalanilgan adaboyotlar ro‘yxati:

1. Ibn Hajar al-Asqaloniyy. Fathu-l-Boriyy. Qohira. 1880y.– B 5.
2. Al-Kutub-s-sitta. Riyoz Doru-s-alom. 2000y.-b670
3. Izoh sifatida keltirilgan sanadsiz hadislar.
4. Shamsiddinxon ibn ziyovuddinxon ibn Eshon Boboxon. Sihohu-s-sitta. Toshkent 1986. B 36.
5. Samatov, K. (2016). Issues Naqshbandi teaching peace and harmony in society. Theoretical & Applied Science, (2), 175-179.
6. Mahmud Tohhan. Taysiru mustolah-l-hadis. Maktabatu-l- ma’orif. Riyoz 2010. B44
7. Mannahajul-Imam al-Buxoriy fiy tas’hihil-ahadisi va-t-ta’lilaha. Dor’u ibn Hazm.Bayrut 2000. B71
1. 8.Abu Fazl Muhammad ibn Tohir.Shurutu-l-aimmati-s-sitta va yalihi shurutu aimmati-l-xamsa. Bayrut 1984. B18
8. Abu Fazl Muhammad ibn Tohir.Shurutu-l-aimmati-s-sitta va yalihi shurutu aimmati-l-xamsa. Bayrut 1984. B21
9. Ulmasjonovich, K. S. (2021). Mystical and philosophical foundations of human interaction (based on the teachings of makhdumi Azami Kasani). European Scholar Journal, 2(11), 45-48.
- 10.Ulmasjonovich, K. S. (2021). Mystical and philosophical foundations of human interaction.



LUTFIY MA'NAVIY MEROSINING YOSHLAR TARBIYASIDAGI O'RNI

Ilmiy rahbar: X.U.Samatov

TATU Samarqand Filiali

Kompyuter Injineriing fakulteti

KI23-02 guruh talabasi

NAJIMOV.D.N

Annotatsiya: Ushbu maqolada Mavlono Lutfiyning hayoti, ijodi, shuningdek, uning yuksak insoniy fazilatlari haqida fikr yuritiladi. Lutfiyning yozgan asarlari hamda uning qoldirgan buyuk ma'naviy merosi haqida so'z boradi.

Аннотация: В данной статье рассматривается жизнь и деятельность Мауланы Лютфи, а также его высокие человеческие качества. Обсуждаются произведения Лютфия и его великое духовное наследие.

Abstract: This article discusses the life and work of Maulana Lutfi, as well as his high human qualities. The works written by Lutfi and his great spiritual legacy are discussed.

Kalit so'zlar: Mavlono Lutfiy, shoirlik, so'fiylik, g'azallar, g'oya, sevgimuhabbat, "Gul va Navro'z" asari, hofizlar, Zafarnoma.

Mavlono Lutfiy o'z davrida katta obro'ga ega taniqli shoir, g'azalshunos kishilardan biri bo'lgan. Lutfiy yoshligidan zehni o'tkir, teran fikrli, aqlli, tirishqoq kishi bo'lgan. Lutfiy dunyoviy ilmlarni hamda adabiyot haqidagi ilmlarni juda erta o'rgangan. Lutfiy nafaqat forsiy balki turkiy tilda ham ijod qilgan shoir hisoblanadi.

U o'z zamonining "malik ul-kalomi" bo'lgan Orif, mutafakkir, shoir Lutfiy 1366- yil Hirotning Dehi Kanor mavzeida tavallud topgan va shu yerda 1465- yili vafot etgan deyiladi. Lekin Shayx Ahmad Taroziyning Mirzo Ulug'bekka bag'ishlab yozgan "Funun ul-balog'a" asari topilgach, asardagi "ma'dan ul-latoyif Lutfiyi Shoshiy" jumllariga asoslanib, Lutfiyning tug'ilgan joyi Toshkent bo'lgan, degan nazariya ham ilgari suriladi. Mavlono Lutfiy O'zbek adabiyoti tarixida eng mashhur shoir va tarjimonlardan biri hisoblanadi. Uning asli ismi Lutfullah, ammo o'zbek adabiyoti davrida uning nomi Lutfiy sifatida mashhur bo'lgan. Mavlono Lutfiyning shoirlik ijodi, o'zbek adabiyotida yirik ahamiyatga ega bo'lib, uning yaratgan asarlar turli davrlarda O'rta Osiyoda va boshqa mamlakatlarda katta iz qoldirdi. Uning qo'shma sarguzasht va qissalari shoir ijodiy qobiliyatini naqadar kuchli ekanini namoyon etadi va adabiyot tarixida uning o'rni muhimligidan dalolat beradi.



Mavlono Lutfiyning tarjimai holi uning adabiyotda yaratgan tarjimalari va tarjima asarlari orqali ifodalangan. Uning tarjimalarida o'ziga xos uslub va izohli so'z san'ati keng qo'llanilgan. Mavlono Lutfiyning ijodiy faoliyati va yaratgan asarlari adabiyot tarixida katta e'tirof va hurmat bilan qaraladi.

Lutfiyning hayot yo'li kabi uning ijodiy faoliyati ham ibratli. Shoir 99 yil umr ko'rgan. Lutfiy umrining asosiy qismini o'qish, ilm o'rganish va badiiy ijod bilan shug'ullanib o'tkazgan. Navoiyning "Majilis un-nafois" tazkirasidagi ma'lumotlarga ko'ra, Lutfiy umrining oxirlarida "oftob" radifli bir she'r yozgan, o'sha zamonning ko'plab shoirlari Lutfiyga tatabbu qilganlar, ammo ulardan hech biri Lutfiyning "panjasiga panja" ura olmaganlar, ya'ni shaxsan ko'risha olmaganlar. Navoiyning yozishicha, Lutfiy 90 yoshdan o'tganda, Abdurahmon Jomiy otig'a radifi "suxan" saj' qasidae aytib erdiki, zamon xushgo'ylari barcha xo'bliqqa musallam tutmishlar("Nasoyim ul-muhabbat"). Lutfiy ham zohiriydunyoviy, ham diniy tasavvufiy ilmlarni chuqur egallagan, davr va zamoniga ochiq nazar bilan qarashga qodir, haqiqat va ma'rifatga sodiq ijodkor edi. Lutfiy o'z ona tili bo'lgan turkiy tilda ijod qilib mashhurlikka erishgan bo'lsada, forsiy tilda ham u o'z iqtidori va katta mahorat egasi ekanligini ko'rsata olgan. Shoir hayotiga oid ma'lumotlar:

Alisher Navoiyning "Majolis un-nafois", "Holoti Sayid Hasan Ardasher", "Nasoyim ul-muhabbat", Xondamirning „Makorim ul-axloq“ kabi asarlarida keltirilgan.

Lutfiy ijodi xilma-xil shakllardan tarkib topgan mazmundor va rangin she'riyatdir. Bugungi kungacha shoirning XVI-XX-asrlarda ko'chirilgan turkiy devonining 33 nusxadagi qo'lyozmalari yetib kelgan. Hozirda bu asarlar Toshkent, Dushanbe, Istanbul, Tehron, London, Parij, Sankt-Peterburgdagi kutubxonalar va qo'lyozma fondlarida saqlanib kelinmoqda. Olim E.Ahmadxo'jayevning aniqlashi bo'yicha Lutfiy ijodiga mansub she'rlarning umumiy miqdori 2774 bayt yoki 5548 misradan ortiq. Ularning katta qismi, ya'ni 2086 bayti g'azal janriga mansub bo'lgan. Yana shuni alohida ta'kidlash lozimki, Lutfiy g'azalnavis sifatida Sharq adabiyotida barqarorlashgan adabiy-estetik an'analar bilan xalq og'zaki ijodiyoti tajriba tamoyili va usullarini nihoyatda mohirlik bilan muvofiqlashtirgan. Shu sababdan ham uning g'azallarida milliy his-tuyg'ular nurlanib, insoniy dard, armon, qayg'u va shodlik tasviri takrorsiz bir ta'sirchanlik kasb etgan. Lutfiy g'azallarida, ruboiy, tuyuq, qit'a, fardga o'xshash boshqa janrlardagi she'rlarida ham nafosat hissi shakllangan, did va saviyasi baland kishilarning – zukko va hayotsevar xalq vakillarining fikr-u tuyg'ularini tarannum etgan.



Shoirning “*Sensan sevarim, xoh inon xoh inonma, Qondur jigarim, xoh inon xoh inonma,*” kabi misralarini o’qiganda, ularning bundan bir necha asr muqaddam yozilganiga ba’zan ishongingiz ham kelmaydi. Chunki bunday asarlar shu darajada sodda, og’zaki, nutqqa yaqin va kitobiy bezakdorlikdan holi va samimiydir.

Lutfiyning devonidagi bosh mavzu sevgi-muhabbat, ishq va asosiy maqsad oshiqning kasb-u holini tasvirlashdan iborat. Lekin shoir deyarli har bir she’rida mavzuga yangicha yondashib, betakror ohanglar yaratadi, mohiyatiga mos poetik obrazlar topadi, bir-biriga o’xshamaygan san’atlarni qo’llaydi. Lutfiy devonida tashbeh, talmeh, tazod, iymon, xususan, irsoli masal san’atlari ham keng qo’llangan. Mavlono Lutfiy ruboiy, tuyuq qit’alarini ham san’at namunasi maqomiga ko’tara olgan shoirdir.

Yaqin-yaqingacha “Gul va Navro’z” dostoni Lutfiy qalamiga mansub deb hisoblanar edi. Keyingi tadqiqotlar natijasida bu doston muallifi Haydar Xorazmiy ekanligi aniqlanadi. Lutfiy – turkiy she’riyatda maktab yarata olgan qalami o’tkir san’atkordir. Bu ijod maktabidan Alisher Navoiy va Zahiriddin Muhammad Bobur saboq olishgan. Roqim, Amiriy, Sultonxonto’ra Ado, Tabibiy singari shoirlarning devonlarida Lutfiy g’azallari ilhomida bitilgan muxammaslar joy olgan.

Lutfiy g’azallarining ta’siri O’rta Osiyo bilan chegaralanib qolmasdan, Yaqin va O’rta Sharq mamlakatlariga ham yetib borgan. Taniqli turk olimi M.F.Ko’prulizodaning e’tirof etishicha, Lutfiy she’rlari faqat chig’atoy shoirlari orasida emas, balki “Xarabot” muallifi Ziyo Poshoga qadar bo’lgan usmonli turk shoirlari orasida ham zavq bilan o’qilgan. Misol uchun:

*Kelmadi sendek jahonda dibari ayyorae,
Nasli odam ichra yo’q mundoq pari ruxsoraе.
Qon to’kar, el bilmasunlar deb o’zin to’g’ri qilur,
Qo’rmadi hech kim ko’zidek joduyi makkoraе.
Tortaram yuz ming jafо ko’nglum elindin, koshki
Bergay zrди haq ko’ngul , berguncha sangi xoraе.
Yopma yuzkim, haq yaratmish yaxshilarni lutf ila
Kim, alarming ko’rkidin osonlagay bechorae.
Hajr uzotur erdi ko’p zulm ilgini tan mulkida,
Bo’ldilar jonu ko’ngul bir-birisi ovoraе.
Husn to’nin kiydingu esking uchun bo’ldi talosh,
Tortishib gul topti oxir ko’nglagi sadporaе.
Lutfiyning ko’nglin olgil, yoxud o’ltur tiyg’ila,*



Har netak ko'nlung tilar, bechorag'a qil choraе.

"Xoh inon, xoh inonma" radifli g'azali tamoman turkona ruhda bitilgan.

An'anaviy yetti baytdan iborat. Ishq g'azalning asosiy mavzusi. G'azalning tili – sodda, ravon yozilgan. Murakkab, falsafiy – tasavvufiy so'z va timsollar uchramaydi deyarli. Bugungi o'quvchilar uchun ham sodda va tushunarli. Yengil kayfiyat, boshqacha bir ishqiy zavq bilan o'qiladi. Hozirgacha hofizlarimiz bu g'azalni qo'shiq qilib kuylayotgani ham shundan bo'lsa kerak. Bu g'azal ham mumtoz yo'lda, ham zamonaviy estrada usulida ashula qilingan. Lutfiyning bu g'azali ham juda mashhur. Bu g'azal ham juda chuqur ma'noga ega hisoblanadi.

Sensen sevarim, xoh inon, xoh inonma,

Qondur jigarim, xoh inon, xoh inonma.

Hijron kechasi charxi falakka yetar, ey moh,

Ohi saharim, xoh inon, xoh inonma.

Haqqoki qilich kelsa boshimga, eshikingdin

Yo'qtur guzarim, xoh inon, xoh inonma.

Usruk ko'zing ashkolina har gah nazar etsam,

Qolmas xabarim, xoh inon, xoh inonma.

Ya'qub bikin ko'p yig'idin qolmadi sensiz

Nuri basarim, xoh inon, xoh inonma.

Oy yuzung'a ko'z solg'ali o'zga kishi birla,

Yo'qtir nazarim, xoh inon, xoh inonma.

Ishq o'tida Lutfiy yuzi oltunni yoshurdi,

Ey siymbarim, xoh inon, xoh inonma.

"Tortadur" radifli g'azalda shoirning shaxsiy kechinmalari kutilmaganda ijtimoiy xususiyat kasb etadi. U befavo yordan shikoyat qila turib, birdaniga umumlashma xulosa chiqarishga, hayotning adolatsizligini baralla aytishga intiladi. Odatda, o'z yoridan yozg'irilmaydi. Oshiqlik odobi ham, solikning sadoqati ham shuni taqozo qiladi. Lekin har qanday sabr-toqatning ham chegarasi borligi chin bo'lsa kerakki, shoir kimnidir «nodon» degan yorliq bilan siylaydi. Ehtimol, bu sifat yor qoshidan joy olgan kishiga atalgandir, ehtimol ma'shuqaga? Har holda shoir shaxsiy dardini she'ridan umumlashtiruvchi xulosa chiqarishning vositasiga aylantiradi.

Ko'rgali la'ling aqiqin ko'nglum ul yon tortadur,

Bu yamon andishaliqni go'yo qon tortadur.



*Dod ko'zungdinki, dinga necha yuz ursam,
Kufr sori sehr ila ul nomusulmon tortadur.
Olida jon tortadurman, to magar tushg'ay qabul,
Bir nazar qilmas bu miskin sorikim, jon tortadur.
Xoki poyekim anga zulfi tegar ko'p istaram,
Yo meni tuproq, yo rizqi parishon tortadur.
Mayl etar o'z jinsig'a har jins o'zini lojaram,
Beli sori ul kamandi anbarafshon tortadur.
Qoshlari yosin quloqqa yetkura tortar ko'zi,
Ikki yoni masti lo'yaqil ne oson tortadur?
Yo'q turur yolg'uz bu Lutfiy jonig'a javri raqib,
Qayda bir dono durur, ul javri nodon tortadur.*

Lutfiyning bu kabi g'azallari o'zbek va jahon adabiyotining haqiqiy durdonalari hisoblanadi va bu tan olingan. Lutfiyning bu kabi g'azallari juda chiroyli va katta mahorat bilan yozilgan. Lutfiy g'azallariga qoyil qolmaslikning iloji yo'q. Chunki bunday g'azallarni har kimdan ham eshitavermaymiz. Lutfiyning bizga qoldirgan merosi ko'p bo'lmasa ham qoldirganlari juda katta ma'noga ega. Lutfiyning qoldirgan ma'naviy merosi yoshlarni tarbiyalashdagi o'рни juda katta. Sababi bu g'azallarni o'qigan kishida yurtiga, oilasiga, o'z turmush o'rtog'iga, jamiyatga muhabbatini oshishiga ko'makchi vosita bo'lishi mumkin.

Foydalanilgan adabiyotlar ro'yxati:

1. <https://arboblar.uz/uz/people/lutfi>
2. <https://n.ziyouz.com/portal-haqida/xarita/uzbek-sheriyati/o-zbekmumtoz-adabiyoti/mavlonoh><https://n.ziyouz.com/portal-haqida/xarita/uzbek-sheriyati/o-zbek-mumtoz-adabiyoti/mavlonolutfiy-1366-1465>
3. <https://kh-davron.uz/kutubxona/alisher-navoiy/lutfiy-poetrydevon.html>
4. <https://uz.m.wikipedia.org/wiki/Lutfiy>
5. <https://ilmlar.uz/lutfiy-hayoti-va-ijodi-lutfiy-tarjimai-holi/>
6. Tanlangan asarlar [2-nashri], T., 1968; Sensan sevarim... T., 1987.
7. Samatov K. Issues Naqshbandi teaching peace and harmony in society //Theoretical & Applied Science. – 2016. – №. 2. – С. 175-179.
8. Ulmasjonovich K. S. Mystical and philosophical foundations of human interaction. – 2021.
9. Ulmasjonovich, K. S. (2021). Mystical and philosophical foundations of human interaction (based on the teachings of makhdumi Azami Kasani). European Scholar Journal, 2(11), 45-48.



NURIDDIN MAHMUD IBN ZANKIYNING ISLOM OLAMI UCHUN QILGAN ISHLARI

Ilmiy rahbar: X.U.Samatov
TATU Samarqand filiali
Kompyuter Injineriing fakulteti
KI23-02 guruh talabasi
BOYQULOV R.J.

Annotatsiya: Mazkur maqolada Shom xaloskori, Salohiddin Ayyubiy ustoz, Harim g'olibi, Turkklar urug'idan bo'lgan Imumuddin o'g'li Nuriddin Mahmud ibn Zankiyning buyuk hayot yo'li va yuksak insoniy fazilatlar haqida fikr yuritilgan.

Аннотация: В данной статье рассматривается великий жизненный путь и высокие человеческие качества Нуриддина Махмуда ибн Занки, освободителя Сирии, учителя Салахиддина Айюби, победителя Харима, сына Имумуддина из тюркского рода.

Abstract: This article discusses the great life path and high human qualities of Nuriddin Mahmud ibn Zanki, the liberator of Syria, the teacher of Salahiddin Ayyubi, the conqueror of Harim, the son of Imumuddin from the Turkic clan.

Kalit so'zlar: Islom, Salibchilar, Misr, Suriya, Damashq, Harim qal'asi, Yevropa, Salohiddin Ayyubiy, Davlat g'aznasi, Amir'ul-odil.

Nuriddin Mahmud ibn Zankiy - Buyuk Saljuqiylarning Halabdagi otabeyidir. Zankiylar sulolasidan bo'lgan Nuriddin 1118-yilda tug'ilgan. 1146-yilda otasi Imaduddin Zankiy vafot etgach davlat eski turkiy urf-odatlariga ko'ra merosxo'rlar o'rtasida taqsimlandi. Bu bo'linish oxirida Mosul Sayfiddin G'oziyga, Halab va uning atrofi esa Nuriddinga qoldirildi. 1150-yilda u Turkiyaning Saljuqiylar sultoni Rukhiddin Masud I ning qiziga uylanadi¹.

I va II Salib yurishlari orasida Anadolu, Suriya va Falastinni, Imoduddin Zankiy 1144-yili Urfani zabt etib, Birinchi salib yurishi oxirida tashkil etilgan Urfa okrugiga barham berdi. Bu g'alaba salibchilarga qarshi birinchi muhim muvaffaqiyatdir. Urfa yo'qolganidan keyin Yevropa ikkinchi salib yurishiga tayyorlandi. O'rta asr islom olamining yorqin namoyandalaridan biri bo'lgan Nuriddin Mahmud ibn Zankiy 1148-yilda ukasi vafotidan keyin uni o'z o'rnini

¹ Elisséeff, N., Nûr ad-Dîn Un Grand Prince Mosulman de Syrie au Temps des Croisades, II, Damas 1967.



egallagan akasi va Mosul Otabey Sayfiddin G‘oziy va ukasi Qudbiddin Mevdud bilan birga harakat qilib, salibchilarga qarshi Islom frontini birlashtirdi. Salibchilarga qarshi kurashda u otasidan meros qolgan usul bilan salib yurishini zararsizlantirishga harakat qildi. Zankiylarning bunday fidokorliklari natijasida salibchilar oldinga siljish imkoniyatini topa olmadilar va qirg‘oq bo‘ylab qolib ketishdi.

Nuriddin 1146-yilda Urfani yana to‘satdan hujum bilan zabt etdi va bu qisqacha salibchilar qo‘liga tushdi. Shuning uchun Urfa okrugligini tiklashga urinish muvaffaqiyatsiz tugadi. Keyingi yili u Artak va uning atrofini ham qo‘lga kiritdi. U bilan birga Sayfiddin G‘oziy Damashqni qamal qilib, salibchilar bilan jang qildi. U salib yurishining muvaffaqiyatsiz tugashini ta‘minladi. U Xarim qal‘asini qo‘lga kiritdi, Yagradagi salibchilarni mag‘lub etdi. 1149-yilda Antioxiya shahzodasi Raymond Afrin jangida o‘ldirildi. Bu g‘alaba musulmon olamida Nuriddin Zankiyning obro‘cini juda oshirdi. Keyinchalik u Famiya qal‘asini ham qo‘lga kiritdi².

U Urfa grafi Joselin II ni 1152-yil asirga olib, Halabda qamoqqa tashladi. 1154-yilda Damashqqa hujum qilib, Muchiriddin Abakdan Damashqni oldi. 1156-yilda Quddus qiroli Boduen III bilan sulh tuzdi. Biroq Boduen turk va arab chodirlariga hujum qilganda bu tinchlik buzildi. Nuriddin Damashq yaqinidagi janglarda g‘alaba qozondi va Banyasda o‘ldirilganlar uchun nasroniy asirlarini qilichdan o‘tkazdirdi³.

1158-yilda salibchilardan yengilgan bo‘lsa-da, 1164-yilda Harimda ularni mag‘lub etadi.

Mahmud Zankiy Misrda Fotimiy halifasining makkorligini anglab yetadi va Eseduddin Shirkuh va Shirkuhning jiyani Salohiddin Ayyubiyni Misrga jo‘natadi va Fotimiylarning salibchilar bilan hamkorlik qilishiga to‘sqinlik qiladi va shu tariqa Misrning Quddus podsholigi tasarrufiga o‘tishining oldini oladi. Shundan so‘ng, 1171-yilda islom olamida ikkilikka sabab bo‘lgan Fotimiylar xalifaligining yemirilishini ta‘minlab, saljuqiylarning orzusi, ya‘ni islom birligining amalga oshishiga olib keldi.⁴ Salohuddin Ayyubiy Nuriddin Zangi vafotigacha Misrning noibi bo‘lib, uning amridan tashqariga chiqmadi.

² H. Gibb (“The Career of Nur ad Din”, A History of the Crusades, ed. K.M. Setton, London 1969, p. 515)

³ Ibn al-Qalanisi, p. 318-21; Ibn al-Azir, XI, p.169 f.;

⁴ Ibn al-Azir, XI, p. 296 f.; Ibn Shaddad, p. 61 f



Nuriddin Mahmud 1173-yilda Marash va Go'ksunni Anadolu saljuqiylaridan oldi, lekin Qilich Arslon II bilan shartnoma tuzib, shaharlarni qaytarib berdi. Nuriddin 1174-yilda Damashqda faringitdan vafot etadi.

Nuriddin Mahmud Zangi adolatli hukmdor edi. Shuning uchun ham o'z qavmi unga **Amir'ul-odil** (Odil hukmdor) laqabini qo'ygan. Bolaligida yaxshi ta'lim olgan Nuriddin davlat boshqaruvida diplomatik uslubdan foydalangan. U amalga oshirgan usta siyosati tufayli musulmonlarning birligini ta'minladi va keyinchalik qo'mondonlaridan biri Salohuddin tomonidan amalga oshirilgan Quddusni fath qilish uchun zamin tayyorladi.

Nuriddin ilg'or rahnamo edi, har doim kelajakni o'ylab qadam tashlardi. Uning uchta orzusi bor edi. Birinchisi, musulmonlarni birlashtirish va islomiy birlikni o'rnatish edi — u tirikligida qilgan. Ikkinchi orzu, ya'ni Quddusni qayta zabt etish, Salohuddin o'zidan keyin amalga oshirdi. Uning oxirgi orzusi Konstantinopolni zabt etish, bu Usmonli sultoni Mehmed II ga nasib bo'ldi.

Nuriddin maorifga katta ahamiyat bergan. Damashq, Halab, Xama, Homs va Baalbek shaharlarida ta'lim muassasalari tashkil etdi. U birinchi „Dorul hadis“ga asos solgan, rasadxonada quyosh soati qurdirgan. U o'z qo'mondonlariga alohida ahamiyat berib, ularni, ayniqsa Salohuddinni ham sarkardalik, ham siyosatga o'rgatgan. Damashqdagi Nuriya madrasasida dafn etilgan, tirikligida o'zi tomonidan qurilgan. U Damashqda qurgan buyuk kasalxona o'sha davrning eng mashhur mutaxassis shifokorlari xizmat ko'rsatgan sog'liqni saqlash muassasasi edi. U hadis universiteti bo'lgan birinchi „dor-ul-hadis“ga asos solgan va ko'plab kitoblarni hadya qilgan. U dindor edi va olimlarning homiysi edi. Hatto o'z qarorgohida ham Qur'on o'qib, hurmat bilan tinglardi. U o'z davlatini adolat bilan boshqargani uchun „Malik-ul-Odil“ laqabi bilan mashhur edi. Haftada ikki kun xalq oldiga chiqib, shikoyatlarni tinglardi. Adolatsizlikning oldini olish, davlat manfaatlarini himoya qilish maqsadida razvedka idorasini tuzdi. U muloqotda kabutarlardan foydalandi. O'zining va oilasining ehtiyoj va manfaatini shaxsiy mol-mulkidan sarf qilar edi. O'ljadan ulamolar halol degan narsadan boshqa narsani olmas, oltin va kumush ishlatmas, ipak kiymas edi⁵.

U davlatni adolat bilan boshqardi. Uning davlatida deyarli hech kimdan soliq olinmasdi, faqat urush davrlari boylardangina soliq olinardi. Keyinchalik ulardan ham soliq olish to'xtatiladi.

⁵ https://uz.wikipedia.org/wiki/Nuriddin_Mahmud_ibn_Zangi

⁶ Ibn al-Azir, al-Bâhir, p. 301 ff.; Ibn Kathir, XII, p. 494.



Nuriddin Zankiy haqida tarixchi Ibn ul-Asir shunday deydi: “Islom tarixini o’rganish mobaynida eng adolatli 4 Xulafoi Roshidinlardan keyin Umar ibn Abdulazizda mana shu adolatni ko’rdim. Umardan keyin bunaqa adolatli kishini uchratmadim, lekin ularning safiga qo’shish mumkin bo’lgan yana bir kishi bor, bu Nuriddin Mahmud ibn Zankiydir”.⁶ U davlat tepasiga kelgandan, adolat qurdi. “Biz shariat hukumlarini ijro etuvchi posbonlarmiz” Uning shunday so’zlarini eslab o’tishimizning o’zigina uning davridagi adolatsizliklar, to’xtovsiz urushlar va musulmonlar hayoti uchun katta xavf solib turgan Salibchilar armiyasining harakati kechayotgan davrdagi qiyinchiliklarni tasavvur qilishimiz mumkin. U shunday og’ir davrda nafaqat o’z davlatini adolat bilan boshqardi, balki tarqalib ketgan boshqa musulmon davlatlarini ham birlashtirib asosiy dushmanga qarshi kurashish yo’lidan dadil odimladi.

Nuriddin Zankiy hech qachon davlat xazinasidan o’z ehtiyojlari uchun bir chaqa ham pul olmagan, doimo o’ziga kerakli harajatlar uchun o’zi harakat qilgan. U kishi hech qanday shohona saroylar-u hashamatli uylarda yashamagan. Janglardan tushgan o’ljalarni kambag’allarga tarqatib yuborgan. Aytishlaricha undan, nega jangdan tushgan o’ljalarni o’zingiz yoki qo’shiningiz uchun sarflamaysiz deb so’rashganda, u kishi: “Axir men mana shu insonlarning duolari evazigagina janglarda g’alaba qozonayotgan bo’lsam, yana qanday qilib ularning haqqini ishlatishim mumkin” - deya javob bergan.

Nuriddin Mahmud Zankiy doimo o’z qo’shinini ruhlantirish, dushmanga qarshi mardonavor jang qilishga chaqirish uchun janglarga birinchi qatorlarda kirgan va har bir jangda shahidlik orzusida dushman bilan olishgan. Lekin Alloh unga jangda shahid bo’lish taqdirini bitmadi.

Nuriddin Mahmud Zangi taqvo bo’yicha ham odamlarga o’rnak bo’ldi. U yarim tungacha uxlab tunning o’rtasida turib tahajjud namozini o’qirdi. So’ngra bomdod namozini o’qib, erta tongdan davlat ishlarini bajarish uchun shoshardi. Nuriddin Hanafiy fiqhini juda yaxshi bilgan, lekin hech kimga mutaassiblik ko’rsatmagan. Ko’p vaqtini ibodat bilan o’tkazgan va uning diniy turmush tarsi ko’pchilikka ibrat bo’ldi. Hattoki Quddusdagi salibchilar: “U bizdan askarlari soni bilan emas, balki kechalari o’qigan namozlari soni bilan ustun keldi” - der edi.⁶ Shu asnoda bir hikoyani eslab o’tishni joiz deb topdim. Bu Nuriddin Zankiyning hayotidagi eng sharaflari va e’tiborli voqea sanaladi.

⁶ Ibn al-Azir, XI, p. 323; Ibn Kathir, XII, p.501



Hijriy 557 yil. Iroqning shamoliy qismidagi shaharlarda havo o'zgarib, osmonda chaqmoq chaqa boshladi. Odil, taqvodor podsho Mahmud Nuriddin Zankiy har doimgidek tahajjud namozini o'qib bo'lgach, uxlashga yotdi. Ko'p o'tmay, tushida Payg'ambarimiz sollallohu alayhi vasallamning: Meni mana bu ikki oq-sariqdan kelgan odamdan qutqargin, deyayotganlarini ko'rdi. Podshoh cho'chib uyg'onib, o'rnidan turdi. Tahorat olib, namoz o'qidi, so'ng Payg'ambarimiz sollallohu alayhi vasallamga salovot aytib, yana uyquga ketdi. Sal o'tmay yana tush ko'rdi. Tushiga yana Rasululloh sollallohu alayhi vasallam kirdilar, Ey Mahmud! Meni mana bu ikkita malla odamdan qutqargin deb, oq-sariqdan kelgan ikki kishiga ishora qildilar. Mahmud Nuriddin yana cho'chib uyg'ondi. Tahorat olib, namoz o'qidi va yana salovot aytib, ikkinchi marta uyquga yotdi. Ko'zi ilinishi bilanoq yana Rasululloh sollallohu alayhi vasallamni tush ko'rdi. U Zot yana boyagi so'zlarini qaytardilar. Podshoh uyg'onib, o'rnidan turdi. Endi uyqu yo'q, dedi-da, ko'rgan tushini dono va ziyarak vaziri Jamoliddin Musiliyga aytdi.

Vazir podshohga: Muhtaram sulton, bu tushingizni hech kimga aytmang. Hozirning o'zida Madinaga qarab yo'l oling, dedi. Mahmud Nuriddin Zankiy o'sha zahoti o'zi bilan bir qancha mol-mulk, yigirma kishilik askar va dono vazirini olib Madina tomon yo'l oldi. O'n olti kun deganda Madinai Munavvaraga yetib kelishdi. Sulton g'usl qilib, Masjidi Nabaviyga kirdi va Ravzai mutohharada namoz o'qidi. So'ng Payg'ambarimiz sollallohu alayhi vasallamning qabrlari oldiga keldi, U Zotga salom va salovot aytdi. So'ng nima qilishini bilmay, turib qoldi. Dono vazir podshohga: Madina ahlining barchasiga Podshohning sovg'asi bor, deb e'lon qiling. So'ng sovg'a olishga kelganlarga qarang. Tushingizda ko'rgan odamni uchratsangiz, uni hibsga olib, so'roq qilamiz, dedi. Darhaqiqat, e'londan so'ng Madina ahli podshodan sovg'a olish uchun birin-ketin kela boshlashdi. Podshoh sovg'alarni har bir kishiga o'z qo'li bilan ulashdi. Hammaga sovg'a tarqatib bo'lindi, ammo sulton tushida ko'rgan odamlarni uchratmadi. So'ng Madina ulug'laridan: Madinadagi hamma sovg'a olib bo'ldimi?, deb so'radi. Ular: Ha, sultonim! Hamma oldi. Faqatgina Mag'ribdan kelgan ikki kishi sovg'a olishga kelmadi. Ular juda taqvodor kishilar ekan, ko'plab muhtojlarga hadya ulashishdi. Har kuni kechgacha Masjidi Nabaviyda ibodat qilishadi. Ertalab tongda Baqi' qabristonini ziyorat qilishadi. Juda yaxshi insonlar ekan, deb javob berishdi. Podsho Ularni mening huzurimga olib kelinglar, dedi. Ularni olib kelishgan edi, podsho ularni darhol tanidi. Ular Payg'ambarimiz sollallohu alayhi vasallam tushda ko'rsatgan o'sha oq-sariqdan kelgan ikki kishi edi. Podsho ularning bu yerga kelish sababini so'radi. Ular: Bu dunyoda Rasululloh sollallohu alayhi vasallamga qo'shni bo'lib,



ravzalarida namoz o'qib, buyuk sahobalarning qabrlarini ziyorat qilish uchun kelganmiz, deyishdi. Podshoh: Qayerda qo'nim topdingizlar? deb so'radi. Ular: Payg'ambarimiz sollallohu alayhi vasallamning Hujrai saodatlariga yaqin bir mahallada, deyishdi. Podshoh ularning uyini ko'rish uchun bordi. Qarasa, sadaqa va ehson qilish uchun olib kelingan boyliklar va ba'zi kitoblar bor ekan. Podshoh taajjubda qoldi. Tushida Rasululloh sollallohu alayhi vasallam shu ikkovidan meni qutqar degan edilar, bular esa solih, taqvodor zotlar bo'lib chiqyapti-ku, deb hayron edi.

Oradan sal o'tmay, sulton ularning uyini qaytadan tekshirdi. Bir bo'yraning tagini ko'tarib qarashsa, chuqur handaq bor ekan. Handaqa tushib, ichini mash'ala bilan yoritishdi. Bu Payg'ambarimiz sollallohu alayhi vasallamning Hujrai saodatlari tomonga qarab qazilgan lahm bo'lib chiqdi. Mahmud Nuriddin Zankiy Madinaga yetib kelganda lahmning oxiri Hujrai saodatga ozgina qolgan ekan. Podshoh ularni qattiq so'roq qildi. Ma'lum bo'lishicha, ular asli nasroniylar ekan. So'roq davomida ikkovi Rasululloh sollallohu alayhi vasallamning jussalarini o'g'rilash uchun kelganiga iqror bo'ldi. Ular kechalari lahm kavlashar, erta tongda esa go'yo Baqi' qabristonini ziyorat qilgan kishidek ko'rinib, aslida tunda to'planib qolgan tuproqni qabristonga to'kish uchun borishar ekan. Podshoh ularni qatl qildi, Hujrai saodatning atrofini esa chuqur qilib kavlatdi, atrofiga qo'rg'oshin eritib quyib, mustahkamlab qo'ydi. Odil, taqvodor podshoh Sulton Mahmud Nuriddin Zankiy Payg'ambarimiz sollallohu alayhi vasallam o'zlarini himoya qilish uchun uni loyiq ko'rganlariga, uni tanlaganlariga xursand bo'lganidan ko'z yoshlarini tiya olmas edi⁷. (Ushbu ma'lumotlar imom Barzanjiyning Tarixul Madina, Ibn Najjorning Tarixul Bag'dod, Muhiyuddin Tobariyning Riyozun nazira va Alloma Sayyid Nuriddin Ali Samhudiyning Xulosatul vafo asarlarida keltirilgan) Tarixga nazar tashlaydigan bo'lsak, besh marta Payg'ambarimiz sollallohu alayhi vasallamning muborak jasadlarini o'g'rilashga urinishgan. Lekin niyati buzuq o'g'rilarning birortasi maqsadiga erishmagan.⁸ Zero tirikliklarida himoya qilgan Alloh, vafot etganlaridan keyin ham O'zi himoya qiladi: **النَّاسِ مِنَ يَعْصِمُكَ وَاللَّهِ** **Alloh seni odamlardan saqlar**. (Moida surasi 67-oyat)⁹.

Nuriddin Mahmud Zankiy nafaqat Islom olamidagi barcha musulmonlarga, balki butun insoniyat uchun o'rnak bo'ladigan hayot kechirdi. Uning 27 yillik

⁷ 8 Evliya Çelebi Seyahatnamesi, IX, İstanbul 1935, p. 621-626. Cf. M. S. Küçükaşçı, Abbasiler'den Osmanlılara Mekke-Medine Tarihi, İstanbul 2007, p. 147 f.

⁸ <https://aniq.uz>

⁹ Qur'oni Karim



hukmronlik davri jang-u jadal, fitna, qiyinchilik va kurashlarga boy edi. Buning sababi, u katta maqsadlarni qo'ygan rahbar edi va uzoqni ko'ra bilgan siyosat olib borib o'zi boshlagan jihad harakatini davom ettirdi. O'z davrida adolatga intilgan insonlarning cheksiz hurmati va ishonchiga sabab bo'ldi. Bir so'z bilan aytganda, o'zining qo'rqqanligi, odil va taqvodorligi, g'animlarning zulmlariga qarshi kurashib shahidlik orzusi bilan yashashi uning hozirgi zamon yoshlari uchun katta tarbiya beradigan hayot yo'lini yaratdi. Biz mana shunday ulug' insonlarning hayot yo'lini o'rganar ekanmiz, o'zimiz uchun yuksak ahamiyatga ega bo'lgan tarbiya va o'rnak olamiz.

Foydalanilgan adabiyotlar ro'yxati:

1. https://uz.wikipedia.org/wiki/Nuriddin_Mahmud_ibn_Zangi
2. <https://Aniq.uz>
3. Elisséeff, N., *Nûr ad-Dîn Un Grand Prince Mosulman de Syrie au Temps des Croisades, II*, Damas 1967.
4. Ibn al-Athir, *İslâm Tarihi*, İbnü'l-Esîr el Kâmil Fi't-Tarih Tercümesi, translated by A. Özeydin, XI, İstanbul 1987.
5. Ibn Kathir, *el-Bidâye ve'n-Nihâye*. Büyük İslâm Tarihi, translated by M. Keskin, XII, İstanbul 2000.
6. Ibn Shaddad, translated by C.R. Conder, *The Life of Saladin 1137-1193, by Beha ad-din Compared with the Original Arabic and Annotated*, PPTS, XIII, London 1897.
7. Evliya Çelebi Seyahatnamesi, IX, İstanbul 1935.
8. Cf. M. S. Küçükaşçı, Abbasiler'den Osmanlılara *Mekke-Medine Tarihi*, İstanbul 2007.
9. H. Gibb. "The Career of Nur ad Din", *A History of the Crusades*, ed. K. M. Setton, London 1969.
10. Ibn al-Qalanisi, *The Damascus Chronicle of The Crusades*, translated by (partially) H.A.R. Gibb, London 1932.
11. Samatov, Khurshid. "Issues Naqshbandi teaching peace and harmony in society." *Theoretical & Applied Science* 2 (2016): 175-179.
12. Ulmasjonovich, Khurshid Samatov. "Mystical and philosophical foundations of human interaction." (2021).
13. Ulmasjonovich, Khurshid Samatov. "Mystical and philosophical foundations of human interaction (based on the teachings of makhdumi Azami Kasani)." *European Scholar Journal* 2.11 (2021)



ПРОФИЛАКТИКА ИНСПЕКТОРИНИНГ ВОЯГА ЕТМАГАНЛАР ЎРТАСИДА НАЗОРАТСИЗЛИК ВА ҲУҚУҚБУЗАРЛИКЛАРНИНГ ПРОФИЛАКТИКАСИ.

*ҲУҚУҚБУЗАРЛИКЛАР ПРОФИЛАКТИКАСИ ВА
КРИМИНАЛОГИЯ КАФЕДРАСИ*

Рахмонов Султонбек Сардорбек ўғли

*Ўзбекистон Республикаси ИИВ Академияси Ҳуқуқбузарликлар
профилактикаси йўналиши бўйича таълим олаётган 310-гуруҳ
курсанти.*

АННОТАЦИЯ: Битирув малакавий ишида тадқиқот мавзусининг долзарблиги, предмети, объекти, вазифалари, профилактика инспекторларининг фуқаролик жамияти институтлари билан ҳамкорлиги тушунчаси, бугунги кунда бандлик органларининг ҳуқуқбузарликлар профилактикасидаги ролининг аҳамияти, ушбу ҳамкорликнинг ҳуқуқбузарликларнинг барвақт олдини олишдаги аҳамияти, ҳозирги ҳолат, шунингдек ушбу ҳамкорлик доирасидаги қатор муаммо ва камчиликлар ҳамда уларни бартараф етиш бўйича бир қатор таклифлар ишлаб чиқилган.

Жамиятда барқарорлик, тинчлик ва осойишталикни қарор топтириш, инсон ҳуқуқ ва эркинликларига сўзсиз риоя этилишини таъминлаш мамлакатни ижтимоийиктисодий жиҳатдан янада ривожлантириш, аҳоли фаровонлигини юксалтириш, ҳуқуқий демократик давлат куриш бўйича амалга оширилаётган кенг кўламли ислохотлардан кўзланган мақсадларга эришишнинг муҳим шарти ҳисобланади. Мамлакатимизда олиб борилаётган кенг кўламли ислохотлар ҳалқимиз томонидан қўллаб-қувватланмоқда. Бу ўзгаришларнинг дастлабки натижалари аҳолимиз ҳаёти ва кундалих турмушида ўзининг яққол ифодасини топмоқда, элюртимизнинг ижтимоий фаоллиги, эртанги кунга ишончи ўсиб бормоқда. Биз мамлакат ҳаётига дойр ҳар бир қарорни ҳалқимиз билан маслаҳатлашиб, бевосита мулоқот асосида қабул қилмоқдамиз. «Халқ давлат идораларига эмас, балки давлат идоралари ҳалқимизга хизмат қилиши керак» деган ғоя фаолиятимиз мезонига айланмоқда. Ҳуқуқбузарликлар профилактикаси ва жинойтчиликка қарши кураш борасидаги чора-тадбирларни аниқ манзилга йуналтириш ва уларга комплекс ёндашиш, идоралараро ҳамкорликни ривожлантириш,



ҳуқуқбузарликларнинг самарали профилактикасини амалга ошириш борасида ҳуқуқни муҳофаза қилувчи органлар билан бир қаторда, бошқа давлат органлари ва жамоат ташкилотларнинг ҳам устувор вазифаси этиб белгиланиши бу борада уларнинг олдига алоҳида вазифалар белгилаб берилиши ҳуқуқбузарликлар профилактикасида самарали натижаларга эришишга имкон берди.

Ўтган қисқа давр ичида мамлакатимиз суд-ҳуқуқ тизимида кенг кўламли ислохотлар амалга оширилиб, унинг натижасида ички ишлар органларининг ҳуқуқбузарликлар профилактикаси тизими изчил ислох этилди. Ўзбекистон Республикаси Президентининг «Ички ишлар органларининг фаолияти самарадорлигини тубдан ошириш, жамоат тартибини, фуқаролар ҳуқуқлари, эркинликлари ва қонуний манфаатларини ишончли кимоя қилишни таъминлашда уларнинг масъулиятини кучайтириш чора-тадбирлари тугрисида» 2017 йил 10 апрелдаги 5005-сонли фармони, «Ҳуқуқбузарликлар профилактикаси ва жиноятчиликка қарши курашиш тизимини янада такомиллаштириш чора-тадбирлари тўғрисида» 2017 йил 14 мартдаги 2833-сонли қарорида ижтимоий муаммоларни ҳал этиш биринчи навбатда аҳоли бандлигини таъминлаш, аёллар ва ёшларни ижтимоий фойдали фаолиятга жалб этишни фаоллаштириш, вояга етмаганларнинг буш вақтини мазмунли ташкил этиш буйича чора-тадбирларнинг самарадорлигини ошириш шунингдек ҳуқуқбузарликлар профилактикасининг барвақт олдини олишни таъминлаш, жиноятчилик ва ҳуқуқбузарликларнинг олдини олиш, ички ишлар органларининг соҳавий хизматлари ҳамда ҳуқуқни муҳофаза қилиш органлари ва жамоатчилик органлари билан ҳамкорликни самарали ташкил этиш каби катор вазифалар белгилаб берилган.

Дарҳақиқат, мамлакатимизда ҳуқуқбузарликлар профилактикасини самарали ташкил этиш, шу жумладан вояга етмаганлар томонидан содир этиладиган ҳуқуқбузарликларнинг олдини олиш тизимини такомиллаштиришга алоҳида эътибор қаратилмоқда. Бундай саъйҳаракатлар, аввало, кенг жамоатчиликнинг иштироки билан 2020 йилда умумий жиноятчиликни 36 фоизга камайтиришга эришилди, 3 минг 205 та ёки 35 фоиздан зиёд маҳаллада эса бирорта ҳам жиноят содир этилмади.

Профилактика инспекторларининг вояга етмаганлар ўртасида назоратсизлик ва ҳуқуқбузарликлар ҳуқуқбузарликларнинг сабаблари ва содир этилишига имкон берган шарт-шароитларни аниқлаш ва бартараф этиш фаолиятида биринчидан, вояга етмаганлар томонидан содир этилган



ҳуқуқбузарликларнинг сабаблари ва уларга имкон бераётган шартшароитларни аниқлаш, таҳлил қилиш, ҳисобини юритиш ва бартараф этиш борасида самарали чораларни ишлаб чиқишга; иккинчидан, ушбу тоифадаги шахслар билан ишлаш тизимини такомиллаштиришга; учинчидан, ҳуқуқбузарлик содир этишга мойил, вақтинча ишсиз, назоратсиз ва қаровсиз аҳволда бўлган вояга етмаганлар ва ёшларни ўз вақтида аниқлаш, улар билан профилактик ишларни тўғри ташкил этишга; тўртинчидан, уюлмаган ёшлар томонидан содир этилган ҳуқуқбузарликларнинг сабаб шароитлари ҳақида ҳуқуқий тарғибот ишлари самарадорлигини ошириш борасида ҳуқуқий тарғибот ишларини кучайтиришга хизмат қилади.

Профилактика инспекторлари томонидан вояга етмаганлар ўртасида назоратсизлик ва ҳуқуқбузарликлар профилактикасини амалга оширишда:

- ички ишлар органлари фаолиятини юридик таъминлаш ва уларнинг қонун ижодкорлиги ҳамда ҳуқуқни қўллаш амалиётида қонунийликка риоя этишга қаратилган чора-тадбирларни амалга ошириш; – қонунчилик ва ҳуқуқни қўллаш амалиётида ҳуқуқбузарликларни содир этиш сабаблари ва шарт-шароитлари бўлган омилларни аниқлашни таъминлаш, шунингдек уларнинг тизимли таҳлилини амалга ошириш;
- қонунчилик ва ҳуқуқни қўллаш амалиётини такомиллаштириш, ҳуқуқбузарликларни содир этиш сабаблари ва шарт-шароитларини бартараф этишга доир таклифлар ишлаб чиқиш ҳамда амалга ошириш, шунингдек уларни давлат ҳокимияти ва бошқаруви органларига белгиланган тартибда киритиш;
- ички ишлар органлари фаолиятини такомиллаштириш, улар зиммасига юклатилган вазифа ва функцияларни амалга ошириш масалалари бўйича норматив-ҳуқуқий ҳужжатлар лойиҳаларини ишлаб чиқиш;
- норматив-ҳуқуқий ҳужжатларнинг тизимлаштирилган ҳисобини юритиш

Вояга етмаганлар ўртасида назоратсизлик ва ҳуқуқбузарликлар профилактикасини амалга оширишда қонун ҳужжатларида қуйидагилар таклиф этилади:

- а) вояга етмаганлар ўртасида жиноятларнинг содир этилишини асл сабаб ва шароитларини аниқлаш ҳамда бартараф этиш бўйича марказлашган электрон маълумотлар базаси юритилишини йўлга қўйиш;
- б) вояга етмаганлар ўртасида жиноятларнинг содир этилишини асл сабаб ва шароитларини аниқлаш ҳамда бартараф этиш ишларининг аҳволини ҳар ойда бир маротаба халқ депутатлари вилоят, туман, шаҳар кенгашлари сессияларида



танқидий муҳокама қилиш ва айбдор шахсларнинг жавобгарлигини қатъий кўриб бориш тартибини жорий этиш;

в) маиший зўравонлик билан боғлиқ жиноят содир этишга мойил бўлган шахслар, хусусан уюшмаган ёшлар билан профилактик ишлар самарадорлигини ошириш мақсадида «маиший зўравонликка мойил шахслар»ни профилактик ҳисобга олиш юритиладиган шахслар доирасига киритиш;

г) оғир ёки ўта оғир жиноятнинг содир этилиши сабаблари ҳамда унга имкон берувчи шарт-шароитларни бартараф этиш бўйича тақдимнома (хусусий ажрим)ни бажармаслик учун жиноий жавобгарлик белгилаш, хусусан Ўзбекистон Республикаси Жиноят кодексини қуйидаги мазмундаги 2071 - модда (тақдимнома (хусусий ажрим)ни бажармаслик) билан тўлдириш: “Ваколатли орган ёки мансабдор шахс томонидан давлат органи, жамоат ёки бошқа ташкилот раҳбарига киритилган оғир ёки ўта жиноятнинг содир этилиши сабаблари ҳамда унга имкон берувчи шарт-шароитларни бартараф этиш бўйича тақдимнома (хусусий ажрим)ни бажармаслик

Муаммо:

Вояга етмаганлар ва ёшлар ўртасида ҳуқуқбузарликлар профилактикаси инспектори фаолиятини такомиллаштириш юзасидан профилактика инспекторларининг иш фаолиятида етарлича юкламалар мавжудлиги, иш вақтининг камлиги яъни, ушбу соҳада фаолият олиб борувчи ходимлар вояга етмаганлар ишлари бўйича инспектор-психологларга қонун ҳужжатларига мувофиқ назорат қилиш ҳамда чора кўриш ваколатларининг берилмаганлиги; Таклиф:

Вояга етмаганлар ва ёшлар ўртасида ҳуқуқбузарликлар профилактикаси инспектори фаолиятини такомиллаштириш юзасидан профилактика инспекторларининг иш фаолиятида етарлича юкламалар мавжудлиги, иш вақтининг камлиги яъни, ушбу соҳада фаолият олиб борувчи ходимлар вояга етмаганлар ишлари бўйича инспектор-психологларга назорат қилиш ҳамда чора кўриш бериш лозимлиги;

Фойдаланилган адабиётлар рўйхати.

1. Каримов.И.А. Юксак маънавият – енгилмас куч. –Т.: Ўзбекистон, 2008
2. Мирзиев Ш.М. Эркин ва фаровон, демократик Ўзбекистон давлатини биргаликда барпо этамиз. – Т., «Ўзбекистон», 2016. – 56 б



3. Мирзиёев Ш.М. Қонун устуворлиги ва инсон манфаатларини таъминлаш – юрт тараққиёти ва халқ фаровонлигининг гарови.– Т,«Ўзбекистон», 2017.– 48 б.
4. Мирзиёев Ш.М. Қонун устуворлиги – инсон мафаатларини таъминлашнинг муҳим омилидир. – Халқ сўзи. – Т., 2017. 8 янв
5. Мирзиёев Ш.М. Танқидий таҳлил, қаттиқ тартиб-интизом ва шахсий жавобгарлик – ҳар бир раҳбар фаолиятининг кундалик қонидаси бўлиши керак / Ш.М.Мирзиёев; – Тошкент: «Ўзбекистон» НМИУ, 2017.
6. Мирзиёев Ш.М. Инсон манфаатларини таъминлаш учун аввало унинг ҳуқуқ ва эркинликлари, осуда ва фаровон ҳаёти ҳимоя қилинмоғи керак Халқ сўзи. – Т., 2017. 10 фев.
7. Мирзиёев Ш.М. Буюк келажакимизни мард ва олийжаноб халқимиз билан бирга қурамиз. – Тошкент: «Ўзбекистон» НМИУ, 2017.
8. Мирзиёев Ш.М. Олий Мажлисга Мурожаатномаси // Халқ сўзи. – 2017. – 23 дек.
9. Мирзиёев Ш.М. Ўзбекистон Республикаси Қуролли Кучлари ташкил этилганинг 26 йиллиги ва Ватан ҳимоячилари куни муносабати билан байрам табриги // Халқ сўзи.–2018.–13 янв.
- 10.Мирзиёев Ш.М. Ўзбекистон Республикаси Конституцияси қабул қилинганлигининг 28 йиллиги муносабати билан байрам табриги // Халқ сўзи.–2020.–8 дек.



OMMAVIY TADBIRLAR TUSHUNCHASI.

*Xamdamov Amirbek Xatam o`g`li
O`zbekiston Respublikasi IIV Akademiyasi
kunduzgi ta`lim 3-kurs kursanti*

Annotatsiya: mazkur maqolada tadqiqot mavzusining dolzarbligi, ichki ishlar organlari profilaktika inspektorlarining ommaviy tadbirlarini o`tkazish jarayonidagi asosiy vazifalarini va ushbu vazifalarni amalga oshirish davomida yuzaga kelishi mumkin bo`lgan muammoli holatlarni, tadbirlar davomida yuz berishi mumkin bo`lgan huquqbuzarliklarning oldini olish chora-tadbirlari, profilaktika inspektorining ushbu huquqbuzarliklarni oldini olish jarayonida jamoatchilik ishtiroki, ommaviy tadbirlarda jamoat tartibini saqlash va ta`minlashga oid chora tadbirlar, ommaviy tadbirlar davomida sodir etilgan huquqbuzarliklar natijasida jabrlangan shaxslarni himoya qilishning huquqiy asoslar, profilaktika inspektorining ushbu faoliyati doirasida yuritiladigan protsessual xujjatlar, ushbu faoliyatdagi muammo, shuningdek, ayrim turdagi mavjud kamchiliklarni bartaraf etish bo`yicha bir qator takliflar, yuqorida keltirib o`tilganlardan foydalangan holda ushbu faoliyatni takomillashtirish yo`nalishlari yoritib o`tilgan.

Kalit so`zlar: ommaviy tadbirlar tushunchasi, ommaviy tadbirlarda jamoat tartibini saqlash va ta`minlashga oid chora tadbirlar, ommaviy tadbirlar davomida sodir etilgan huquqbuzarliklar natijasida jabrlangan shaxslarni himoya qilishning huquqiy asoslari.

Abstract: in this article, the relevance of the research topic, the main tasks of preventive inspectors of the internal affairs bodies in the process of conducting mass events and the problematic situations that may arise during the implementation of these tasks, measures to prevent violations that may occur during the events, public participation of the prevention inspector in the process of preventing these violations, measures related to maintaining and ensuring public order at public events, legal grounds for the protection of persons injured as a result of violations committed during public events, procedural documents kept within the scope of this activity of the prevention inspector, problems in this activity, as well as a number of proposals for eliminating certain types of existing shortcomings, directions for improving this activity using the above-mentioned are highlighted.



Key words: the concept of public events, measures to maintain and ensure public order at public events, legal grounds for the protection of persons injured as a result of offenses committed during public events.

Аннотация: в данной статье рассмотрена актуальность темы исследования, основные задачи инспекторов-профилакторов органов внутренних дел в процессе проведения массовых мероприятий и проблемные ситуации, которые могут возникнуть при реализации этих задач, меры по предупреждению нарушений, которые могут возникнуть во время проведения мероприятий, публичное участие инспектора по профилактике в процессе предотвращения этих нарушений, меры, связанные с поддержанием и обеспечением общественного порядка на публичных мероприятиях, правовые основания защиты лиц, пострадавших в результате нарушений, совершенных во время публичных мероприятий, освещены процессуальные документы, находящиеся в пределах данной деятельности инспектора по профилактике, проблемы в этой деятельности, а также ряд предложений по устранению отдельных видов имеющихся недостатков, направления совершенствования этой деятельности с использованием изложенного.

Ключевые слова: понятие публичных мероприятий, меры по поддержанию и обеспечению общественного порядка на публичных мероприятиях, правовые основы защиты лиц, пострадавших в результате правонарушений, совершенных во время публичных мероприятий.

Dunyo mamlakatlarida ommaviy tadbirlarni o'tkazishda jamoat tartibi va xavfsizligini ta'minlash ko'p qirrali va kompleks tavsiflanuvchi masala sifatida davlat, jamoat tashkilotlari, fuqarolarning doimiy diqqat markazida bo'lib kelayotgan muammolardan biridir. Ommaviy tadbirlarni o'tkazishda jamoat tartibi va xavfsizligini ta'minlash bir tomondan, fuqarolarning erkin ravishda yig'ilishlar o'tkazishga bo'lgan huquqlarini kafolatlash bilan bog'liq bo'lsa, boshqa tomondan ommaviy tadbirlarni ruxsatsiz va noqonuniy holda o'tkazish davlat va jamiyat xavfsizligiga tahdid sifatida baholanadi. Xorij mamlakatlaridan AQSH (2020), Fransiya (2018), Ukraina (2018), Belarus (2020), Qirg'iziston (2018, 2020) va boshqa davlatlarda ommaviy tadbirlarni o'tkazish, jumladan, ko'cha namoyishlari va mitinglar bilan bog'liq noxush holatlarning yuzaga kelganligi masalaning dolzarbligini ko'rsatadi. Jahon miqyosida ommaviy tadbirlarni tashkil etish va o'tkazishni tashkiliy-huquqiy tartibga solish muammolarini o'rganishga oid ilmiy tadqiqot ishlari amalga oshirilmoqda. Bu borada, ayniqsa ommaviy tadbirlar vaqtida



ijtimoiy, iqtisodiy, siyosiy va diniy omillar ta'sirida yuzaga kelishi mumkin bo'lgan tartibsizliklar, noqonuniy miting va ko'cha yurishlari kabi murakkab jarayonlarning rivojlanish qonuniyatlarini o'rganish, mazkur omillar natijasida paydo bo'lishi mumkin bo'lgan ijtimoiy xavfning oldini olish va ommani boshqarishning ilmiy asoslangan samarali mezonlarini ishlab chiqish, jamoat tartibi hamda fuqarolar xavfsizligini ta'minlash darajasini oshirish bilan bog'liq muammolarning ilmiy asoslangan yechimlarini topishga qaratilgan tadqiqotlar muhim ahamiyat kasb etmoqda. O'zbekiston Respublikasida ham milliy davlatchilik va suverenitetni mustahkamlash, xavfsizlik va huquq-tartibotni ta'minlashga qaratilgan keng ko'lamli islohotlar amalga oshirilmoqda. Jumladan, jami o'tkazilgan ommaviy tadbirlar 2022 yilda 74 811 tani tashkil etgan bo'lsa, 2023 yilda ushbu ko'rsatkich 109 977 taga yetib, o'tgan yilga nisbatan 47 foizga oshgan. Tadbirlarda ishtirok etuvchilar ko'rsatkichining 259 051 nafardan (2022 yilda) 357 978 nafarga (2023 yilda) yetib, 58 foizga ko'payganligi mamlakatimizda ommaviy tadbirlarni tashkil etish va o'tkazishda jamoat tartibi hamda fuqarolar xavfsizligini ta'minlash, jamoat tartibining ommaviy buzilishini oldini olishda ichki ishlar organlarining boshqa huquqni muhofaza qiluvchi, davlat hokimiyati organlari va fuqarolik jamiyati institutlari bilan hamkorligining ilmiy-nazariy asoslari va tashkiliy-huquqiy mexanizmlarini yanada takomillashtirishni taqozo etib, mazkur yo'nalishda ilmiy izlanishlar olib borish, ularning natijalarini huquqni qo'llash amaliyotiga tatbiq etishni talab etadi. Hozirgi kunda ommaviy tadbirlarni tinch va osoyishta o'tkazish jarayonida ichki ishlar organlarining o'rni va roli beqiyos. Amaldagi normativ qonun hujjatlariga asosan O'zbekiston Respublikasida ommaviy tadbirlarni o'tkazishining huquqiy asosi bo'lgan O'zbekiston Respublikasi Vazirlar Mahkamasining "Ommaviy tadbirlarni tashkil etish va o'tkazish tartibini yanada takomillashtirish chora-tadbirlari to'g'risida"gi (2014-yil 29-iyul) 205-son qarori¹ hamda O'zbekiston Respublikasi ichki ishlar vazirligining 2015-yil 7 iyuldagi "Ommaviy tadbirlarga tayyorgarlik ko'rish va o'tkazish davomida jamoat tartibini saqlash, xavfsizlikni taminlash chora-tadbirlari to'g'risida"gi 112-sonli buyrug'i² O'zbekiston Respublikasi hududida ommaviy tadbirlarni tashkil etish va o'tkazish tartibini belgilaydi, hamda ular ishtirokchilari obektlari, mamuriyatlari, ichki ishlar organlari, milliy gvardiya bo'linmalari, shuningdek, davlat boshqa organlarining ommaviy tadbirlarni

¹ O'zbekiston Respublikasi Vazirlar Mahkamasining "Ommaviy tadbirlarni tashkil etish va o'tkazish tartibini yanada takomillashtirish chora-tadbirlari to'g'risida"gi (2014-yil 29-iyul) 205-son qarori

² O'zbekiston Respublikasi ichki ishlar vazirligining 2015-yil 7 iyuldagi "Ommaviy tadbirlarga tayyorgarlik ko'rish va o'tkazish davomida jamoat tartibini saqlash, xavfsizlikni taminlash chora-tadbirlari to'g'risida"gi 112-sonli buyrug'i



o‘tkazishda fuqarolarning havfsizligini va jamoat tartibini taminlash bo‘yicha o‘zaro munosabatlari, huquqlari va majburiyatlarini tartibga soladi. Shu o‘rinda, tadbirlarning turlari va ularni o‘tkazish tartibiga to‘xtalishdan avval, uning lug‘aviy manosiga alohida etibor qaratsak “ O‘zbek tilining izohli lug‘ati”da “ommaviy ”so‘zining mohiyatiga “ommaga, ko‘pchilikka oid, ko‘pchilik tomonidan yoki omma orasida bajariladigan ommaviy ish, ommaviy harkatlar” deb izoh berilgan. “Ommaviy tadbir” tushunchasiga O‘zbekiston Respublikasi Vazirlar Mahkamasining “Ommaviy tadbirlarni tashkil etish va o‘tkazish tartibini yanada takomillashtirish chora-tadbirlari to‘g‘risida” gi (2014-yil 29-iyul) 205-son qarorning 3-bandida³ quyidagicha tarif berilgan :

Ommaviy tadbir – 100 va undan ortiq kishilarning ijtimoiy – siyosiy (anjumanlar , konfrensiyalar, syezdlar, va boshqalar) madaniy-ommaviy ko‘ngilochar-tomoshla dasturlari (musiqiy, adabiy va boshqa festivallar, konsert, teatr, sport, reklama tadbirlari, xalq sayillari, sirk, milliy namoyishlar va o‘yinlar, kurik tanlov va boshqalar) shuningdek umumxalq , diniy , kasb bayramlarini o‘tkazish maqsadida ommaviy tadbirlarni o‘tkazish obektida tashkil qilinadigan fuqarolarning birgalikda qatnashishlari ommaviy tadbir hisoblanadi. Ommaviy tadbirlarni o‘tkazish chog‘ida turli nojo‘ya holatlar va ko‘ngilsiz vaziyatlar sodir bo‘lmasligini taminlash uchun ommaviy tadbirlarni tashkillashtirish va o‘tkazish tartibini qonun hujjatlarida belgilangan tartibda amalga oshirish maqsadga muvofiqdir. Hozirgi kunda birgina Sirdaryo viloyatida o‘tkazilayotgan 100 dan ortiq ommaviy tadbirlarni tinch va osoyishta o‘tkazilishi shuningdek yong‘in havfsizligi, yo‘l harakati havfsizligi, jamoat tartibi va havfsizligini taminlash faqt bir organga, yani ichki ishlar organlariga yuklatilayotganini ko‘rishimiz mumkin. Hozirgi kunda dunyo mamlakatlarida ommaviy tadbirlarni o‘tkazishda jamoat tartibi va xavfsizligini ta‘minlash ko‘p qirrali va kompleks tavsiflanuvchi masala sifatida davlat, jamoat tashkilotlari, fuqarolarning doimiy diqqat markazida bo‘lib kelayotgan muammolardan biri. Ommaviy tadbirlarni o‘tkazishda jamoat tartibi va xavfsizligini ta‘minlash bir tomondan, fuqarolarning erkin ravishda yig‘ilishlar o‘tkazishga bo‘lgan huquqlarini kafolatlash bilan bog‘liq bo‘lsa, boshqa tomonidan ommaviy tadbirlarni ruxsatsiz va noqonuniy holda o‘tkazish davlat va jamiyat xavfsizligiga tahdid sifatida baholanadi. Xorij mamlakatlaridan AQSH (2020), Fransiya (2018), Ukraina (2018), Belarus (2020), Qirg‘iziston (2018, 2020) va boshqa davlatlarda ommaviy tadbirlarni o‘tkazish, jumladan, ko‘cha namoyishlari va mitinglar bilan bog‘liq noxush holatlarning yuzaga kelganligi

³ O‘zbekiston Respublikasi Vazirlar Mahkamasining “ Ommaviy tadbirlarni tashkil etish va o‘tkazish tartibini yanada takomillashtirish chora-tadbirlari to‘g‘risida”gi (2014-yil 29-iyul) 205-son qarori



masalaning dolzarbligini ko'rsatadi. Jahon miqyosida ommaviy tadbirlarni tashkil etish va o'tkazishni tashkiliy-huquqiy tartibga solish muammolarini o'rganishga oid ilmiy tadqiqot ishlari amalga oshirilmoqda. Bu borada, ayniqsa ommaviy tadbirlar vaqtida ijtimoiy, iqtisodiy, siyosiy va diniy omillar ta'sirida yuzaga kelishi mumkin bo'lgan tartibsizliklar, noqonuniy miting va ko'cha yurishlari kabi murakkab jarayonlarning rivojlanish qonuniyatlarini o'rganish, mazkur omillar natijasida paydo bo'lishi mumkin bo'lgan ijtimoiy xavfning oldini olish va ommani boshqarishning ilmiy asoslangan samarali mezonlarini ishlab chiqish, jamoat tartibi hamda fuqarolar xavfsizligini ta'minlash darajasini oshirish bilan bog'liq muammolarning ilmiy asoslangan yechimlarini topishga qaratilgan tadqiqotlar muhim ahamiyat kasb etmoqda. O'zbekiston Respublikasida ham milliy davlatchilik va suverenitetni mustahkamlash, xavfsizlik va huquq-tartibotni ta'minlashga qaratilgan keng ko'lamlı islohotlar amalga oshirilmoqda. Jumladan, jami o'tkazilgan ommaviy tadbirlar 2022 yilda 74 811 tani tashkil etgan bo'lsa, 2023 yilda ushbu ko'rsatkich 109 977 taga yetib, o'tgan yilga nisbatan 47 foizga oshgan⁴. Tadbirlarda ishtirok etuvchilar ko'rsatkichining 259 051 nafardan (2018 yilda) 357 978 nafarga (2023 yilda) yetib, 58 foizga ko'payganligi mamlakatimizda ommaviy tadbirlarni tashkil etish va o'tkazishda jamoat tartibi hamda fuqarolar xavfsizligini ta'minlash, jamoat tartibining ommaviy buzilishini oldini olishda ichki ishlar organlarining boshqa huquqni muhofaza qiluvchi, davlat hokimiyati organlari va fuqarolik jamiyati institutlari bilan hamkorligining ilmiy-nazariy asoslari va tashkiliy-huquqiy mexanizmlarini yanada takomillashtirishni taqozo etib, mazkur yo'nalishda ilmiy izlanishlar olib borish, ularning natijalarini huquqni qo'llash amaliyotiga tatbiq etishni talab etadi. Davlat hokimiyati va boshqaruv organlari, yuridik va jismoniy shaxslar ommaviy tadbirlarni o'tkazish tashkilotchilari bo'lishlari mumkin. Quyidagilar: tashkilotchilar, artistlar, sportchilar va dasturlarda nazarda tutilgan tomoshali chiqishlarni(harakatlarni) bevosita amalga oshiruvchi boshqa shaxslar hamda tomoshabinlar ommaviy tadbirlar qatnashchilari hisoblanadilar. Har bir ommaviy tadbir tashkil yetilishi va o'tkazilishi uchun ma'lum hudud va obyekt zarur bo'ladi va uning ham o'ziga xos huquq va majburiyatlari mavjud bo'ladi.

“Ommaviy tadbir” tushunchasiga O'zbekiston Respublikasi Vazirlar Mahkamasining “Ommaviy tadbirlarni tashkil etish va o'tkazish tartibini yanada

⁴ www.stat.uz



takomillashtirish chora-tadbirlari to'g'risida" gi (2014-yil 29-iyul) 205-son qarorning⁵ 3-bandida ushbu muammoga sazovor tashkilot, muassasaga quyidagicha tarif berilgan :

Ommaviy tadbirni o'tkazish obyektining ma'muriyati - tasarrufida, foydalanishda, ixtiyorida ommaviy tadbirni o'tkazish obyekti joylashgan davlat organi, yuridek va jismoniy shaxs; Bundan tashqari ushbu qarorda ommaviy tadbirlar bilan bog'liq bir qancha zarur tushunchalar va ularning ta'rifi berilgan:

birinchi toifadagi ommaviy tadbir – 200 va undan ko'p kishilar ishtirokida Toshkent, Nukus shaharlari va viloyat markazlari hududida o'tkaziladigan ommaviy tadbir;

ikkinchi toifadagi ommaviy tadbir – birinchi toifaga kirmaydigan ommaviy tadbir; ommaviy tadbir o'tkazish obyekti – ommaviy tadbirlarni o'tkazish uchun maxsus mo'ljallangan yoki moslashtirilgan, yong'inga qarshi xafvsizlik, tez tibbiy yordam ko'rsatish, evakuatsiya qilish, kommunikatsiya, muhandis-texnik himoya vositalari va ommaviy tadbir ishtirokchilarining xafvsizligini ta'minlashning boshqa vositalari va tizimlari bilan jixozlangan, birinchi va ikkinchi toifadagi ommaviy tadbirlarni o'tkazish obyektlari ro'yxatlariga kiritilgan ochiq joy o'chastkalari, binolar, inshootlar va boshqa joylar (ma'daniyat va ma'rifat muassasalari, sport majmualari va boshqalar);

ommaviy tadbir tashkilotchisi – ommaviy tadbirni tashkil qilish va o'tkazish majburiyatini o'z zimmasiga olgan davlat organi, yuridik shaxs va 18 yoshga yetgan jismoniy shaxs;

ommaiy tadbir dasturi – ommaviy tadbirni o'tkazish maqsadlari, obyekti, sanasi va aniq vaqtini, har bir bosqichini o'tkazish uchun javobgar bo'lgan shaxslarni ko'rsatgan holda uning asosiy bosqichlarining vaqt bo'yicha jadvalini (bosqichma bosqich rejasini), foydalaniladigan texnik va muhandis-texnik vositalar (sahna maydonchasi, ovoz kuchaytirish, elektr ta'minoti manbai, chiroq va pirotexnika bilan bezatilishi, tibbiy xizmat ko'satish, ommaviy tadbir o'tkazilgandan keyin hududning yig'ishtirilishi)ni belgilab beruvchi, ommaviy tadbirni o'tkazish obyektining ma'muriyati bilan kelishuv bo'yicha ommaviy tadbir tashkilotchisi tomonidan tasdiqlangan hujjat;

ommaviy tadbir o'tkazish uchun ruxsatnoma – ommaviy tadbirni o'tkazish huquqini beradigan, vakolatli organ tomonidan qabul qilinadigan va ommaviy tadbir tashkilotchisiga beriladigan qaror;

ommaviy tadbirni o'tkazish obyektiga tutash hududlar – chegaralari mahalliy hokimiyat organlarining qarorlari bilan belgilanadigan joy uchastkalari;

⁵ O'zbekiston Respublikasi Vazirlar Mahkamasining "Ommaviy tadbirlarni tashkil etish va o'tkazish tartibini yanada takomillashtirish chora-tadbirlari to'g'risida"gi (2014-yil 29-iyul) 205-son qarori



vakolatli organ – Qoraqalpog‘iston Respublikasi Vazirlar Kengashi, viloyatlar va Toshkent shahar, tuman (shahar) hokimliklari;

ommaviy tadbir ishtirokchilari – ommaviy tadbir dasturida ko‘zda tutilgan ommaviy tadbirlarni amalga oshiruvchi tashkilotlar, artistlar, sportchilar va boshqa shaxslar, shuningdek tomoshabinlar. Ommaviy tadbirlar birinchi va ikkinchi toifadagi ommaviy tadbirlarni o‘tkazish obyektlari ro‘yxatiga kiritilgan obyektlarda o‘tkazilishi mumkin. Birinchi toifadagi ommaviy tadbirlarni o‘tkazishda obyektlarning ro‘yxati Qoraqalpog‘iston Respublikasi Vazirlar Kengashi, viloyatlar va Toshkent shahar hokimliklarining takliflari bo‘yicha O‘zbekiston Respublikasi Vazirlar Mahkamasi tomonidan tasdiqlanadi. Ikkinchi toifadagi ommaviy tadbirlarni o‘tkazish obyektlarining ro‘yxatlari tumanlar (shaharlar) hokimliklarining takliflari bo‘yicha Qoraqalpog‘iston Respublikasi Vazirlar Kengashi, viloyatlar va Toshkent shahar hokimliklari tomonidan tasdiqlanadi. Ayrim ommaviy tadbirlar O‘zbekiston Respublikasi Vazirlar Mahkamasi Qoraqalpog‘iston Respublikasi Vazirlar Kengashi, viloyatlar va Toshkent shahar hokimliklarining qarorlari asosida, birinchi va ikkinchi 25 toifadagi ommaviy tadbirlarini o‘tkazish obyektlarining ro‘yxatlariga kiritilmagan joylarda o‘tkazilishi mumkin. Ommaviy tadbirni o‘tkazish uchun ruxsatnoma (keyingi o‘rinlarda ruxsatnoma deb ataladi) asosida, ommaviy tadbir dasturiga muvofiq ommaviy tadbirning tashkilotchisi tomonidan o‘tkaziladi. Ruxsatnoma olgunga qadar ommaviy tadbirning tashkilotchisi va boshqa shaxslar ommaviy axborot vositalarida, Internet tarmog‘ida ommaviy tadbirning o‘tkazilishi to‘g‘risida e‘lon berish, reklama materiallarini tarqatish, ommaviy tadbirni o‘tkazish joyi, sanasi va vaqti to‘g‘risidagi ma‘lumotlarni boshqa tarzda tarqatish, chiptalar sotilishini amalga oshirish huquqiga ega emas. Ruxsatnomalar Vazirlar Mahkamasi qarori bilan belgilangan tartibda maxsus elektron axborot tizimi orqali beriladi. O‘zbekiston Respublikasi Prezidenti yoki O‘zbekiston Respublikasi Vazirlar Mahkamasining qarorlarida belgilangan ommaviy tadbirlarni o‘tkazish obyektlarida ommaviy tadbirlarni o‘tkazish uchun ruxsatnomalar olish talab qilinmaydi. Ko‘chma sirkular (shapito, dorbozlar guruhlar) tomonidan o‘tkaziladigan tomosha tadbirlariga ommaviy tadbir o‘tkazish uchun ruxsatnoma va ruxsat berish xususiyatiga ega boshqa hujjatlarni olish talab etilmaydi, bunda tadbir tashkilotchilari uni o‘tkazish joyi va vaqti to‘g‘risida ichki ishlar organlarini kamida 10 kun oldin yozma ravishda xabardor qiladi. Ichki ishlar vazirligi, Milliy gvardiya va Favqulodda vaziyatlar vazirligi organlari ko‘chma sirkular (shapito, dorbozlar guruhlar) tomonidan o‘tkaziladigan tomosha tadbirlarida jamoat tartibi va yong‘in xavfsizligini to‘lov undirilmagan holda ta‘minlaydi. 26 O‘zbekiston Respublikasi Vazirlar Mahkamasining “Ommaviy tadbirlarni tashkil etish va o‘tkazish tartibini yanada takomillashtirish chora-



tadbirlari to'g'risida" gi (2014-yil 29-iyul) 205-son qarori Davlat organlari va tashkilotlari tizimidagi madaniyat va istirohat bog'lari, sport inshootlari, sayilgohlar va boshqa ochiq hududlarda ko'chma sirkalar (shapito, dorbozlar guruhlari) tomonidan tomosha tadbirlari o'tkazish uchun ijara to'lovi va boshqa turdagi to'lovlar undirilmaydi. Saylovchilar bilan uchrashuvlar kabi ommaviy tadbirlarda ularning o'tkazilish joyi va vaqti haqida saylovoldi tashviqotini olib boruvchi subyekt tomonidan tegishli tuman (shahar) hokimliklarini kamida uch kun oldin yozma ravishda xabardor qilgan holda o'tkaziladi. Bunda, ushbu ommaviy tadbirlarni o'tkazish uchun ruxsatnoma talab qilinmaydi. O'zbekiston Respublikasi hududida «Navro'z», «Mustaqillik» va «Yangi yil» umumxalq bayramlarini o'tkazish bo'yicha O'zbekiston Respublikasi Prezidenti, O'zbekiston Respublikasi Vazirlar Mahkamasi qarorlariga muvofiq tashkil qilinadigan ommaviy tadbirlar Qoraqalpog'iston Respublikasi Vazirlar Kengashi, viloyatlar va Toshkent shahar hokimliklarining qarorlari asosida o'tkaziladi. Ruxsatnomalar, odatda, ommaviy tadbir tashkilotchisining arizasida ko'rsatilgan muayyan tadbirni bir marotaba o'tkazish uchun beriladi. Bir qator ommaviy tadbirlar bir turdagi dastur bo'yicha aynan bitta ommaviy tadbirni o'tkazish obyektida aynan bitta ommaviy tadbirning tashkilotchisi tomonidan o'tkazilgan taqdirda (kinoseanslar, teatr spektakllari, sirk tomoshalari va shu kabilar) ommaviy tadbir ishtirokchisining arizasiga ko'ra vakolatli organ tomonidan ommaviy tadbirlarning umumiy sonini ko'rsatgan holda, bir yilgacha amal qilish muddati bilan, bir qator ommaviy tadbirlarni o'tkazish uchun yagona ruxsatnoma berilishi mumkin.

Ommaviy tadbirlarini o'tkazish jarayonida vujudga kelishi mumkin bo'lgan huquqbuzarliklar va jinoyatlarni oldini olish tizimini shakllantirishda bir qancha kamchilik va muammolarga duch kelmoqdamiz.

Xususan:

*ommaviy axborot vositalari bilan hamkorlik tizimli yo'lga qo'yilmagan;

*aholi turarjoylarida jamoat tartibini saqlash va xavfsizlikni ta'minlashda, jinoyatlarning oldini olishda "Fidokor yoshlar" jamoatchilik tuzilmasi bilan ishlash saviyasi pastligicha qolmoqda;

*bundan tashqari profilaktika inspektorlari tomonidan ommaviy tadbirlarini tashkil yetish jarayonida amalga oshirilishi lozim bo'lgan vazifalarni bajarishga to'sqinliklarning yuzaga kelishi, tadbirlar davomida profilaktika inspektorining zimmasiga yuqori turuvchi HMQO lari tomonidan o'z vazifasigi kirmaydigan majburiyatlar va ko'rsatmalarining joriy etilishi.

Shu muammolardan kelib chiqib quydagi takliflarni tavsiya etaman.

*Ommaviy axborot vositalari bilan hamkorlikni kuchaytirish lozim;



*Профилактик xisobda turuvchi shaxslar bilan ishlashda ularni individual xususiyatlarini inobatga olib, profilaktik ishlarni amalga oshirish;

*Jamoat joylarida xamda axoli gavjum ko'chalarda jinoyatchilikka qarshi qurashish, huquqbuzarliklarni oldini olish va boshqa hodisalardan xabardor bo'lish maqsadida Turkiya tajribasidan foydalanish ya'ni ko'chalarda signallar o'rnatish, ular jinoyat yoki boshqa xabarlarini politsiyaga xabar berib turadi, bu ayniqsa axoli gavjum joylarda kriminogen vaziyatni bartaraf etishga imkon beradi.

FOYDALANILGAN ADABIYOTLAR RO'YXATI

1. O'zbekiston Respublikasi Konstitusiyasi T 2021 y. 18,52 -moddalari.
2. O'zbekiston Respublikasi JK Maxsus qism T 2021 y
3. O'zbekiston Respublikasi Ma'muriy javobgarlik to'g'risidagi kodeksi T. 2021 y
4. O'zbekiston Respublikasi Oila kodeksi T 2021 y
5. O'zbekiston Respublikasi Mexnat kodeksi T 2021 y
6. O'zbekiston Respublikasining JIK T 2021 y
7. O'zbekiston Respublikasining 1998 yil 1 maydagi "Axolini ish bilan ta'minlash to'g'risida" gi qonuni
8. O'zbekiston Respublikasining 2010 yil 29 sentabrdagi "Voyaga yetmaganlar zrtasida nazoratsizlik va huquqbuzarliklar profilktikasi to'g'risida"gi qonuni.
9. O'zbekiston Respublikasining 2014 yil 14 maydagi "Huquqbuzarliklarni oldini olish to'g'risida"gi qonuni.
10. O'zbekiston Respublikasi Vazirlar Mahkamasining " Ommaviy tadbirlarni tashkil etish va o'tkazish tartibini yanada takomillashtirish chora-tadbirlari to'g'risida"gi (2014-yil 29-iyul) 205-son qarori.



ПРОФИЛАКТИКА ИНСПЕКТОРИНИНГ ИЛГАРИ СУДЛАНГАН ВОЯГА ЕТМАГАНЛАР БИЛАН ИШЛАШ ФАОЛИЯТИ

*ҲУҚУҚБУЗАРЛИКЛАР ПРОФИЛАКТИКАСИ ФАОЛИЯТИ
МУТАХАССИСЛИГИ*

*Ўзбекистон Республикаси ИИБ Академияси
3-ўқув курси 310-гуруҳ курсанти
Рахимов Бобур Абдухаким ўғли*

Аннотация

Ушбу мақолада мавзусининг долзарблиги, профилактика инспекторининг илгари судланган вояга етмаганлар билан ишлаш фаолияти тушунчаси, бугунги кундаги ҳолати, профилактика инспекторларининг илгари судланган вояга етмаганлар билан ишлаш фаолиятининг ўзига хос хусусиятлари, бундан ташқари, профилактика инспекторларининг илгари судланган вояга етмаганлар билан ишлаш фаолияти амалёти таҳлили ҳамда ушбу фаолият доирасида юритиладиган процессуал ҳужжатлар, ушбу фаолиятдаги муаммо ва камчиликлар, шунингдек айрим турдаги мавжуд муаммо ва камчиликларни бартараф этиш бўйича бир қатор таклифлар келтирилган ҳамда профилактика инспекторларининг илгари судланган вояга етмаганлар билан ишлаш фаолиятининг ташкилий ҳуқуқий асослари, шунингдек юқорида кўрсатиб ўтилган жихатлардан фойдаланган ҳолда ушбу фаолиятни такомиллаштиришнинг асосий йўналишлари ёритиб ўтилган.

Шартли қисқартмалар:

ИИО-ички ишлар органлари;
ТП – Таянч пункти;
МЖТК – Маъмурий жавобгарлик тўғрисидаги кодекс;
ЖК – Жиноят кодекси;
ЖИК – Жиноий ижроия кодекси;
ҲМҚО – Ҳуқуқни муҳофаза қилувчи органлар;
ЖТС-жамоат тартибини сақлаш;
ИИБ-ички ишлар вазирлиги;
ИИБ-ички ишлар бошқармаси.



Маколанинг мақсад ва вазифалари - Ички ишлар органлари профилктика инспекторларининг илгари судланган вояга етмаганлар билан ишлаш фаолтяти соҳасидаги муаммо ва камчилиларни ўрганиш юзасидан илмий асосланган таклиф ва тавсиялар ишлаб чиқиш ва ушбу соҳада ички ишлар органлари фаолиятида янги шакл ва усулларни қўллаш орқали унинг самарадорлигини оширишдир. Юқоридаги мақсадлардан келиб чиқиб қуйидаги вазифалар белгиланди:

-профилактика инспекторининг илгари судланган вояга етмаганлар билан ишлаш амалиётининг назарий ва ҳуқуқий асосларини ўрганиш;

- профилактика инспекторининг илгари судланган вояга етмаганлар билан ишлаш фаолиятига оид қонунчилик нормаларини қўллаш жараёни тўғрисидаги статистикасини таҳлил этиш;

- профилактика инспекторининг илгари судланган вояга етмаганлар фаолияти билан боғлиқ муаммо ва камчиликларни ўрганиш;

- профилактика инспекторининг илгари судланган вояга етмаганлар билан ишлаш жараёнида соҳавий хизмат ходимлари ва давлат органлари билан ҳамкорлигини ўрганиш.

Маколанинг объекти ва предмети - тадқиқотнинг объекти бўлиб профилактика инспекторининг илгари судланган вояга етмаганлар билан ишлаш фаолиятини такомиллаштиришга қаратилган кенг қўламли чора-тадбирлар йиғиндиси бўлиб ҳисобланади

Маколанинг предмети - профилактика инспекторининг илгари судланган вояга етмаганлар билан ишлаш фаолиятини ташкил этиш йўлидаги янгича усулларни жорий этиш муҳим устувор йўналиш бўлиб ҳисобланди. Яъни ушбу фаолиятни ташкил этишни тартибга солувчи нормалар йиғиндиси бўлиб ҳисобланади

Маколанинг усуллари - Билишнинг диалектик назариясига асосланган, илмий ишда ҳужжатларни йиғиш, қайта ишлаш, умумлаштириш, таҳлил қилиш, изоҳлашда, индиктив, тақослаш статистикаси ва бошқа умумий усуллардан фойдаланиш.

Маколанинг мавзуси бўйича адабиётлар шарҳи - тадқиқот бўйича Президентимиз Шавкат Мирзаёев ва Биринчи Президентимиз Ислоҳ Каримовнинг илмий оммабоп асарлари, ҳозирги кунда чоп этилаётган янги таҳрирдаги қонунлар, Президент томонидан чиқарилган фармон, қарор, фармойишлар ва Вазирлар Маҳкамаси томонидан чиқарилган қарорлар, Ички



ишлар вазирлиги томонидан чиқарилган буйруқ ва кўрсатмалар асосида мавзу ёритилди.

Маколанинг илмий янгилиги - ушбу тадқиқотнинг янгилиги профилактика инспекторининг илгари судланган вояга етмаганлар билан ишлаш фаолиятини такомиллаштириш бўйича ҳуқуқий асослар ўрганилиб, фаолиятни такомиллаштиришга қаратилган янги йўналишларни танланганлиги ва амалиётга тадбиқ этилиши йўналишининг белгиланганлиги тадқиқ қилинмоқда.

Илгари судланган вояга етмаган” –деб, 14 ёшдан 18 ёшгача бўлган вояга етмаганлар томонидан ўзининг ғайриҳуқуқий хатти-ҳаракатлари натижасида жиноят содир этиб судланган шахслар тушунилади.

Шундан лелиб чиқиб вояга етмаганлар томонидан содир этиладиган жиноятларнинг аксарияти бевосита вояга етмаган шахснинг тарбиявий жихатига ҳам боғлиқ. Ўсмирлар томонидан содир этиладиган жинойи хатти-ҳаракатларнинг ихтиёрий ёки бошқа таъсирлар асосида амалга оширилганлиги ўрганилганда ўсмирларнинг 56,48 фоизи жинойи харакатларни ўз ихтиёри билан содир этганлигини, 10,64 фоизи тенгқурлари таъсири натижасида, 8,24 фоизи катталарнинг таъсирида 4,39 фоизи яқин қариндошлари, 11,84 фоизи илгари судланган криминал хулкли кишилар таъсири натижасида содир этилганлиги кузатилган.

Бугунги кунда вояга етмаганлар томонидан содир этилаётган жиноятлар турлари бир қанча бўлиб, Ички ишлар вазирлиги тақдим этган маълумотга кўра, вояга етмаганлар орасида, афсуски, қотиллик, оғир тан жароҳати етказиш, номусга тегиш, босқинчилик, талончилик, безорилик, ўғрилиқ, гиёҳванд моддалар истеъмол қилиш ёки сотиш билан боғлиқ оғир жиноятлар ҳам учраб туради. Статистикага кўра, республикада вояга етмаганлар томонидан содир этилган жиноятлар сони 2021 йилда 938 тани, 2020 йилда 739 тани, 2022 йилнинг биринчи ярмида 338 тани ташкил этган. Таҳлилларга кўра, қотиллик жиноятлари учун ҳукм қилинганлар кўп ҳолларда носоғлом муҳитда тарбия топган бўлиб чиқади. Уларнинг 20 фоизга яқини ота-онасиз, учдан бир қисми тўлиқсиз оилада (ота ёки онасиз) ўсган.

Психологларнинг фикрича вояга етмаганларни жиноят қилишга ундайдиган омиллар ҳақида гапирар экан, улар орасида болага етказилган руҳий ва жисмоний жароҳатни алоҳида таъкидлайди. «Вояга етмаганлар жиноятларининг аксарияти уларнинг ота-онадан ажралиб чиқиш жараёнида содир бўлади, яъни ўсмирларда мустақил қарор қабул қилиш жараёни бошланган даврда. Ўсмирнинг вояга етиш даври 9-12 ёш ва 12-16 ёшга



бўлинади. Шу вақтда болада ўзига ишонч ва ҳурмат шакллантирилмаса, унинг орзулари ота-она томонидан қўллаб- қувватланмаса, у ўзини ҳеч нарсага қодир эмасдек ҳис қила бошлайди. Натижада бу бола дунёга нафрат билан улғайиши мумкин.

Ота-она билан ишлаш, уларга бола парвариши ва тарбиясини ўргатиш жуда муҳим. Чунки ўсмирлар жинойтчилиги кўпинча уйдаги муҳит билан боғлиқ бўлади», – дейди рухшунослар. Вояга етмаганлар орасида ҳуқуқбузарликни бартараф этиш бўйича дастурий принципларга кўра, ўсмир болалар тарбияси ва ҳимояси билан нафақат ҳуқуқни муҳофаза қилиш органлари, балки оила, ижтимоий институтлар, мактаб, маҳалла ва ёшлар ташкилотлари ҳам шуғулланиши керак. Халқаро тадқиқотлар натижаларига кўра, болада ўз хатти-ҳаракати оқибатини билиш 25 ёшдан кейин тўлиқ ривожланади. Жинойт содир этган ўсмирларнинг 80 фоизида улар улғайгач ижобий характер шаклланиб, жинойт йўлини тарк этишган. Жинойтчиликка қарши курашнинг таркибий қисми бўлган вояга етмаган шахслар томонидан содир этиладиган жинойтларнинг олдини олиш ва унга йўл қўймаслик давлатнинг жинойт-ҳуқуқий йўналишдаги сиёсатида муҳим ўрин тутди. Шунинг учун ҳам бу муаммони давлат сиёсати даражасида хал этишга алоҳида эътибор қаратилган. Вояга етмаганлар содир этадиган жинойтларнинг олдини олиш тўғри маънодаги ижтимоий-сиёсий муаммодир.

Тўғри, Ўзбекистонда вояга етмаганлар содир этаётган жинойтлар умумий миқдорда камайиши кузатилаётган бўлсада, барча тоифадаги жинойтларнинг умумий миқдорида эса бу кўрсаткич ўзгармай қолаётганлигини кўриш мумкин. Демак, вояга етмаганлар содир этадиган жинойтларнинг олдини олиш муаммоси мавжуд ва уларни олдини олишда илмий-назарий тадқиқотлар олиб бориш ҳамда амалий жихатдан зарур профилактик чора-тадбирларни қўллаш бугунги куннинг талабидир. Вояга етмаганлар содир этадиган жинойтлар динамикаси умумий ҳолатининг таҳлил этишда, биринчидан, вояга етмаганлар ва ёшлар уртасида содир этиладиган жинойтларнинг ўзаро боғлиқлигига, иккинчидан, вояга етмаганлар содир этадиган жинойтларнинг криминология нуқтаи назаридан таркибига, ғаразли мақсадлари нималарга қаратилганлигига алоҳида эътибор қаратиш лозим. Вояга етмаганлар ва ёшлар ўртасида содир этиладиган жинойтларнинг ўзаро боғлиқлиги ва фарқини аниқ ифодалаш криминологияда катта аҳамиятга эга. Чунки вояга етмаганлар - 14—17 ёшлар ва 18-29 ёшдаги шахсларнинг ижтимоий-рухий ҳолатлари бир-биридан сезиларли даражада фарқ қилади. Ўз навбатида, ҳар икки гуруҳга мансуб шахслар томонидан содир



этилатган жиноятларнинг тахлили хам жиноятчиликнинг умумий «манзарасини» аниқлаш ва турли хулоса чиқаришга имкон беради. Масалан, хозирги ижтимоий, икгисодий ва сиёсий ўзгаришлар жараёнида содир этилатган барча жиноятларнинг сал кам 57% 14—29 ёшгача бўлган шахсларга тўғри келмоқда. Бу ачинарли хол, албатга, бироқ, жиноят оламининг «ёшариши» нафақат Ўзбекистонда, балки жахон миқёсида юзага келаётган иллат эканлигини хам назардан четда қолдирмаслик лозим. Шу ўринда катта ёшдаги шахсларнинг жиноят содир этиш «тажрибаси» ёшлар ўртасида ёйилишини хам эътиборга олиш керак. Зотан, бу муаммони ечишда криминологияда мавжуд бўлган илмий тавсиялар ва назарий хулосаларга таяниш мақсадга мувофиқдир. Криминология нуқтаи назаридан ва назарий жихатдан эътироф этилишича, вояга етмаган шахслар содир этадиган жиноятлар умумий жиноятчиликнинг бошланиш босқичидир. Ёш жихатидан бошқа турдаги жиноятчилар шахсига хос хусусиятларни мавжудлиги алохида хавфли булган вояга етмаганлар жиноятчилигини келтириб чиқаради. Вояга етмаганлар содир этадиган жиноятларнинг катта ёшдагилар томонидан содир этиладиган жиноятларга нисбатан таъсир доираси жиний тажовуз йуналишининг турларига кўра ўзгариб туриш хусусиятига эга

ХУЛОСА

Ўтказилган тадқиқот натижаларига асосланган ҳолда профилактика инспекторларининг Илгари судланган вояга етмаганлар билан ишлаш фаолиятини такомиллаштириш борасида қуйидаги таклиф ва тавсиялар ишлаб чиқилди.

1) Илгари судланган вояга етмаганларни ёшлари бўйича тоифаларга бўлиб, улар билан индивидуал ишлаш тизимини йўлга қўйиш;

2) Илгарт судланган вояга етмаганлар билан ишлашда ҳуқуқбузарликларнинг якка тартибдаги профилактикасида кенг фойдаланиш;

3) Илгари судланган вояга етмаганларнинг оилавий аҳволини ўрганиш ҳамда уларнинг тарбиясини мунтазам назорат қилувчи мураббийлар гуруҳини тайинлаш;

4) Илгари судланган вояга етмаганларнинг ҳуқуқий саводхонлигини ошириш бўйича, уларнинг норматив-ҳуқуқий ҳужжатлар билан ишлаш, қидириш, уларни ўрганиш ва таҳлил қилиш бўйича амалий кўникмаларни яратиш лозим.



5) Вояга етмаганлар ва ёшларда Конституция ва қонунларга ҳурмат, ҳуқуқбузарликларга мурасасизлик руҳини шакллантириш, ҳуқуқий нигилизмга барҳам бериш.

6) Илгари судланган вояга етмаганларнинг билан ишлашда барча иаколатли даилат органлари билан самарали хпмкорликни ташкил

ФОЙДАНИЛГАН АДАБИЁТЛАР РЎЙҲАТИ

Раҳбарий адабиётлар :

1. Конституция, қонун, президент фармон қарорлари ва бошқа норматив ҳуқуқий ҳужжатлар.
2. Ўзбекистон Республикаси Конституцияси: Ўн иккинчи чақириқ Ўзбекистон Республикаси Олий Кенгашининг ўн биринчи сессиясида 1992 йил 8 декабрда қабул қилинган. – Т.: Ўзбекистон, 2021 – Б. 40
3. 2021 йил 2 апрелдаги “Ички ишлар органларининг жамоат хавфсизлигини таъминлаш ва жинойтчиликка қарши курашиш соҳасидаги фаолиятини янада такомиллаштириш бўйича кўшимча ташкилий чора тадбирлар тўғрисида” ги ПҚ-5050-сон Президент қарори
4. 2021 йил 29 ноябрдаги “Жамоат хавфсизлиги концепсиясини тасдиқлаш ва уни амалга ошириш чора тадбирлари тўғрисида” ги ПФ-27-сон Президент фармони.
5. 2017 йил 25 августдаги «Ички ишлар органлари томонидан ҳуқуқбузарликлар профилактикасини амалга ошириш тартиби тўғрисида» ги 191-сонли буйруғи
6. Ўзбекистон Республикаси Адлия вазирлигида 2017 йил 13 сентябрда 2930-сон билан рўйхатга олинган Ўзбекистон Республикаси ички ишлар вазирининг 2017 йил 6 сентябрдаги 193-сонли буйруғига илова.
7. Ўзбекистон Республикаси Президенти Ш.М.Мирзиёевнинг 2017 йил 7 февралдаги «Ўзбекистон Республикасини янада ривожлантириш бўйича ҳаракатлар стратегияси тўғрисида» ги 4947-сонли фармони.

Интернет сайтлари:

8. <http://www.lex.uz> (Ўзбекистон Республикаси Қонун ҳужжатлари маълумотлари миллий базаси).
9. <http://press-service.uz/uz> (Ўзбекистон Республикаси Президентининг расмий веб-сайти).
10. <http://natlib.uz> (Алишер Навоий Номидаги Ўзбекистон Миллий кутубхонаси).
11. <http://akadmvd.uz> (Ўзбекистон Республикаси ИИВ Академияси).
12. <http://ziyonet.uz> (ZiyoNET таълим портали).
13. <http://utube.uz/ru> (Utube.uz таълим видеопортали)
14. <http://book.uz/> (Электрон адабиётлар кутубхонаси).



ВЫБОР СИЛОВОЙ СХЕМЫ КРАНОВОГО ТПН

*Муслимбек Абдихошимов ассистент кафедры
«Электротехники, электромеханики и электротехнологий»
Андижанского машиностроительного института
E-mail: cr7muslimbek@gmail.com*

Аннотация

В настоящее время производятся и совершенствуются оптимальные серийные электрические машины и оборудование, отвечающие особым требованиям эксплуатации крановых механизмов. Для механизмов кранов желательно рекомендовать современные электродвигатели со специальной конструкцией, высокими технико - экономическими показателями.

Ключевые слова: кран, электрический, электрический привод, механизм, напряжение, нагрузка, реостат, электродвигатель, электроприбор, электрическая энергия.

Изменение знака момента с помощью ТПН может проводиться двумя путями: применением реверсивной схемы ТПН и включением между нереверсивным ТПН и статором АД контакторного реверсора (рис.1, а и 1, б соответственно). Каждый из этих способов имеет свою область применения. При выборе того или иного способа реверса целесообразно руководствоваться следующими критериями:

- требуемым быстродействием электропривода;
- интенсивностью работы электропривода;
- необходимостью работы при выходе из строя ТПН.

Первый из этих критериев важен для электроприводов механизмов подъема. Применение контактного реверсора приводит к увеличению времени реверса из-за относительно большого времени переключения контакторов. При этом электропривод теряет управляемость, что в случае активного статического момента может привести к кратковременному увеличению скорости («провалу») при опускании груза.

При высокой интенсивности работы велико число включений контакторного реверсора, что приводит к быстрому его выходу из строя даже при бестоковой коммутации. На число включений аппаратов влияет также



вес грузозахватного органа, так как при тяжелом грузозахватном органе отсутствует режим силового спуска, вследствие чего можно не формировать механические характеристики, лежащие в 3-м квадранте ниже номинальной скорости, и, соответственно, не переключать контакторы реверса.

В ряде случаев, например, при перегрузке ответственных грузов, на ремонтных кранах требуется работа электропривода при выходе из строя некоторых узлов электропривода, в частности, тиристорных преобразователей. Наиболее простым способом это можно осуществить в электроприводе с ТПН и контакторным реверсом. В случае выхода из строя ТПН.



Рис. 1. Схемы силовых цепей ТПН -АД с бесконтактным (а) и контакторным (б) реверсом включенные в каждую фазу пары тиристоров шунтируется специальным контактором. Электропривод при этом работает на реостатных характеристиках в разомкнутой системе.

Таким образом, рациональной областью применения реверсивной схемы ТПН в крановом электроприводе являются:

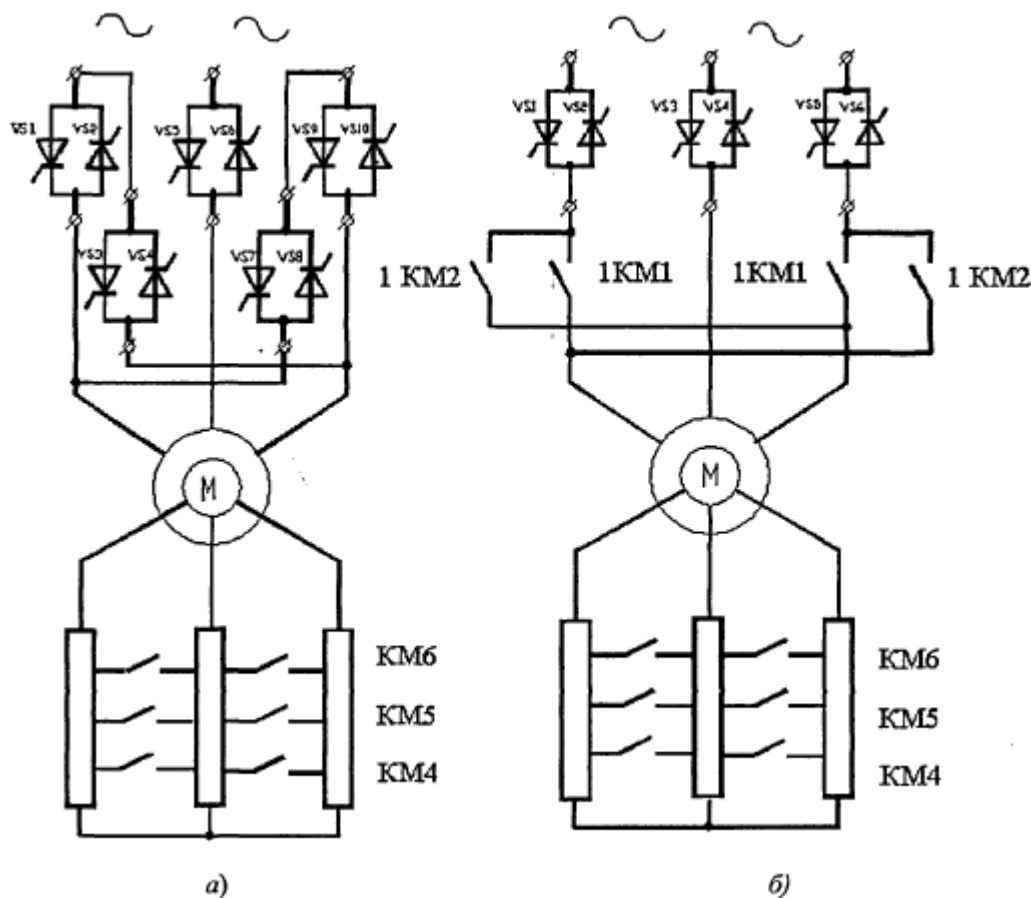

- электроприводы механизмов подъема крюковых кранов;
- электроприводы механизмов подъема грейферных кранов;
- электроприводы механизмов передвижения кранов, работающих в автоматическом цикле;

Нереверсивную схему ТПН с контакторным реверсором представляется рациональным применять:

- для электроприводов механизмов подъема ремонтных кранов;
- для электроприводов кранов с тяжелым грузозахватным органом при работе средней интенсивности (например, краны-лесопогрузчики);
- для электроприводов механизмов передвижения ремонтных кранов и кранов сборочных цехов машиностроительных заводов;
- для электроприводов механизмов передвижения кранов гидротехнических сооружений.

До настоящего времени реверсивная схема ТПН в отечественном крановом электроприводе применялась редко. Это было связано в первую очередь с повышенной вероятностью сквозных коротких замыканий в случае самопроизвольного открытия тиристорov при больших значениях $\frac{dU}{dt}$.

Использованная литературы

1. 1.Abdulboqi o'g'li A. M. KRAN MEHAZMLARINING ELEKTR YURITMALARI //E Global Congress. – 2023. – №. 5. – С. 67-70.
2. Muhammad-Bobur Zaynabidin o'g'li X., Xolmirza Azimjon o'g'li M. MIKROPROTSESSORLI BOSHQARILUVCHI ELEKTR YURITMALARNING AFZALLIKLARI VA VAZIFALARI //Innovative Development in Educational Activities. – 2023. – Т. 2. – №. 1. – С. 80-87.
3. Zaynabidin o'g'li M. B. THE RELEVANCE OF THE APPLICATION OF MICROPROCESSOR RELAY PROTECTION //Educational Research in Universal Sciences. – 2023. – Т. 2. – №. 13. – С. 155-157.
4. Zaynabidin o'g'li M. B. RAQAMLI RELE HIMOYASINING ASOSIY ELEMENTLARI TAHLILI //Educational Research in Universal Sciences. – 2023. – Т. 2. – №. 13. – С. 151-154.



O'QTUVCHILARNING MALAKA OSHIRISH JARAYONIDA DASTURLASH TILLARINI O'QITISHNING INTERFAOL USULLARI VA METODIK ASOSLARI

Aminova X.O.

*“Informatika va AT” fani o'qituvchisi,
BMTI Akademik litseyi*

Kalit so'zlar: modulli o'qitish, dastur, dasturlash muhiti, keys-stadi, interfaol ta'limi, Sinonim kodlar, andragogik yondashuv

Har bir soha uchun aniq bir dasturiy ta'minotlarni ishlab chiqish muhim vazifalardan biri bo'lib, jamiyatning barcha sohalarida axborot texnologiyalarining keng foydalanib ish samaradorligi oshishiga, qolaversa, bu orqali ishdagi aniqlik, qog'oz tejamkorligiga, turli xildagi yuzaga kelishi mumkin bo'lgan muammolarni bartaraf etish hamda sifatli mahsulot ishlab chiqarishga erishish mumkin. Pedagogikada interaktiv metodlar quyidagicha ta'riflanadi: Bilish va kommunikativ faoliyatni tashkil etishning maxsus shakli bo'lib, unda ta'lim oluvchilar bilish jarayoniga jalb qilingan bo'ladilar, ular biladigan va o'ylayotgan narsalarni tushunish va fikrlash imkoniyatiga ega bo'ladilar. Interfaol darslarda o'qituvchining o'rni qisman o'quvchilarning faoliyatini dars maqsadlariga erishishga yo'naltirishga olib keladi.

Ta'limning bugungi vazifasi o'quvchilarni kun sayin ortib borayotgan axborot ta'lim muhiti sharoitida mustaqil faoliyat ko'rsata olish, turli sohalarida zamonaviy axborot texnologiyalarini samarali qo'llash va axborot oqimidan oqilona foydalanishni o'rgatishdan iborat. Shu maqsadda o'quvchilarga uzluksiz ravishda mustaqil ishlash imkoniyati va sharoitini yaratib berish hamda ijodiy fikrlash mustaqil qarorlar qabul qilishga o'rgatish ta'lim sifatining oshishiga olib keladi. Dars mashg'ulotlarini loyihalashda integrallashgan ta'lim texnologiyalarini ishlab chiqish va ulardan darsning turli bosqichlarida foydalanish imkoniyatlarini izlashdan iboratdir. Dasturlash tillarini o'qitishda quyidagi metodlarni qo'llash maqsadga muvofiq:

- O'yinli texnologiyalar;
- Muammoli o'qitish;
- Dasturlashtirilgan o'qitish;
- Kompyuterlashtirilgan o'qitish;



- Modulli o'qitish.

Hozirgi kunda bir nechta dasturtillari ishlab chiqilgan bo'lib, bularga: Delphi, C++, Python, C#, Java va boshqalarni misol qilish mumkin. Bu dasturlash tillari biror yo'nalishdagi masalalarni hal qilishga mo'ljallangan bo'lib, ularni obyektga yo'naltirilgan dasturlash tillari deyish mumkin.

Pedagogikaning asosiy maqsadlaridan biri, ta'lim oluvchilarga ularni shaxs sifatida bilish va o'z-o'zini anglashda zarur yordam ko'rsatishdan iborat. Interfaol metodlar diqqatni jamlash, xotirani mustahkamlash, tarbiylash bilan birga ijodkorlik, kreativlik, tanqidiy fikrlashni rivojlantiradi. Dars jarayoni shunday tashkil qilinadiki, unda ta'lim oluvchilar o'zaro muloqot qilishni va birgalikda harakat qilishni o'rganishadi. Turli xil muammoli vaziyatni hamkorlikda hal qilish orqali tanqidiy fikrlash va jamoa bo'lib harakatlanishni, mavjud ma'lumotlarni birga tahlil qilishni o'rganishadi. Kattalar ta'limida qo'llaniladigan interfaol metodlar ularning yosh xususiyati va tajribasini hisobga olib tanlanishi kerak bo'ladi. A.I.Kukuyevning fikriga ko'ra, tajriba tahlili - andragogik yondashuvning asosiy metodi bo'lib hisoblanadi.

- Ta'lim oluvchilar bir-biridan - tajribaning mavjudligi va xarakteri, shuningdek o'quv faoliyatidagi tajribalarining borligi bilan farqlanadi.
- Tajriba katta yoshli ta'lim oluvchilarning o'qishni davom ettirishga bo'lgan ehtiyojining asosidir.
- Katta yoshdagi ta'lim oluvchilar o'z tajribasini tahlili orqali yangi bilimlarga ega bo'ladilar.
- Tajriba almashinuvi bu kattalar uchun muhim rag'batlantiruvchi omil va yangi tajribaga ega bo'lishning eng qisqa yo'lidir.

Bundan shunday xulosaga kelish mumkinki tajriba almashinuvi imkonini beruvchi metodlardan foydalanish, dasurlash bo'yicha yangi bilimlarni o'zlashtirilishini ta'minlaydi. Bunday metodlardan biri Sinonim kodlar metodi. Ushbu metodning asosiy maqsadi dastur lavlarini o'xsash lavalari bilan almashtirish orqali ta'lim oluvchilarda dasturni o'qib, tushunish, tahlil qilish va uni soddalashtirish ko'nikmalarini shakllantirish, bir qiymatli dastur lavhalarini aniqlab, ulardan optimalini tanlay olish. Ushbu metoddan refleksiyaning amalga oshirishida ham foydalanish mumkin. Metodda qo'llaniladigan vositalar: Har bir tinglovchi uchun 1 ta dastur yozilgan tarqatma material.

Metodning qo'llanilishi: Ma'ruza so'ngida, amaliy mashg'ulotlarda, yakka tartibda yoki guruhda qo'llash mumkin. Metodning amalga oshirilish bosqichlari: Tinglovchilarga tayyor dastur tarqatma varoqlarda beriladi. Tinglovchilar dastur



lavhalarining ixtiyor qismiga shunday almashtirishni kiritishlari kerakki, bu almashtirish dastur natijasiga ta'sir o'tkazmasin. Masalan, $x*x \Rightarrow x**2$ Ya'ni, sinonimik o'zgartirish talab qilinadi. Tinglovchilar imkon qadar ko'proq almashtirishni amalga oshirishlari kerak bo'ladi. Eng ko'p almashtirishni amalga oshirgan g'olib bo'ladi. Dastur hajmidan kelib chiqib vaqt bo'yicha cheklov qo'yilishi mumkin. Vaqt so'ngida eng ko'p almashtirishni bajargan tinglovchi o'zining javoblarini izohlab, taqdimot o'tkazadi. Shundan so'ng, qolgan tinglovchilar qo'simcha javob variantlarini taqdim qilishadi. Ko'proq almashtirish imkoni bo'lishi uchun dasturda quyidagilardan foydalanish mumkin:

- Qisqartirish amalga oshirilmagan formulalarni. $3*x+7*y-5*x \Rightarrow 7*y-2*x$
- Takrorlanishda ortiqcha qadamlar. Masalan 10 gacha sonlar yig'indisini hisoblashda:

```
s=0 s=0
```

```
for i in range(10): for i in range(1,10):
```

```
s=s+i => s=s+i
```

```
print(s) print(s)
```

- Math modulining funksiyalaridan. Masalan $\text{pow}(5,6) \Rightarrow 5**6$

- Har doim bajariluvchi yoki hechqachon bajarilmaydigan dastur lavhalari.

Masalan:

```
if True: print("salom") => print("salom")
```

```
n=int(input("n=")) Shart operatorini yozmaslik
```

```
if n>3 and 5>8: mumkin.Chunki shart n ning
```

```
print("salom") => harqanday qiymatida yolg'on
```

```
natija qaytaradi.
```

Parametrli takrorlanishlarni qadamlar orqali boshqarish

```
for i in range(1,100): => for i in range(2,100,2):
```

```
if i % 2==0: print(i, end=" ")
```

```
print(i, end=" ")
```

Metodni qo'llanilishiga misol:

Quyidagi dastur tinglovchilarga tarqatiladi. Ular harbir almashtirishni kod ustiga yozib borishadi. Belgilangan vaqt tugaganida almashtirishlar soni so'raladi. `print("n gacha bo'lgan natural sonlar orasida k raqami necha marta uchrashini aniqlovchi dastur ") print("n=", end="") n=int(input()) print("k=", end="")`



```
k=input() s="" p=0
for i in range(1,n+1):
s=s+str(i) for i in range(0,len(s)): if s[i]==k: p+=1
print(p,"marta uchraydi")
Tinglovchilar quyidagicha o'zgartirishlarni kiritishlari mumkin:
print("n=", end="") => n=int(input("n="))
n=int(input())
print("k=", end="") => k=input(Mk=M) k=input()
for i in range(0,len(s)): => for i in range(len(s)):
p+=1 => p=p+1
```

Foydalanilgan adabiyotlar

1. Sh. A. Naizrov, R.V.Qobilov, M.M.Musayev, A.N.Nematov “Delphi tilida dasturlash asoslari” kasb hunar kollejlari uchun o’quv qo’llanma. G’afur G’ulom nomidagi nashriyot-manbaa ijodiy uyi. Toshkent-2007
2. Azizxodjaev N.N. —Pedagogik texnologiyalar va pedagogik mahorat – T.: TDPU, Nizomiy, 2003.



THE IMPORTANCE OF CLASSROOM MANAGEMENT IN TEACHING MIXED-ABILITY CLASSES

Zulfizar Qo'chqorova

Senior teacher of the English language and literature faculty of Fergana State University

Gulrukh Nizomidinova

4th year student in Fergana state university in English language and literature faculty

Abstract: The given article presents the problems that arise with classroom management in teaching pupils of different levels with many teachers today. The research conducted by various scientists on teaching mixed-ability classes was learned and analyzed, and then solutions to the problems were found. If students of different levels are gathered in one class, classroom management was found to be important in increasing the effectiveness of their learning. Also, the work includes some suggestions for teachers in teaching mixed-ability classes.

Key words: classroom management, problem, different level, mixed ability, class.

Introduction

One of the most important aspects of teaching mixed-ability classes is classroom management. Since classroom management is a crucial component of effective learning and contributes to the development of a supportive learning environment, it might also be simpler to educate effectively and efficiently when there is good classroom management. However, when instructing mixed-ability classes, teachers could run into several issues. Due to the mix of varying learning speeds, different degrees of prior knowledge, and unique learning styles in these classrooms, it is very challenging to provide all students with an effective learning environment.

When students of different abilities are gathered in the same class, maintaining order is crucial in order to maximize learning effectiveness. There are many ways to teach mixed-ability classes. According to Yu. V. Shevchenko's ideas, teaching in mixed-ability groups should appeal to all senses and all learning styles. The necessity of the implementation of different learning strategies for visual, auditory, and kinesthetic learning is proven (Yu. V. Shevchenko 2017). This shows that teachers



should use different methods and techniques to achieve success in teaching mixed abilities. In addition to using a range of teaching techniques, a teacher should select materials for the lessons of students with varying abilities based on the types, interests, and levels of each student. Professor Muneerah believed that class management and differentiation strategies were found to be the most effective in mitigating the adverse effects that mixed learning abilities have on learning successes (Muneerah S. Al-Subaiei 2017). The theory holds that teachers should adapt their lesson plans to the learning styles of their pupils, even if they are only teaching a theme. A good illustration of this is when a teacher introduces animals as a new theme; in that case, “ traditional teaching methods can no longer support learning in metamodern mixed ability classrooms” (Stavroula Valiande, Mary Loannidou Koutselini 2009). If his or her students are visual learners, the names of the animals should be taught by displaying pictures of the animals; if the students are auditory learners, the names should be taught by placing the voices of the animals. For kinesthetic learners, teachers can use the “ show and act” activity to engage students. The teacher can involve all types of learners in the lesson, thoroughly explain the material, and maintain consistency in the class if he approaches each new topic in this manner. Additionally, educators may also employ various tactics when instructing mixed-ability classes. The pedagogues ought to, for instance, establish consistent activities, communicate with the class equally, and utilize resources that are appropriate for each student’ s level.

Professors Robert and Jane said that today we know more about teaching than we ever have before. Research has shown us that teachers’ actions in their classrooms have twice the impact on student achievement as do school policies regarding curriculum, assessment, staff collegiality, and community involvement (Robert J. Marzano, Jane S. Marzano 2003). There are four main types of classroom management: authoritarian, authoritative, permissive, and indulgent. Each form of behavior management has benefits and drawbacks, but the consensus is that the best approach is an authoritative teaching philosophy because it provides a balance between allowing students to participate and develop as individuals while maintaining constant control over the class as a whole. Moreover, Hanke and other scientists’ research shows that classroom management strategies and programs enhance students’ academic, behavioral, social-emotional, and motivational outcomes in primary education (Hanke Korpershoek, Truus Harms, Hester de Boer, Mechteld van Kuijk, Simone Doolaard 201). “ In addition, recent research on school effectiveness and school improvement reveals that effective classroom management



is part of the pattern of high expectations and academic focus that is associated with school effectiveness” (Jere Brophy, 1986).

There are five types of classroom management:

1. **Inclusivity:** Good classroom management makes sure that every student feels valued and included in the classroom, regardless of their skill level. It facilitates the development of a courteous and encouraging learning atmosphere where all students are at ease participating and interacting with the subject matter.
2. **Differentiation:** Teachers can effectively meet the diverse needs of students with varying abilities by using classroom management strategies to differentiate instruction. All students can be challenged and supported at their own level if teachers use strategies like scaffolding, individualised instruction, and flexible grouping.
3. **Engagement:** By reducing interruptions and fostering a supportive and concentrated learning environment, well-run classrooms encourage student engagement. In mixed-ability classes, where students may have varying degrees of motivation and interest in the subject, this is especially crucial.
4. **Equity:** By guaranteeing that every student has equal access to resources and learning opportunities, classroom management techniques can support equity. This can lessen the possibility of achievement discrepancies between pupils of various skill levels.
5. **Behaviour management:** Students with different behavioural needs and challenges may be found in mixed-ability classes. By establishing clear expectations, routines, and consequences, effective classroom management can help address these problems and help all students learn in a safe and orderly environment.

Teachers have to meet the needs of students with a wide range of abilities and learning styles in a mixed ability classroom. In order to address these issues and establish a welcoming and inclusive learning environment for all students, effective classroom management is crucial.

Using flexible grouping is a crucial part of classroom management in mixed ability classes. Teachers can provide individualised instruction and support to help every student succeed by grouping students according to their needs and abilities. For instance, advanced students might benefit from working in small groups or alone on more difficult assignments, and students who require more help can get it from their peers or the teacher. Differentiation is a crucial tactic for handling mixed-ability classes. This entails tailoring lessons, homework, and evaluations to each student's



unique needs. Instructors can, for instance, offer substitute assignments or resources, give students options for demonstrating their comprehension of the subject matter, and offer extra help or enrichment opportunities as required.

Having clear expectations and established procedures is essential for effectively managing mixed ability classes. All students can benefit from a more focused and positive learning environment when there are clear rules and procedures in place for the classroom. Regardless of a student's aptitude, regular feedback and encouraging words can inspire them and help foster a growth mindset. In mixed-ability classes, it's crucial for teachers to take the initiative to address behavioural concerns. Teachers can create a secure and orderly learning environment where all students can succeed by clearly outlining the consequences for misbehaviour and offering support to students who might have trouble with self-regulation.

Typically, we say that the children's order affects how well our lesson goes. Many educators bemoan that 10 or 15 minutes of their 45-minute lesson are spent reprimanding children. Why are teachers sometimes unable to maintain control of their classes? Why do they only use shouting to teach in some of their classes, while in others they teach in a positive mood? The teachers are the real cause of everything mentioned above, because our expectations have an impact on it too. If they expect their students to misbehave, yell at them, and neglect their homework, that is what will happen, unfortunately. However, there are solutions for each of these:

- Arrange everything in your life, including your thoughts.
- Prepare your lessons as thoroughly and effectively as you can.
- Change your expectations for your students in a positive way.
- Inform your pupils that if they misbehave in class, they might not grasp a new topic and could cause disruption for other pupils.

Teachers will achieve classroom management if they adhere to these guidelines. Additionally, teachers should concentrate on the lesson's interaction model in order to accomplish classroom management when instructing mixed-ability classes. High school pupils are typically categorized as having mixed abilities. In that case, using interaction models to manage the class is very helpful because the students' interests and skill levels differ from one another. For instance, a teacher might instruct the class through group projects, peer projects, and class discussions, among other methods. When engaging all students in the lesson through worksheets and various activities, each group of students should have an equal number of high- and low-level students. Furthermore, in order to conduct the lesson, teachers should also use a variety of visual aids and pay attention to the layout of the texts and worksheets.



Any type of student can be drawn in with ease by using a variety of engaging worksheets. Additionally, educators ought to look for various action-packed games and activities that fit the theme. Students also facilitate the ease of learning new themes because they are drawn to a variety of action-packed activities. Both teaching and learning through activities are more effective than teaching and learning that rely on formulas and structures.

Conclusion

Effective classroom management techniques are essential for students' discipline and easy learning. They also establish a conducive learning environment so pupils can participate fully in school activities and learn. In addition to this, teachers should create a good rapport with students and set high expectations. Moreover, when selecting materials for mixed-ability classes, teachers should consider the interests, learning styles, and ability levels of their learners. This will help to maintain order in the classroom.

REFERENCES

1. Hanke Korpershoek, Truus Harms, Hester de Boer, Machteld van Kuijk, and Simone Doolaard Review of Educational Research, 86 (3), 643-680.
2. <http://scholar.google.com>.
3. Jere Brophy, Education and Urban Society, 18(2), 189–194.
4. Muneerah S. Al-Subaiei English language teaching 10 (6)
5. Robert J. Marzano and Jana S. Marzano, Educational Leadership, 61(1).
6. Stavroula Valiande and Mary Loannidou Koustselini 4th Hellenic Observatory PhD Symposium
7. Yu V. Shevchenko. International Scientific Practical Conference, World Science, 3 (5), 25–28.



IMPORTANCE OF TEACHING SKILLS INTEGRATION IN EFL CALSSROOM

Numonjonova Charosxon Nodirbekovna

Fergana state university

English language and literature 4th course

charosxonnumonjonova@mail.com

ANNATATION

The meaning of this article is that;teaching and learning are two basic processes underlying the activity of students and teachers nowadays. Learning process puts both parties toward each other , what it teaches , and what it takes, the teacher and the student. Today takes great importance to the training of students to teach themselves.By teaching skills integration helps teachers their lessons become more effective.

KEY WORDS: listening, reading, speaking, writing.

Any language is difficult and easy. Language serves many purposes. Absence of language is more dearth of communication. The role that language plays is immense, since time embarked. Identified as the need of the hour, the four necessities in language or commonly known as the four skills- Reading, writing, listening and speaking plays a vital role in any language learning quest... The four skills are the pinnacles of language which will take you to greater heights. They are separate yet bound together with an inseparable bond.

Teachers should set high standards for an ESL classroom. They should work to create the necessary condition for studentsto learn effectively and reach the desired outcome. For the teaching of English to be successful, the four skills, reading, listening, speaking and writing, should be integrated in an effective way. These skills should be addressed in a way that helps students meet the standards you set for them and develop their communicative competence gradually. This encompasses : Listening and speaking: these two skills are highly interrelated and work simultaneously in real life situations. So, the integration of the two aims at fostering effective oral communication. This integration will assure real-life and purposeful communication. Reading and writing: they form a strong relationship with each other as skills. They are tools for achieving an effective written communication. Students need opportunities to develop their reading and writing skills. Developing students'



competencies in reading and writing requires exposing students to gradually challenging reading materials and writing tasks. The aim is making students read and write effectively.

In fact, the integration of listening and speaking with reading and writing will make learners good listeners, speakers, readers and writers so as to be able to communicate effectively. The mastery of these skills is a gradual process. Teachers, for instance, should expose learners to gradually challenging tasks and material. When a teacher makes use of activities that have been specially designed to incorporate several language skills simultaneously (such as reading, writing, listening, and writing), they provide their students with situations that allow for well-rounded development and progress in all areas of language learning. In her reflection, Anna refers to activities that make use of 'the four skills' but she is not quite sure how to plan activities that incorporate all four. In this section we will discuss the 'four skills' as well some activities that can be used in the classroom to promote all four.

Through daily activities, teachers provide learners with opportunities to develop each skill: students listen (to the teacher use the target language, to a song, to one another in a pair activity), speak (pronunciation practice, greetings, dialogue creation or recitation, songs, substitution drills, oral speed reading, role play), read (instructions, written grammar drills, cards for playing games, flashcards) and write (fill-in-the-blank sheets, sentences that describe a feeling, sight or experience, a dialogue script, a journal entry).

This approach, however, does not combine the four skills so that they can be used together to reach the same end (i. e. language development that is well-rounded). Two activities that make use of all four skills in tandem are Self-introduction and Reading and Retell. Self-introduction takes the answers to a series of personal questions (name, age, grade level, where you live, members of your family, favourite sports, animals, colours, subjects, etc.) and sequences them into a self introduction. Students are given large visuals to trigger each component of the self introduction. The teacher can point to each picture while modeling a self-introduction (students are listening) and then invite learners to introduce themselves (speaking) to one or two of their peers. Some of the visuals can then be changed and the students can be invited to introduce themselves to others in the class to whom they have never spoken. This activity can be adapted to become a regular (daily, weekly) warm-up activity to get learners talking in the target language. Having covered listening and speaking in the oral self-introduction, a scenario can then be created wherein learners



must write a self-introduction to a potential home stay host. The same picture cues can be used, reconfigured to show a salutation, closing and signature. The picture cues provide learners with support without giving them a text to memorize. In multilevel SL classes, graded readers can be excellent springboards for another activity that integrates the four skills- a reading and retell. First, learners select a book or story at their own level and read it. Learners are then given a template to follow to summarize their thoughts about the story (writing). The summary is designed to help learners gauge the amount of detail required in a retell. After additional practice reading the summary silently and aloud several times, learners are asked to select two or three illustrations from the book to help them tell the story. They then practice telling the story by using the pictures and remembering what they wrote in the template. Students find a partner who has not read the same story and retell (speaking) their story to one another using the selected illustrations. Partners not only listen to the retell but also complete a feedback checklist (writing) about the retell. After reading the feedback, partners switch roles.

Why are four skills activities useful?

Four skills activities in the language classroom serve many valuable purposes: they give learners scaffolded support, opportunities to create, contexts in which to use the language for exchanges of real information, evidence of their own ability (proof of learning) and, most important, confidence. Reading is fun-way to knowledge hunt. We read or see innumerable quotes and proverbs on reading. How far is it true? It is true indeed- reading brings wisdom. Through reading, we learn a lot and it is the most prominent language skill. But the fact of making a reading habit or being good at it is the question here. For now, students, adults and even educators read very less. It is a well-known fact that when there were no televisions or computers or other forms of entertainment, reading was a primary leisure activity among the educated lot. People would spend hours reading books and travel to lands far away or enjoy love, cherish victorious moments and live history-in their minds. The tragedy is that, with time, people have lost their skill and passion to read. Reading has declined among every group of people in today's world of technology and entertainment. There are many other exciting and thrilling options available, aside from books. And that is a shame because reading offers a productive approach to improving language-vocabulary and word power for example. When you possess rich vocabulary, you listen better as you understand more; then you can write better with more words to choose from; obviously you can speak better because of your intense word power. It



is advisable to indulge in at least half an hour of reading a day to keep abreast of the various styles of writing and new vocabulary. Thus, the need to develop a habit to read is very important. Well, the skills will hopefully jump in automatically once the strong genuine habit has been established. The best and easiest approach is however, to make a small effort to read a piece a day... you will surely succeed.

Writing is a gem to pick. A person with good writing skills is always victorious at expressing oneself. The writing skill is the 'hard copy' of your intellectual level or the level of your expression. The writing process is taught in schools and colleges. But, do you practice it in reality? Or Do you start to write as soon as the question is read. Pre Writing opens the doors to effective writing where you brainstorm almost anything under the topic or theme. You find a topic, narrow it, and consider the purpose, audience as well as the form of writing. You are not concerned with creating whole sentences or paragraphs at this point rather you should aim at defining an idea and getting it rolling. Then we write our first draft which is a compilation of our random thoughts. This is where our words form sentences and paragraphs. The third step is revision. Revision means "Seeing again." Here you refine the ideas in their compositions. Revising consists of three activities: rereading the rough draft, sharing the rough draft in a writing group/with anyone, and revising on basis of feedback. You can add or substitute thoughts and words. The same can be done with deleting and moving your words in the draft. Editing is the next big thing. The cleaning up process where the clutter is cleared and ideas are allowed to shine happens here. We tend to putting the piece of writing into its final form and you fine-tune your work by focusing on correct punctuation, capitalization, grammar, usage, and paragraphing. The goal here is to make the writing 'optimally readable.' The last is publishing your final piece. Each step is interchangeable and can be done as many as you dare or till your writing perfects. I always tell my students to work out at least three drafts. So this is it with writing...easy? It would turn out simply simple if you make it a habit and practice like you practice your favourite song or dance. Tip: Avoid electronic English (u for you) Listening is yet another necessitate in language. The more efficient a listener you are... the more successful and satisfied you will be. Listening...is not merely hearing: it is a state of receptivity that permits understanding of what is heard and grants the listener full partnership in the communication process. We need to develop a keen interest in making ourselves better ears. The fact that we listen more than our ears and we listen far more than the sound is very true. As any member in a society, listening is one important skill to possess as good listening is an integral part of communication process. A good



listener shows readiness and possesses an ability to manipulate the sound into words and their contextual meaning.

Then the good listener relates given meanings to other experiences and he shares responsibility with the speaker.

Academically, listening skills plays a vital role in the teaching-learning cycle. A student learns better when he can listen better. A teacher is also in need of a good listening skill. All the way, listening should be enhanced in your life as to be a greater speaker. The attitude of the listener is another stepping stone to achieve this skill. Speaking is all special. This skill is as important as the others. When you have words read, ideas written and thoughts heard, all you need is to express- your speaking skill. What you speak will determine the expressiveness in you. Speaking has many masks- public, friendly or academic contexts are few from the lot. Each context has the same need for the skill. Statistics reveal that when you talk, you use about five syllables per second and there are more than forty different speech sounds. Thus, every time you talk, your audience must catch all the five syllables per second out of the air, must recognize the forty sounds in them, must translate the syllables into words and finally they must translate the words into thoughts □ you got to help them succeed in doing so. If you slur or muffle sounds, or project the sounds weakly, the listener will miss a lot, failing you as a good speaker. Therefore, proper pronunciation, diction and building a good vocabulary should be on your prioritized list. Tip: Avoid one word answers or queries. As a student, the skills of language will make you academically sound and the miracle it will have when you enter the world as an adult is magical in an adventure. Mind you, the four skills never stand out as individual areas but they form a chain cycle, where you break one ring of the chain and the whole chain would collapse. In the changing competitive world, your command over a language and even more the level of your English can determine your life. Thus, it is so much imperative for you to understand the four skills and give it a consistent effort. The result will be

REFERENCES

1. Tareva, E. G. (2015). Development of linguistic practices: an optimistic projection. Vestnik Moskovskogo gorodskogo pedagogicheskogo universiteta, 2(18), 75-85.
2. Tareva, E. G., Kazantseva, E. M. (2011). The activity-competence approach to the creation of textbooks for training bachelors. Vestnik Moskovskogo gorodskogo pedagogicheskogo universiteta, 2(8), 65-77



3. Azimov E.G, Schukin A.N. (2009). A new dictionary of methodological terms and concepts (theory and practice of teaching languages). - IKAR
4. Reinders, H. (2010). "Twenty ideas for using mobile phones in the language classroom." English Teaching Forum. (3), Pp 21-23. Bedoya, P. A., Valencia, L. M., & Montoya, J. C. (2015). Students' needs analysis in an EFL program for university professors. How, 22(2), 11-36. doi: 10.19183/how.22.2.118
5. Birinci, F. G. (2019). The relationship between information technology self-efficacy beliefs of instructors of Turkish as a foreign language and their use of technology (Unpublished Doctoral Thesis). Hacettepe University, Institute of Turkish Studies, Ankara. Boylu, E., & Çangal, Ö. (2014). The language needs analysis in teaching Turkish to foreigners: Sample of Iran. International Journal of Language Academy, 2(4), 127-151.



DESCRIBE KINESTHETIC AND VISUAL LEARNERS AND HOW DO THEY LEARN BEST

Qo'chqorov Zulfizar Abduxamid Qizi

FSU teacher

Sobirova Odina Jaxongirovna

Fergana state university

English language and literature faculty 4th course student

Oodinasobirova705@gmail.com

ANNOTATION. The purpose of this research is to analysis the impacts of visual, auditory, kinesthetic learning styles on economics education teaching. One of the most important uses learning styles is that it makes it easy for teachers to incorporate them into their teaching. There are various styles of learning. Three of the most popular are visual, auditory, and kinesthetic, in way students take the information. While students use all of their senses to take the information, they seem to have preferences in how they learn best.

Keywords: leaning styles, auditory, visual, kinesthetic, and economics teaching

The digital era requires the use of information technology in all aspects of life, especially education, the discourse of using technology will replace the function and role of teachers who will be replaced with online learning media. On the other hand, the education process is not just the delivery of information from learning resources to students, but also the changes in behavior. Each student has a different learning style cannot only be done through the delivery using digital technology. For this reason, it is necessary to have an initial assessment related to differences in learning styles that need to be adjusted to the appropriate learning methods.

Method section explains clearly how you conducted your study in order to enable readers to evaluate the work performed (Biggs, 2001) and permit others to replicate your study (Blouin, 2008). The section must describe exactly what the researcher did, what and how experiments were run, what, how much, how often, where, when, and why equipment and materials were used. The main consideration is to ensure that enough detail is provided to verify your findings and to enable the replication of the study. The study should maintain a balance between brevity and completeness. This study conducted a review of the literature to determine how



learning styles affect the teaching process. Moreover, a survey questionnaire was carried out in this study. A total of 100 students completed questionnaires to determine their learning styles.

Here are some characteristics of learning that should be used on students with learning styles tendency visual, auditory, or kinesthetic. Students who are very visual has several characteristics as follows (DePorter, 2014).

- 1) Regularly, pay attention to everything, to keep up appearances;
- 2) In view of the image, rather read than read out; and
- 3) Requires a thorough overview and objectives.

Thus, some of the characteristics of learning appropriate for students who are very visual is as follows:

- a. Lecturer stood quietly when presenting segment information, and move slowly among the segments;
- b. Give encouragement to students to describe the information, by creating a diagram, symbol and color images in Visual student records;
- c. The Tables and Graphs will deepen students' understanding of Visual especially in mathematics, engineering, or science;
- d. The making map mind / concept maps will be helpful in giving students Visual "overall picture" of a concept;
- e. Use the language of visual symbols in the presentation faculty representing key concepts;
- f. Familiarize the student to take back the material / information by using different colors / images are interesting;
- g. Note the lighting or lighting a room while teaching / learning takes place.
- h. Use of instructional media such as books, magazines, posters, computer / LCD, Collage, Flow charts, highlighting, keyword displayed around the classroom, writing with attractive colors.

Students were very auditory has several characteristics as follows [De Porter, 2014]:

- a. Attention is fragmented
- b. Speak with a rhythmic pattern;
- c. Learn by listening, moving her lips / voice while reading;
- d. Internal and external dialogue. In accordance with the characteristics of auditory student, here are some of the characteristics of learning appropriate:
 - a. Provide information repeatedly, can take advantage of these questions;
 - b. Use the technique of repetition, ask students to name the concept and guidelines;



- c. Lecturers using vocal variety in the presentation;
- d. Sing A key concept or ask students to make a song related to the concept;
- e. Give encouragement to students for making / thinking "mnemonics" to make it easier to memorize/recall key concepts; *Advances in Economics, Business and Management Research*, volume
- f. Use the technique of question and answer;
- g. Using question and answer, role play, group work, techniques mnemonics;
- h. Engage in learning music.

Movement, coordination, rhythm, emotional response, and physical comfort is very prominent in students who are very kinesthetic. In accordance with those disclosed in DePorter et al. that some of the characteristics of someone who kinesthetic, among others:

1. Often touch people, standing close together and moving when interacting with others;
2. Learn by doing;
3. Appoint writing while reading;
4. Given the go and see

Therefore, here are some of the characteristics of student learning according to a very kinesthetic, among others:

- a. Kinesthetic students preferred form of project tasks applied;
- b. Use of instructional media / tools when teaching to generate curiosity and emphasize key concepts;
- c. Kinesthetic allow students to walk in the classroom;
- d. Demonstrate concepts while providing the opportunity for students to learn step by step;
- e. Create a simulation of the concept that the student experience;
- f. Create mind maps involving physical activity can also be useful for students kinesthetic.

Based on the above results, there are also some students who have a tendency combination of several styles of learning, it should be a lecturer is expected to create learning that combines some characteristics of these learning styles. Various researchers have attempted to provide ways in which learning styles can take effect in the classroom. Dunn and Dunn write that “learners are affected by their: (1) immediate environment (sound, light, temperature, and design); (2) own emotionality (motivation, persistence, responsibility, and need for structure or flexibility); (3) sociological needs (self, pair, peers, team, adult, or varied); and (4)



physical needs (perceptual strengths, intake, time, and mobility)” (Dunn, & Dunn, 1978). They claim that not only can students identify their preferred learning styles, but that students also score higher on tests, have better attitudes, and are more efficient if they are taught in ways to which they can more easily relate. Therefore, it is to the educator’s advantage to teach and test students in their preferred styles (Dunn, & Dunn, 1978). Although learning styles will inevitably differ among students in the classroom, Dunn and Dunn (1978) say that teachers should try to make changes in their classroom that will be beneficial to every learning style. Some of these changes include room redesign, the development of small-group techniques, and the development of Contract Activity Packages. Redesigning the classroom involves locating dividers that can be used to arrange the room creatively, clearing the floor area, and incorporating student thoughts and ideas into the design of the classroom (Dunn, & Dunn, 1978). Small-group techniques often include a “circle of knowledge” in which students sit in a circle and discuss a subject collaboratively as well as other techniques such as team learning and brainstorming. Contract Activity Packages are educational plans that facilitate learning by using the following elements: 1) clear statement of what the students’ needs to learn; 2) multisensory resources (auditory, visual, tactile, kinesthetic) that teach the required information; 3) activities through which the newlymastered information can be used creatively; 4) the sharing of creative projects within small groups of classmates; 5) at least 3 small-group techniques; 6) a pre-test, a self-test, and a post-test (Dunn, & Dunn, 1978). The knowledge and understanding of learning styles has become more important as classroom sizes increase and as technological advances continue to mold the types of students entering higher education. While research in this area continues to grow, teachers should make concentrated efforts to teach in a multi-style fashion that both reaches the greatest extent of students in a given class and challenges all students to grow as learners. It is very important to understand and explore each individual’s learning style. Analyzing one’s own particular learning style can be very helpful and beneficial to the student by aiding them in becoming more focused on an attentive learner, which ultimately will increase educational success. Discovering this learning style will allow the student to determine his or her own personal strengths and weaknesses and learn from them. Teachers can incorporate learning styles into their classroom by identifying the learning styles of each of their students, matching teaching style to learning style for difficult tasks, strengthening weaker learning styles through easier tasks and drill, and teaching students, learning-style selection strategies.



References

1. Qochqorova, Z. (2023). THE EFFICIENCY OF USING VISUALS IN EFL CLASSROOM. " Science Shine" International scientific journal, 6(1).
2. Qochqorova, Z. (2022). COMPARATIVE ANALYSIS OF COMMUNICATIVE-PRAGMATIC TYPES OF THE VERBALIZERS OF THE CONCEPT OF "WEDDING" IN THE ENGLISH AND UZBEK LANGUAGES. Science and Innovation, 1(8), 605-611.
3. Zulfizar, Q. (2023). Distinctive Features of the Verbalizers of the Concept of "Wedding". BEST JOURNAL OF INNOVATION IN SCIENCE, RESEARCH AND DEVELOPMENT, 2(6), 169-172.
4. Kochkorova, Z. A. (2022). THE COMPARATIVE ANALYSIS OF THE VERBALIZERS OF THE CONCEPT OF "WEDDING" IN THE ENGLISH AND UZBEK LANGUAGES. Eurasian Journal of Social Sciences, Philosophy and Culture, 2(6), 250-253.
5. Biggs, J. (2001). Enhancing learning: A matter of style or approach? perspectives on thinking, learning and cognitive styles. R. J. Sternberg, L. F. Zhang (Eds.). Mahwah, Lawrence Erlbaum Associates, N. J. ISBN: 0-8058-3431-1, 27
6. Blouin, R. A., Joyner, P. U., & Pollack, G. M. (2008). Preparing for a renaissance in pharmacy education: The need, opportunity, and capacity for change. Am J Pharm Educ., 72(2), article 42. Bollinger L. (2003). The need for diversity in higher education. Acad Med, 78, 431-6.
Brown, H. D. (2000). Principles of language teaching and learning. 4th ed. White Plains, NY: Longman.
Celce-Marcia, M. (2001). Teaching English as a second or foreign language. 3rd ed. NY: Dewey Publishing Services: NY.
7. Coffield, F. (2004). Learning Styles and Pedagogy in Post-16 Learning. A Systematic and Critical Review.
8. London: Learning and Skills Research Centre. ISBN: 1853389188 9781853389184. Cook, D. A. (2005). Learning and cognitive styles in web-based learning: Theory, evidence, and application. Acad Med, 80, 266-78. Cook, D. A. (2005).
9. The research we still are not doing: An agenda for the study of computer-based learning. Acad Med, 80, 541-8. De Vita. G. D. (2001). Learning styles, culture and inclusive instruction in the multicultural classroom: a business and management perspective. Innovations Educ
10. Teaching Int., 38, 165-74. DePorter, Bobbi, Mark Reardon, & Sarah Singer-Nourie. (2014). Quantum Teaching. Bandung: PT Mizan Pustaka. Dunn, R., & Dunn, K. (1978).



COMPARATIVE ANALYSIS OF THE GREAT GATSBY" BY F. SCOTT FITZGERALD AND "O'G'RI" BY HAMID OLIMJON.

*Fergana state university,
English Language and literature faculty,
Department of English Language teaching methodology, senior teacher
Umaraliyeva Munojatxon Mashrabovna*

*Fergana State University,
Department of English Language teaching methodology, teacher
Voxobjonova Shukurona Shuxratjon qizi*

*Fergana State University,
English Language and literature faculty 4th course student
shuxratovnavoxobjonova@gmail.com*

ANNOTATION.

This article primarily focuses on the comparative analysis of two different works, which are The great Gatsby written by F.Scott Fitzgerald and O'g'ri written by Hamid Olimjon. There are some similarities and differences between these two writers's work which must be addressed accordingly.

Key words: protagonist, literary, traditional, human nature, freedom, comparative, materialism.

Introduction. English and Uzbek literary works have some similarities and differences in terms of themes, styles, and cultural influences. One of the main differences between English and Uzbek literary works is the language and cultural context. English literature is often influenced by Western cultural traditions, while Uzbek literature is rooted in Central Asian cultural heritage and often reflects the traditions, customs, and history of the region. In terms of themes, both English and Uzbek literature explore universal human experiences such as love, loss, and identity.

However, English literature often focuses on individualism and personal freedom, while Uzbek literature often emphasizes community, tradition, and the collective experience.

The Great Gatsby" by F. Scott Fitzgerald and "O'g'ri" by Hamid Olimjon are two novels that explore the themes of wealth, ambition, and the pursuit of the American Dream. While the two novels are set in different cultural contexts - "The Great Gatsby" in 1920s America and "O'g'ri" in Uzbekistan - they both offer valuable



insights into the universal aspects of human nature and the consequences of unchecked ambition.

First of all, "The Great Gatsby" by F. Scott Fitzgerald is a classic novel that explores the themes of wealth, ambition, and the American Dream. Set in the 1920s, the story follows the enigmatic Jay Gatsby, a self-made millionaire who is driven by his relentless pursuit of success and his desire to win back the love of his life, Daisy Buchanan.

Fitzgerald's portrayal of Gatsby offers a critical examination of the corrupting influence of wealth and ambition. The novel delves into the moral compromises and consequences that come with Gatsby's single-minded pursuit of his goals, as well as the emptiness and disillusionment that ultimately accompany his success.

"The Great Gatsby" provides valuable insights into the societal values and expectations of the Jazz Age, as well as the universal themes of wealth, ambition, and the human condition. The novel raises important questions about the moral and ethical implications of pursuing success at any cost, and it offers a poignant commentary on the emptiness of materialism and the fleeting nature of the American Dream."

"The Great Gatsby" is a timeless work of literature that offers a thought-provoking exploration of ambition and wealth in American society. It remains a relevant and powerful commentary on the complexities of human nature and the pursuit of success, making it a significant contribution to literature.

Moreover, "O'g'ri" by Hamid Olimjon is a novel that delves into the themes of ambition, power, and the pursuit of success in Uzbek society. The protagonist, O'g'ri, is a complex character who is driven by his desire to achieve wealth and status, and the novel explores the moral compromises and consequences that come with his relentless pursuit.

In Uzbekistan, "O'g'ri" offers a unique perspective on the impact of ambition and power in a specific cultural context. The novel provides insight into the societal values and expectations that shape the characters' actions and decisions, as well as the corrupting influence of ambition on individuals and their relationships.

Hamid Olimjon's portrayal of O'g'ri offers a critical examination of the darker aspects of human nature and the consequences of unchecked ambition. The novel raises important questions about the moral and ethical implications of pursuing success at any cost, and it offers valuable insights into the universal themes of wealth, ambition, and the human condition.



"O'g'ri" is a compelling work of literature that offers a thought-provoking exploration of ambition and power in Uzbek society. It provides a unique perspective on the universal themes of wealth and ambition while also shedding light on the specific cultural context in which the story unfolds. Hamid Olimjon's novel is an important contribution to literature that offers valuable insights into the complexities of human nature and the pursuit of success."

"In "The Great Gatsby," the protagonist, Jay Gatsby, is a wealthy and enigmatic figure who is driven by his love for Daisy Buchanan and his desire to climb the social ladder. The novel delves into the excesses and moral decay of the Jazz Age, as well as the emptiness and disillusionment that can accompany the pursuit of wealth and status. The novel also offers a critical examination of societal values and the impact of materialism on human relationships."

Similarly, "O'g'ri" by Hamid Olimjon portrays the pursuit of wealth and success in Uzbek society. The protagonist, O'g'ri, is a cunning and ambitious character who will stop at nothing to achieve his goals. The novel explores the corrupting influence of power and ambition, as well as the moral compromises that individuals may make in their quest for success. Like "The Great Gatsby," "O'g'ri" also highlights the darker aspects of human nature and the consequences of unchecked ambition.

Both novels offer a critical examination of societal values and the impact of materialism on human relationships. They also highlight the darker aspects of human nature and the consequences of unchecked ambition. Despite being set in different cultural contexts, both "The Great Gatsby" and "O'g'ri" provide valuable insights into the universal themes of wealth, ambition, and the human condition.

In conclusion, "The Great Gatsby" by F. Scott Fitzgerald and "O'g'ri" by Hamid Olimjon are two novels that offer valuable insights into the universal themes of wealth, ambition, and the human condition. While set in different cultural contexts, both novels provide a critical examination of societal values and the impact of materialism on human relationships. They also highlight the darker aspects of human nature and the consequences of unchecked ambition, making them both compelling works of literature.

References:

1. Akimenko, N.A. Linguocultural characteristics of th- Elista: Publishing house Kalmik University, 2013.



2. Carter, Ronald and Paul Simpson. (1995). Language, Discourse, and Literature: An Introductory Reader in Discourse Stylistics. London: New York Taylor& Francis Routledge.
3. Poetic or spiritual scenes in prose. U.Hoshimov among his contemporaries” Tashkent, 2011.



ДАВЛАТ ОРГАНЛАРИ УСТИДАН ЖАМОАТЧИЛИК НАЗОРАТИНИ ЎРНАТИШДА МАҲАЛЛА НАЗОРАТИ ГУРУҲИНИ ФАОЛИЯТИ.

*Муаллиф: Усманова Камила Камолжоновна
Сергели тумани бўйича ИИО ФМБ ходими*

Аннотация: Давлат органлари устидан жамоатчилик назоратини ўрнатишнинг замонавий шакллари жорий этилиши муносабати билан фуқароларнинг ўзини ўзи бошқариш органлари фаолиятини янада такомиллаштириш.

Калит сўзлар: жамоатчилик назорати, маҳалла назорати гуруҳи, маҳалла назорати гуруҳи вазифалари, маҳалла назорати гуруҳи функциялари, маҳалла назорати гуруҳи ҳуқуқлари, **маҳалла назорати гуруҳи**, маҳалла раиси сўровини амалга ошириш тартиби.

Жамоатчилик назорати фуқаролик жамиятни ривожлантиришнинг муҳим шарти ҳисобланади. Жамоатчилик назорати бўлмаган ёки жамоатчилик назорати етарли даражада кучга эга бўлмаган мамлакатда фуқаролик жамияти шаклланишини ҳам тасаввур этиш қийин. Шу боис, ўтган давр мобайнида мамлакатимизда фуқаролик жамиятини ривожлантириш, маҳалла институтини жамоатчилик бошқаруви ва назоратининг таянч бўғинига айлантириш, давлат органларининг фуқаролар билан яқин ҳамкорлигини йўлга қўйиш, уларнинг очиқ ва ошқора фаолият кўрсатишини таъминлаш, аҳолини жамият ва давлат ишларини бошқаришга фаол жалб этиш, давлат органлари фаолияти устидан таъсирчан жамоатчилик назоратини ўрнатиш юзасидан комплекс чора-тадбирлар амалга оширилди.

Шу билан бирга, мамлакатни ижтимоий-иқтисодий ривожлантиришнинг жадал суръатлари жамият ва давлат ишларини бошқаришда фуқароларнинг ўзини ўзи бошқариш органлари ҳамда фуқаролик жамиятининг бошқа институтлари ролини янада ошириш, давлат органлари устидан самарали жамоатчилик назоратини ўрнатиш йўналишида уларнинг фаолиятини кучайтириш учун қўшимча шарт-шароитлар яратиш зарурлигини тақозо этмоқда.

Маҳалла назорати гуруҳининг мақсади аҳолининг давлат ва жамият ишларини бошқаришда иштирокини кенгайтириш орқали давлат органлари ва



ташкilotлари фаолияти устидан жамоатчилик назоратини ўрнатишдан иборат.

Маҳалла назорати гуруҳининг асосий вазифалари қуйидагилар ҳисобланади:

қабул қилинаётган норматив-ҳуқуқий ҳужжатларда, қарорларда, шунингдек, давлат, тармоқ ва ҳудудий ривожлантириш дастурларида жамоатчилик манфаатлари ва жамоатчилик фикри ҳисобга олиниши устидан жамоатчилик назоратини амалга ошириш;

фуқароларнинг, юридик шахсларнинг ҳуқуқлари ва қонуний манфаатларини, жамият манфаатларини ҳимоя қилиш соҳасидаги қонунчилик талабларининг таъминланиши устидан жамоатчилик назоратини амалга ошириш;

давлат органлари ва ташкilotларига, уларнинг мансабдор шахслари зиммасига юкланган, ижтимоий ва жамоатчилик манфаатларига дахлдор бўлган вазифалар ва функциялар бажарилиши устидан жамоатчилик назоратини амалга ошириш;

давлат хизматларини кўрсатиш бўйича давлат органлари ва ташкilotлари, уларнинг мансабдор шахсларининг фаолияти устидан жамоатчилик назоратини амалга ошириш;

давлат органлари ва ташкilotлари, уларнинг мансабдор шахсларининг ижтимоий шериклик доирасида амалга ошириладиган битимлар, шартномалар, лойиҳалар ва дастурларни бажаришга доир фаолияти устидан жамоатчилик назоратини амалга ошириш;

маҳаллада тадбиркорликни ривожлантириш, аҳоли бандлигини таъминлаш ва камбағалликни қисқартириш масалалари бўйича туман (шаҳар) ҳокимининг ёрдамчиси, маҳалладаги ёшлар етакчиси ва хотин-қизлар фаоли, ички ишлар органлари таянч пункти профилактика (катта) инспекторлари фаолияти устидан жамоатчилик назоратини амалга ошириш.

Маҳалла назорати гуруҳи ўз вазифаларини амалга оширишда оммавий ахборот воситалари, нодавлат ноижорат ташкilotлар, шунингдек, фуқаролар йиғини кенгаши, фуқаролар йиғинининг ижтимоий қўллаб-қувватлаш ва жамоатчилик назорати бўйича комиссияси ҳамда бошқа комиссиялари, ҳамда фуқаролар йиғини фаолиятига қўмаклашувчи жамоатчилик тузилмалари билан ҳамкорлик қилади.

Маҳалла назорати гуруҳи ўзига юкланган вазифаларга мувофиқ қуйидаги функцияларни амалга оширади:



тегишли ҳудудда қонунлар ва бошқа қонунчилик ҳужжатларининг бажарилиш ҳолатини ўрганади;

давлат органлари ва ташкилотлари фаолиятига доир масалалар юзасидан фуқароларнинг мурожаатларини кўриб чиқишда иштирок этади, шунингдек, уларни кўриб чиқиш натижалари бўйича давлат органлари ва ташкилотларига тегишли таклифлар киритади;

давлат органлари ва ташкилотларининг маҳаллага бириктирилган ходимлари томонидан бажарилаётган ишларнинг натижаларини таҳлил қилади;

давлат органлари ва ташкилотлари фаолиятида мавжуд камчиликларни бартараф этиш бўйича таклифлар ишлаб чиқади, шунингдек, киритилган таклифларни мазкур давлат органлари ва ташкилотлари ходимлари ўртасида муҳокама қилишга бағишланган тадбирларда иштирок этади;

қабул қилинган дастурлар асосида амалга оширилган ишларнинг самарадорлигини таҳлил қилади, шунингдек, йўл қўйилган камчиликларни бартараф этиш юзасидан таклифлар тайёрлайди;

ижтимоий аҳамиятга эга норматив-ҳуқуқий ҳужжатлар ва давлат органлари ва ташкилотларининг бошқа қарорлари лойиҳаларини кўриб чиқишда иштирок этади;

атроф-муҳитни муҳофаза қилиш ва табиий ресурслардан оқилона фойдаланиш соҳасидаги қонунчилик талаблари бузилганлиги аниқланган ҳолатлар юзасидан чоралар кўриш тўғрисида тегишли давлат органлари ва ташкилотларига таклифлар киритади;

жамоатчилик назорати натижаларига кўра таклиф ва тавсиялар ишлаб чиқиш ҳамда уларни тегишли давлат органлари ва ташкилотларига кўриб чиқиш учун юбориш;

жамоатчилик назорати натижалари асосида аниқланган муаммо ва камчиликларни бартараф қилиш юзасидан таклифлар ишлаб чиқади.

Маҳалла назорати гуруҳи ўзининг асосий вазифа ва функцияларини бажариш учун қуйидаги ҳуқуқларга эга:

давлат органлари ва ташкилотларига мурожаатлар ва сўровлар юбориш;
давлат органлари ва ташкилотларининг очиқ ҳайъат мажлисларида иштирок этиш;

давлат органлари ва ташкилотларидан уларнинг фаолияти самарадорлигини ошириш бўйича таклиф ва тавсиялар ишлаб чиқиш учун



зарур бўлган ахборотлар, статистика ва бошқа материалларни белгиланган тартибда олиш;

ижтимоий аҳамиятга эга масалалар, шунингдек, норматив-ҳуқуқий ҳужжатлар, давлат органлари ва ташкилотларининг бошқа қарорлари лойиҳалари юзасидан жамоатчилик муҳокамасини ташкил этиш;

давлат органлари ва ташкилотлари, уларнинг мансабдор шахсларининг фаолиятига тааллуқли ва ижтимоий аҳамиятга эга бўлган ёхуд фуқароларнинг, юридик шахсларнинг ҳуқуқлари ва қонуний манфаатларига, жамият манфаатларига дахлдор масалалар юзасидан жамоатчилик эшитувини ўтказиш;

давлат органлари ва ташкилотлари, уларнинг мансабдор шахсларининг фаолияти бўйича жамоатчилик манфаатига дахлдор ахборотни тўплаш, умумлаштириш ва таҳлил этиш орқали жамоатчилик мониторингини амалга ошириш;

норматив-ҳуқуқий ҳужжатлар лойиҳаларини жамоатчилик экспертизасидан ўтказиш;

ҳар ойда маҳалла кенгашида тегишли давлат органлари ва ташкилотлари раҳбарларининг амалга оширилган ишлар бўйича ахборотларини эшитиш;

аҳоли эътирозларига энг кўп сабаб бўлаётган муаммоларни аниқлаш мақсадида мунтазам равишда муҳокамаларни, шу жумладан, ахборот-коммуникация технологияларидан фойдаланган ҳолда ўтказиш;

фуқароларнинг, юридик шахсларнинг ҳуқуқлари ва қонуний манфаатлари, жамият манфаатлари бузилганлиги аниқланганда, материалларни ҳуқуқни муҳофаза қилувчи органларга юбориш;

юкланган вазифаларни бажариш учун нодавлат нотижорат ташкилотлар, оммавий ахборот воситалари, шунингдек, фуқаролар йиғинининг бошқа жамоатчилик комиссиялари ва тузилмалари ҳамда фуқаролар билан ҳамкорлик қилиш, семинарлар, давра суҳбатлари ва бошқа тадбирларни ташкил этиш.

Маҳалла назорати гуруҳи қонунчиликка мувофиқ бошқа ҳуқуқларга ҳам эга бўлиши мумкин.

Маҳалла назорати гуруҳи ўз фаолиятини амалга оширишда:

жамоатчилик назорати тўғрисидаги қонунчилик ҳужжатлари ва мазкур Низом талабларига риоя қилиши;



давлат органлари ва ташкилотлари фаолияти билан боғлиқ қонунчиликда белгиланган чекловларга амал қилиши;

давлат органлари ва ташкилотлари, уларнинг мансабдор шахсларининг ўз ваколатлари доирасида амалга оширадиган фаолиятига аралашмаслиги;

давлат органлари ва ташкилотлари, уларнинг мансабдор шахсларининг фаолият кўрсатиши учун тўсқинлик қилмаслиги;

фуқароларнинг шаъни ва қадр-қимматини таҳқирлашга, уларнинг шахсий ҳаётига аралашшга йўл қўймаслиги;

жамоатчилик назоратини амалга ошириш жараёнида олинган ахборотнинг, агар бундай ахборотни тарқатиш қонун билан чекланган бўлса, ошкор этмаслиги шарт.

Маҳалла назорати гуруҳи таркибини шакллантириш ва унинг фаолиятини ташкил этиш.

Маҳалла назорати гуруҳи унинг раҳбари, раҳбар ўринбосари, котиби ва аъзоларидан иборат. Маҳалла назорати гуруҳи аъзолигига маҳаллада обрў-эътиборли, ижтимоий фаол, бошқаларга ибрат бўладиган, катта ҳаётий тажрибага эга фуқаролар (давлат органлари ва ташкилотларининг мансабдор шахслари бундан мустасно), шунингдек, нодавлат нотижорат ташкилотлар, оммавий ахборот воситалари ва фуқаролик жамиятининг бошқа институтлари вакиллари қабул қилинади. Маҳалла назорати гуруҳи таркибини шакллантиришда гендер тенглик тамойилига риоя қилинади, шунингдек, унинг таркибига ногиронлиги бўлган шахслар ҳам киритилади. Маҳалла назорати гуруҳи аъзоларининг сони чекланмаган. Маҳалла назорати гуруҳи аъзолари фуқаролар йиғини (фуқаролар вакилларининг йиғилиши) томонидан ҳар 5 йилда сайланади. Маҳалла назорати гуруҳига фуқаролар йиғини раиси раҳбарлик қилади. Маҳалла назорати гуруҳи таркибига киритиладиган номзодга фуқаролар йиғинида (фуқаролар вакилларининг йиғилиши) ҳозир бўлганларнинг ярмидан кўпи ёқлаб овоз берган тақдирда, у сайланган ҳисобланади. Маҳалла назорати гуруҳи аъзоси муддатидан аввал гуруҳ таркибидан чиқарилганда, гуруҳнинг янги аъзоси бир ой муддат ичида фуқаролар йиғини (фуқаролар вакилларининг йиғилиши) томонидан сайланади. Маҳалла назорати гуруҳи ўзининг биринчи ташкилий йиғилишида аъзолар ичидан гуруҳ раҳбарининг ўринбосарини ва гуруҳ котибини сайлайди. Маҳалла назорати гуруҳи аъзолари ҳақидаги маълумотлар, шунингдек, уларнинг боғланиш маълумотлари (телефон, почта ва электрон манзиллари) ва уларга киритилган ўзгартиришлар улар сайланган пайтдан бошлаб 5 кун ичида



туман (шаҳар) ҳокимликлар ҳамда Ўзбекистон Республикаси Камбағалликни қисқартириш ва бандлик вазирлиги расмий веб-сайтларида (кейинги ўринларда — веб-сайт) алоҳида бўлимда эълон қилиниши шарт. Маҳалла назорати гуруҳи раҳбари узрли сабабларга кўра бўлмаган ҳолларда, унинг вазифасини раҳбар ўринбосари бажаради.

Вазифалар тақсимоти ҳамда унга асосан тузилган Маҳалла назорати гуруҳининг йиллик, чорақлик иш режалари гуруҳнинг йиғилишида муҳокама этилади ва фуқаролар йиғини кенгаши томонидан тасдиқланади.

Маҳалла назорати гуруҳи иш режасининг ижроси юзасидан гуруҳ аъзоларининг амалга оширилган ишлар бўйича ҳисоботлари ҳар ойда гуруҳ йиғилишларида эшитилиб, тегишли қарорлар қабул қилиб борилади.

Маҳалла назорати гуруҳининг якуний ҳужжатида баён этилган ахборот, тавсия ва таклифлар давлат органлари ва ташкилотлари томонидан мажбурий тартибда кўриб чиқилади ҳамда улар юзасидан қонуний қарорлар қабул қилинади.

Маҳалла назорати гуруҳи ўз фаолияти юзасидан ҳар ойда фуқаролар йиғини кенгашига, йилнинг ҳар чорагида фуқаролар йиғинига (фуқаролар вакилларининг йиғилишига) ҳисобот бериб боради.

Маҳалла раиси сўровини амалга ошириш тартиби.

Маҳалла раиси тегишли ҳудудда жойлашган давлат органлари ва ташкилотлари мансабдор шахсларига уларнинг ваколатларига кирадиган масалалар юзасидан асослантирилган тушунтириш бериш ёки ўз нуқтаи назарини баён қилиш талаби билан сўров юборишга ҳақли. (давлат сирлари ёки қонун билан кўриқланадиган бошқа сирни ташкил этувчи маълумотлар, фуқаролар йиғини фаолияти билан боғлиқ бўлмаган шахсий манфаатларни кўзланган сўровларни юбориш тақиқланади).

Маҳалла раиси сўрови давлат органлари ва ташкилотларининг битта мансабдор шахси номига ҳам, бир неча мансабдор шахси номига ҳам юборилиши мумкин.

Маҳалла раиси сўрови қайси мансабдор шахс номига юборилган бўлса, жавоб хати ўша мансабдор шахс ёки унинг вазифасини бажарувчи томонидан имзоланади ва сўров олинган кундан бошлаб ўн беш кундан кечиктирмай, сўралган барча ҳужжатларни илова қилган ҳолда фуқаролар йиғини раисига юборилади. Маҳалла раиси сўровига жавоб хати Маҳалла назорати гуруҳи йиғилишида, зарур бўлган ҳолларда эса, фуқаролар йиғини кенгаши мажлисида маҳалла раиси томонидан ўқиб эшиттирилади. Маҳалла назорати



гуруҳининг йиғилиши ёки фуқаролар йиғини кенгаши мажлисида маҳалла раиси сўровига жавоб хати муҳокама қилиниб, тегишли қарор қабул қилинади».

Фойдаланилган адабиёт: Ўзбекистон Республикаси Вазирлар Маҳкамасининг 22.09.2023 й. 489-сонли қарори.



ОДИЛ СУДЛОВ-ИНСОН МАНФААТЛАРИ ҲИМОЯСИНING ГАРОВИДИР!

*Муаллиф: Усманова Камила Камолжоновна
Сергели тумани бўйича ИИО ФМБ ходими*

Аннотация: суд ислохотини чуқурлаштириш, ҳокимиятнинг мустақил ва қарам бўлмаган тармоғи сифатида бутун Одил судлов тизимини демократлаштириш — ҳуқуқий давлатни мустаҳкамлашнинг яна бир муҳим йўналишидир.

Калит сўзлар: одил судлов, одил судловни амалга оширишда Ўзбекистон Республикаси Конституцияси нормаларини тўғридан-тўғри қўллашнинг айрим масалалари.

«Суд биносига келган ҳар бир инсон Ўзбекистонда адолат борлигига ишониб чиқиб кетиши керак. Бу Президент талаби!»

Ш.МИРЗИЁЕВ

Одил судлов — ҳақиқий ҳолатни аниқлаб, одамлар орасидаги, улар билан жамият ва давлат ўртасидаги келишмовчилик ва низоларни фақат суд томонидан ҳал этиб берилиши. Одил судловни амалга ошириш борасида суд мустақил, унинг фаолиятига биронбир тарзда аралашишга йўл қўйилмайди ва бундай аралашув қонунга мувофиқ жавобгарликка сабаб бўлади.

Инсон ҳуқуқлари — олий қадрият. Уларнинг амалда таъминланиши, фуқароларнинг ҳуқуқ ва эркинликларини муҳофаза қилиниши ҳамда бузилган ҳуқуқларининг тикланиши бевосита суд ҳокимиятининг мустақиллиги, адолатли ва холис қарор қабул қилиши билан баҳоланади. Бу исбот талаб қилмайдиган ҳақиқат.

Юртимизда ушбу соҳани ривожлантириш йўлида барча чоралар кўрилиб, судларнинг мустақиллигини таъминлаш, ҳақиқий одил судловни амалга ошириш ва пировардида инсон ҳақ-ҳуқуқларини ҳимоя қилиш борасида ижобий натижаларга эришиляпти.

Президентимизнинг «Судлар фаолиятини янада такомиллаштириш ва одил судлов самарадорлигини оширишга доир қўшимча чора-тадбирлар тўғрисида»ги Фармони юқорида тилга олинган муаммоларни ҳал этишга хизмат қиладиган муҳим ҳужжат ҳисобланади. Мазкур Фармон билан



судларнинг ташкилий-ҳуқуқий шаклига бир қатор ўзгартиришлар киритилди, хорижий мамлакатлар тажрибасида ўзини оқлаган янги институтлар жорий этилиши белгиланди, судларнинг моддий-техник базасини такомиллаштириш, улар фаолиятига ахборот коммуникация технологияларини кенг жорий этиш ҳамда суд аппарати ходимларини моддий жиҳатдан қўллаб-қувватлашга алоҳида эътибор қаратилди.

Мамлакатимизда қабул қилинаётган қонунчилигимизда судлар фаолиятининг очиклиги, унинг ошкоралиги ва шаффофлигини кучайтириш, судларнинг чинакам мустақиллигини таъминлаш, судлар томонидан қабул қилинаётган қарорларнинг адолатли, холис бўлиши ҳамда пировардида судларга нисбатан ишончни ошириш орқали халқнинг, фуқароларнинг фуқароларнинг суддан рози бўлишига эришиш ҳисобланади.

Суд ислоҳоти йўсинида Одил судловни амалга оширишнинг бирмунча такомиллаштирилган процессуал тартиби белгиланди, судья кадрлар танлаш ва жой-жойига қўйиш борасида самарали тизимга асос солинди, суд процесси иштирокчиларининг тенглиги қонунда мустақамлаб қўйилди. ЎзР Конституциянинг суд ҳоқи-миятига бағишланган қоидалари Одил судловни ташкил этиш, суд органларининг давлат механизмидаги ва жамиятнинг сиёсий тизимдаги роли ва ўрни ҳақидаги масалаларга доир қонунчилик учун негиз ҳисобланади.

Ўзбекистон Республикаси Конституциясининг 55-моддасида ҳар кимга ўз ҳуқуқ ва эркинликларини суд орқали ҳимоя қилиш, давлат органларининг ҳамда бошқа ташкилотларнинг, улар мансабдор шахсларининг қонунга хилоф қарорлари, ҳаракатлари ва ҳаракатсизлиги устидан судга шикоят қилиш, бузилган ҳуқуқ ва эркинликларини тиклаш учун унинг иши қонунда белгиланган муддатларда ваколатли, мустақил ҳамда холис суд томонидан кўриб чиқилиши ҳуқуқи кафолатланган.

Судлар томонидан конституциявий нормаларни тўғридан-тўғри ва бир хилда қўлланилиши орқали инсон ҳуқуқларига оид кафолатларни тўлақонли таъминлаш мақсадида, 2023 йил 30 апрель куни ўтказилган референдумда қабул қилинган «Ўзбекистон Республикаси Конституцияси тўғрисида»ги ЎРҚ-837-сон Конституциявий Қонуннинг 11-моддаси ҳамда «Судлар тўғрисида»ги Ўзбекистон Республикаси Қонунининг 22-моддасига асосланиб, Ўзбекистон Республикаси Олий суди Пленуми Ўзбекистон Республикаси Конституцияси (бундан буён матнда Конституция деб юритилади) 15-моддасининг иккинчи қисмига кўра, Конституция мамлакатнинг бутун ҳудудида олий юридик кучга



эга, тўғридан-тўғри амал қилади ва ягона ҳуқуқий маконнинг асосини ташкил этади.

Конституциянинг олий юридик кучга эгаллиги ҳақидаги қоида унинг нормалари барча қонунлар ва бошқа норматив-ҳуқуқий ҳужжатлардан устун туришини англатади.

Шунга кўра, судлар кўриб чиқиладиган ҳуқуқий муносабатларни тартибга солувчи қонун ва бошқа норматив-ҳуқуқий ҳужжатнинг мазмунини баҳолаши ва Конституция нормаларини тўғридан-тўғри амал қилувчи олий юридик кучга эга норматив-ҳуқуқий асос сифатида қўллаши лозим.

Судлар Конституция нормасини тегишли қонунлар ва бошқа норматив-ҳуқуқий ҳужжатлар қабул қилинмаганлиги важи билан қўллашни рад этишга йўл қўйилмаслигига эътибор қаратишлари керак. Муайян ишда қўлланилиши зарур бўлган Конституциянинг нормасида бошқа норматив-ҳуқуқий ҳужжатга ҳавола қилинганда, ишни кўриб чиқаётган судлар Конституция ва тегишли ҳуқуқий муносабатларни тартибга солувчи қонунга асосланиши лозим.

Конституция 15-моддасининг учинчи ва тўртинчи қисмларига кўра, Ўзбекистон Республикасининг халқаро шартномалари халқаро ҳуқуқнинг умумэътироф этилган принцип ва нормалари (Инсон ҳуқуқлари умумжаҳон Декларацияси, Фуқаролик ва сиёсий ҳуқуқлар тўғрисидаги ҳамда Иқтисодий, ижтимоий ва маданий ҳуқуқлар тўғрисидаги Пактлар ва бошқалар) билан бир қаторда Ўзбекистон Республикаси ҳуқуқий тизимининг таркибий қисмидир. Шунга кўра, Ўзбекистон Республикасининг халқаро шартномасида Ўзбекистон Республикасининг қонунида назарда тутилганидан бошқача қоидалар белгиланган тақдирда, Ўзбекистон Республикасининг халқаро шартномаси қоидалари қўлланилишига эътибор қаратилсин. Бунда судлар қонун ҳужжатларига асосан халқаро шартнома Ўзбекистон Республикасида ратификация қилинганлиги ёхуд кучга кириши учун зарур бўлган давлат ички тартиб-таомиллари ўтказилганлигига, шунингдек, қўшимча шартлар қўйилганлигига эътибор қаратиши лозим. Шу билан бирга, ишларнинг кўриб чиқилишида халқаро шартнома нормалари қўлланилган ҳолларда қарорнинг асослантурувчи қисмида ушбу халқаро шартнома нормаларига ҳавола қилиниши лозим.

Конституцияда ҳеч ким расмий эълон қилинмаган қонун асосида ҳукм қилиниши, жазога тортилиши, мол-мулкидан ёки бирон-бир ҳуқуқидан маҳрум этилиши мумкин эмаслиги ҳамда норматив-ҳуқуқий ҳужжатни



матбуот ва расмий манбаларда эълон қилиниши улар қўлланилишининг мажбурий шарти эканлиги белгиланганлигига қаратилиши

Конституция нормалари тегишли қонунлар ва бошқа норматив-ҳуқуқий ҳужжатлар қабул қилинишидан ёки мавжудлигидан қатъий назар, ушбу Конституциявий Қонун кучга кирган пайтдан эътиборан тўғридан-тўғри амал қилади.

Судлар инобатга олиши керакки, суд ҳужжатларида ҳуқуқий асос сифатида биринчи навбатда, қоида тариқасида, Конституциянинг тегишли нормаларига ва ундан кейин юридик кучига қараб бошқа норматив-ҳуқуқий ҳужжатларга, башарти қонунлар ва бошқа норматив-ҳуқуқий ҳужжатлар Конституция нормаларига зид бўлганлиги аниқланган тақдирда эса, фақатгина Конституциянинг тегишли нормалари қўлланилиши лозим.

Шу билан бирга, Фуқаролик процессуал кодекси, Иқтисодий процессуал кодекси ва Маъмурий суд ишларини юритиш тўғрисидаги кодексга мувофиқ 2023 йил 1 майга қадар қабул қилинган биринчи инстанция судининг суд ҳужжатлари юқори инстанция судлари томонидан қайта кўрилаётганда уларда қўлланилган норматив-ҳуқуқий ҳужжатларнинг Конституция нормаларига мос келмаслиги аниқланиши суд ҳужжатларини ўзгартириш ёки бекор қилиш учун асос бўлмайди. Бунда, Фуқаролик кодексининг 4-моддаси ва «Норматив-ҳуқуқий ҳужжатлар тўғрисида»ги Қонуннинг 41-моддаси талабларидан келиб чиқиб, фуқаролик ишлари бўйича, иқтисодий ва маъмурий судлар томонидан ишларни кўришда низоли муносабат бўйича тарафларнинг ҳуқуқ ва мажбуриятлари қачон вужудга келганлиги аниқланиши керак.

Конституциянинг 20-моддасида инсоннинг ҳуқуқ ва эркинликлари бевосита амал қилиши; инсоннинг ҳуқуқ ва эркинликлари давлат органлари, фуқароларнинг ўзини ўзи бошқариш органлари, уларнинг мансабдор шахслари фаолиятининг моҳияти ва мазмунини ташкил этиши лозимлиги белгиланган. Шунга кўра, судлар давлат органлари, фуқароларнинг ўзини ўзи бошқариш органлари, уларнинг мансабдор шахслари билан муносабатларда инсон ҳуқуқларининг самарали ҳимоя қилинишини таъминлаш мақсадида мазкур органлар ва уларнинг мансабдор шахслари томонидан инсонга нисбатан ҳуқуқий таъсир чораларини қўллашда Конституцияда белгиланган мутаносиблик принципига риоя қилинганлигини текширишлари лозим. Бунда инсон билан давлат органларининг ўзаро муносабатларида юзага келадиган қонунчиликдаги барча зиддиятлар ва ноаниқликлар инсон фойдасига талқин этилади.



Шунингдек, Конституциянинг 55-моддасида давлат органлари ёхуд улар мансабдор шахсларининг қонунга хилоф қарорлари, ҳаракатлари ёки ҳаракатсизлиги оқибатида етказилган зарар ихтиёрий равишда қопланмаган тақдирда, унинг ўрни манфаатдор шахсининг аризасига асосан суд тартибида давлат томонидан қопланиши кафолатланганлиги инобатга олинаши лозим.

Судлар Конституциянинг 20-моддаси талабларидан келиб чиқиб, шахсга нисбатан қўлланиладиган ҳуқуқий таъсир чоралари мутаносиблик принципига асосланиши ва қонунларда назарда тутилган мақсадларга эришиш учун етарли бўлиши кераклигини инобатга олишлари зарур. Бунда ҳуқуқбузарлик содир этишда айбдор бўлган шахсга нисбатан қўлланиладиган жазо ёки бошқа ҳуқуқий таъсир чораси одилona бўлиши, яъни ҳуқуқбузарликнинг оғир-енгиллигига, айбнинг ва шахсининг ижтимоий хавфлилик даражасига мувофиқ бўлиши керак.

Судлар муайян ишларни кўришда Конституция 21-моддасидаги шахсга унинг розилигисиз қонунчиликда белгиланмаган мажбурият юклатилиши мумкин эмаслиги ҳақидаги нормага риоя этилганлигини текширишлари лозим. Бунда қонунчилик деганда, нафақат қонун ҳужжатлари, балки қонуности норматив-ҳуқуқий ҳужжатлар ҳам назарда тутилиши инобатга олинаши зарур.

Судлар Конституциянинг 28-моддаси талабларига мувофиқ айбдорликка оид барча шубҳаларни бартараф қилишнинг имкони йўқлиги шахсни айбсиз деб топишга асос бўлишини инобатга олишлари лозим.

Шахсининг ўз айбини тан олганлиги унинг айби судда текширилган бошқа далиллар билан исботланган тақдирдагина айблов ҳукми чиқарилишига асос бўла олади.

Жиноят ишларини юритишда гумон қилинувчи, айбланувчи ёки судланувчи ўзининг айбсизлигини исботлаши шарт эмаслиги, исталган вақтда сукут сақлаш ҳуқуқидан фойдаланиши, ўзи ва яқин қариндошларига қарши гувоҳлик беришга мажбур эмаслиги билан боғлиқ Конституцияда белгиланган шахсий ҳуқуқ ва эркинликларини бузилиши процессуал қонун нормаларининг жиддий бузилиши деб эътироф этилади.

Судларнинг эътибори Конституциянинг 29-моддаси тўртинчи қисмига асосан қонунни бузган ҳолда олинган далиллардан одил судловни амалга ошириш чоғида фойдаланишга йўл қўйилмаслигига қаратилсин.

Конституцияда мустаҳкамланган шахсий ҳуқуқ ва эркинликларни ҳамда қонунларда белгиланган тартибларни бузган ҳолда ёхуд қонунларда



назарда тутилмаган ҳаракатлар натижасида тўпланган далиллар қонунни бузган ҳолда олинган далиллар деб эътироф этилиши лозим.

Конституциянинг 29-моддасига мувофиқ ҳар кимга малакали юридик ёрдам олиш ҳуқуқи кафолатланган бўлиб, қонунда назарда тутилган ҳолларда юридик ёрдам давлат ҳисобидан кўрсатилиши лозим.

Ҳар бир шахс жиноят процессининг ҳар қандай босқичида, шахс ушланганида эса унинг ҳаракатланиш эркинлиги ҳуқуқи амалда чекланган пайтдан эътиборан ўз танловига кўра адвокат ёрдамидан фойдаланиш ҳуқуқига эга.

Шунингдек, гумон қилинувчи, айбланувчи ёки судланувчи айбловнинг моҳияти ва асослари тўғрисида хабардор қилинишини, унга қарши ёки унинг фойдасига гувоҳлик бераётган шахсларнинг сўроқ қилинишини талаб этиш ҳуқуқига эга.

Шахсий эркинлик ва дахлсизликни кафолатловчи конституциявий нормаларни бузилиши ҳолатларига баҳо беришда судлар Олий суд Пленумининг 2003 йил 19 декабрдаги «Гумон қилинувчи ва айбланувчини ҳимоя ҳуқуқи билан таъминлашга оид қонунларни қўллаш бўйича суд амалиёти тўғрисида»ги 17-сон қарорида берилган тушунтиришларга амал қилиши лозим.

Судларнинг эътибори шахсга адвокат ёрдамидан фойдаланиш билан боғлиқ конституциявий ҳуқуқи тушунтирилмасдан ёки унинг бундай ҳуқуқларидан амалда фойдаланиши учун реал шароит яратиб берилмасдан туриб, унга нисбатан тергов ҳаракатлари олиб борилиши натижасида олинган далилларнинг мақбул эмас (яроқсиз) деб топилишига ва бундай далиллардан одил судловни амалга ошириш чоғида фойдаланишга йўл қўйилмаслигига қаратилсин.

2023 йил 1 майдан бошлаб шахснинг ёзишмалари, телефон орқали сўзлашувлари, почта, электрон ва бошқа хабарлари сир сақланиши ҳуқуқининг чекланишига, уй-жойида тинтув ўтказилишига фақат қонунга мувофиқ ва суднинг қарорига асосан йўл қўйилади.

Фуқароларнинг ёзишмалари, телефон орқали сўзлашувлари, почта, электрон ва бошқа хабарлари сир сақланиши, уй-жой дахлсизлиги ҳуқуқларининг чекланиши билан боғлиқ ҳолда ўтказилган тезкор-қидирув фаолияти натижалари мазкур тадбирлар суднинг рухсати асосида ҳамда 2012 йил 25 декабрдаги «Тезкор-қидирув фаолияти тўғрисида»ги ЎРҚ-344-сон



Қонунга мувофиқ амалга оширилгандагина ишда далил сифатида фойдаланилиши мумкин бўлади.

Судларнинг эътибори Конституциянинг 139-моддаси иккинчи қисмида суд ишлари олиб борилаётган тилни билмайдиган судда қатнашувчи шахсларнинг таржимон орқали иш материаллари билан тўла танишиш ва суд ишларида иштирок этиш ҳуқуқи ҳамда судда она тилида сўзлаш ҳуқуқи кафолатланганлигига қаратилсин.

Конституциянинг ушбу нормаси ҳамда Жиноят процессуал кодексининг 20-моддаси, Маъмурий жавобгарлик тўғрисидаги кодекснинг 273-моддаси, Фуқаролик процессуал кодексининг 11-моддаси, Иқтисодий процессуал кодексининг 10-моддаси ва Маъмурий суд ишларини юритиш тўғрисидаги кодекснинг 12-моддасига мувофиқ судлар ишда иштирок этувчи шахсларга ўз она тилида ёки ўзи биладиган бошқа тилда оғзаки ёки ёзма арз қилиш, кўрсатув ва тушунтиришлар бериш, илтимоснома ва шикоятлар билан мурожаат қилиш, судда сўзлаш ҳамда таржимон хизматидан фойдаланиш ҳуқуқларини тушунтиришлари лозим.

Конституциянинг 16-моддасида Ўзбекистон Республикасининг қонунлари ва бошқа норматив-ҳуқуқий ҳужжатлари Конституция асосида ва уни ижро этиш юзасидан қабул қилиниши, бирорта қонун ёки бошқа норматив-ҳуқуқий ҳужжат Конституциянинг принцип ва нормаларига зид бўлиши мумкин эмаслиги белгиланган.

Муайян ишларда қўлланилиши лозим бўлган норматив-ҳуқуқий ҳужжатларнинг Конституцияга зидлиги аниқланган тақдирда судлар Олий судга шу масалада Конституциявий судга мурожаат қилиш юзасидан таклиф киритишлари лозим.

Тушунтирилсинки, Конституциявий суднинг тегишли норматив-ҳуқуқий ҳужжатнинг бир қисмини Конституцияга зид деб топиш ҳақидаги қарори судлар томонидан норматив-ҳуқуқий ҳужжатнинг қолган қисми қўлланилишига тўсқинлик қилмайди.

Судлар низоларни кўриш давомида идоравий норматив-ҳуқуқий ҳужжат шахсининг Конституция билан кафолатланган ҳуқуқлари ва манфаатларига зидлиги аниқланганда, манфаатдор шахсга бундай ҳужжатни тўлиқ ёки қисман ҳақиқий эмас деб топиш тўғрисидаги ариза билан Маъмурий суд ишларини юритиш тўғрисидаги кодекснинг 22-боби тартибида Олий судга мурожаат қилиш ҳуқуқини тушунтиришлари лозим.



Судлар инобатга олишлари керакки, идоравий норматив-ҳуқуқий ҳужжатнинг Конституция принцип ва нормаларига зидлиги уни Олий суд томонидан манфаатдор шахснинг аризасига асосан тўлиқ ёки қисман ҳақиқий эмас деб топиш учун асос бўлади.

Судлар ишларни кўриш натижалари бўйича Конституция нормалари ҳамда шахсларнинг кафолатланган ҳуқуқ ва қонуний манфаатлари бузилганлигини аниқлаган ҳар бир ҳолат бўйича қонун бузилишини келтириб чиқарган сабаб ва шарт-шароитларни пухта ўрганиб, тегишли мансабдор шахсларнинг қонунга хилоф ҳаракатлари (ҳаракатсизлиги)га хусусий ажрим чиқариш йўли билан муносабат билдириши лозим.

Барча судлар, қонунчиликни қўллаётган давлат органлари, корхона, муассаса ва ташкилотлар ҳамда мансабдор шахслар мазкур Пленум қарори тушунтиришларига сўзсиз риоя этсин.

Фойдаланилган адабиёт: Ўзбекистон Республикаси Олий суди Пленумининг 23.06.2023 й. 16-сон қарори.



ОСОБЕННОСТИ ОСМОТРА МЕСТА ПРОИСШЕСТВИЯ

*Сотрудник УКД ОВД Сергелийского
района города Ташкент
Усманова Камила Камолжоновна*

АННОТАЦИЯ. Осмотр места происшествия составляет важную информационную базу, на основе которой следователь определяет схему расследования преступления.

КЛЮЧЕВЫЕ СЛОВА: осмотр места происшествия, цели осмотра места происшествия, задачи осмотра места происшествия, принципы осмотра места происшествия, этапы осмотра места происшествия, протокол осмотра места происшествия.

Согласно статьи 141 Уголовно-процессуального Кодекса Республики Узбекистан для обнаружения следов преступления, вещественных доказательств, выяснения обстановки происшествия и иных обстоятельств, имеющих значение для дела, должностное лицо органа, осуществляющего доследственную проверку, дознаватель, следователь или суд производят осмотр места происшествия, трупа, животных, местности, помещений, предметов и документов.

Осмотр места происшествия — неотложное следственное действие, направленное на установление, исследование и фиксацию обстановки места происшествия, следов преступления, преступника и связанных с ними фактических данных, осуществляемое путём непосредственного восприятия следователем.

Осмотр в стадии доследственной проверки, дознания или предварительного следствия производится с участием понятых. Если необходимость в осмотре возникла при разбирательстве дела, суд выносит об этом определение и производит осмотр с участием сторон. В необходимых случаях в ходе осмотра должностное лицо органа, осуществляющего доследственную проверку, дознаватель, следователь или суд производит измерения, фотографирование, киносъемку, видеозапись, составляет планы, схемы, чертежи, изготавливает слепки и оттиски следов. Для содействия в этом к осмотру могут быть привлечены специалисты (статья 136 УПК Республики Узбекистан).



Цель осмотра места происшествия-обнаружение следов преступления, выяснения других обстоятельств, имеющих значения для уголовного дела. В целом они состоят в собирании и исследовании доказательств.

При осмотре места происшествия осматриваются объекты, имеющие криминалистическое значение в комплексе (обстановка места происшествия, следы, участок местности и т.д.), решается вопрос о том, не является ли осматриваемое место местом преступления.

Задачами следственного осмотра места происшествия являются:

- непосредственное изучение обстановки места происшествия для выяснения картины происшедшего события и отдельных его обстоятельств (что произошло, где, как и почему?);
- обнаружение, предварительное исследование, фиксация и изъятие следов преступления и преступника (кто, кого, чем?);
- установление и розыск лица, совершившего преступление по «горячим следам». Поиск доказательственной информации, которая позволила бы в сжатые сроки установить лицо, совершившее преступление, является важнейшей тактической задачей осмотра места происшествия. Важно, чтобы осмотр был проведен, когда преступник еще не уничтожил следы на месте преступления и сохранилась возможность его быстрого установления и задержания.

Принципами проведения осмотра места происшествия являются:

- неотложность осмотра места происшествия (она прямо закреплена в процессуальном законе как безотлагательность выезда на место происшествия) и обеспечивает своевременность обнаружения, фиксации, установление преступника;

— полнота — заключается в том, что все находящееся на месте происшествия следы и предметы, имеющие отношение к событию преступления, должны быть обнаружены, исследованы, закреплены. Необходимо осматривать все. Недопустим выборочный осмотр;

— всесторонность заключается в том, что при осмотре важно получить информацию не только о том, что находится на месте происшествия, но и в какой связи с местом происшествия. Важно в ходе осмотра дать ответ на семь классических вопросов: что, где, кто, как, чем, кого и почему;

— объективность — исследовать все, что обнаруживается на месте происшествия на момент осмотра (фиксировать обстановку, следы в том виде,



как установлено на момент осмотра, не реконструировать, не записывать со слов);

— целенаправленность и планомерность осмотра заключается в том, что осматривать следует по составленному логическому плану. Смотреть на место происшествия как систему объектов и следов, отражающих действия преступника, его жертвы, других лиц. Важно увязать их в логической последовательности и отыскать;

— единое руководство состоит в том, что ответственным за осмотр является следователь. Поэтому при необходимости следует удалить с места происшествия всех посторонних, включая руководителей, и все осматривать самому следователю, не передоверяя это действие другим участникам;

— активное использование научно-технических средств и соблюдение правил работы со следами.

Этапы осмотра места происшествия:

- первый этап — подготовительный, который включает в себя подготовку к осмотру места происшествия до выезда на место и подготовку к осмотру после прибытия на место;
- второй этап — рабочий, т.е. непосредственный осмотр места происшествия и состоящий из общего осмотра и детального осмотра;
- третий этап — заключительный, состоящий из оценки полученных результатов и фиксации результатов осмотра.





Согласно статьи 141 Уголовно-процессуального Кодекса Республики Узбекистан о производстве осмотра должностное лицо органа, осуществляющего последовательную проверку, дознаватель или следователь составляет протокол, а суд фиксирует ход и результаты осмотра в протоколе судебного заседания в соответствии с правилами, предусмотренными [статьями 90 — 92](#) Уголовно-процессуального Кодекса Республики Узбекистан. В протоколе описывается все обнаруженное при осмотре в той последовательности, в какой производился осмотр, и в том виде, в каком обнаруженное наблюдалось в момент осмотра. В протоколе перечисляются все следы, предметы и документы, обнаруженные и изъятые при осмотре. Владельцу изъятого имущества выдается соответствующая справка или копия протокола.

В протоколе, кроме того, должно быть указано: в какое время, при какой погоде и каком освещении производился осмотр; какие научно-технические средства были применены и какие получены результаты; кто был привлечен для оказания содействия в производстве осмотра и в чем это содействие выразилось; какие предметы и документы опечатаны и какой печатью; куда направлены после осмотра труп и другие предметы, имеющие значение для дела.

Своевременно, умело и тщательно произведённый осмотр происшествия выступает залогом быстрого и успешного раскрытия преступления.

Список использованной литературы:

Уголовно-процессуальный кодекс Республики Узбекистан, 2023 г. и др.



XITOIY MILLIY VA AN'ANAVIY LIBOSLARI

Ziyatova Barno Bahodirovna

Alfraganus unversity Filologiya fakulteti

Xorjiy Filologiyasi kafedrasi o'qituvchisi

Xorjiy Filologiyasi kafedrasi o'qituvchisi

Annotatsiya

Ushbu maqolada Xitoyning milliy va an'anaviy liboslari, bosh kiyimlari, shuningdek zamonaviy va milliy kiyimlarnimni taqqosashrganmiz haqida yoritib berganmiz

Kalit so'zlar: banbi, banxiu, beizi, changao, daxiushan, diyi, lotus, feniks toji, ruqun, yuanlingshan, cheongsang.

Xitoyning milliy liboslari Hanfu, ya'ni Xon xonadoni kiyimidir. Qizil va qora matolardan tayyorlangan Hanfu kiyim-kechagi rasmiy va juda muhim voqealar uchun ishlatilgan, oq juda aziyatga uchragan va juda kamdan-kam qo'llanilgan, oltin va sariq ranglar imperatorlar, uning oilasi va atrofi bilan taqilgan. O'tgan asrning 30-yillari o'rtalaridan boshlab, Xitoy monarxiyasi mavjud bo'lmaganda, ayollar uchun milliy Xitoy liboslarining odatiy namunasi Tsipao bo'ldi. Ingliz tilida so'zlashadigan mamlakatlarda, cipao ko'proq ko'ylak sifatida tarjima qilingan chonsam nomi bilan mashhur. Dastlabki kiyimlar etarlicha sodda edi. Ular ikkita tikuvli matolardan va yoqa stendidan iborat bo'lib, beshta tugma va old tomondan kesilgan edi. Xitoylik ayollarning milliy liboslari turli matolardan tayyorlangan - bu farovonlikka bog'liq edi. Paxta va kenevir matolari o'rta daromadli odamlar tomonidan ishlatilgan, mahalliy aristokratlar ipak matolardan foydalangan. Homilador ayollar uchun an'anaviy kiyinish shimlar bo'lib, fermuarlar yoki tugmalarsiz tikiladi, qorin bo'shlig'ida tikma tikiladi. Bunday kiyim homilador ayolning qorinidagi nopok qudratga kirmaslikka yordam bergan deb hisoblar edi. Xitoyda ayol bilan kichik bir oyoq - bu juda chiroyli deb hisoblashadi. Oyoq o'smasligi uchun, erta bolalikdan qizlar shod edi. Ushbu operatsiyani bajarish og'ir og'riq, oyoq kasalliklari va ayrim holatlarda nogironlik sabab bo'lgan.

Xitoy ayollari liboslari — Xitoy xalqi ayollarining an'anaviy, o'ziga xos va boshqa mintaqalardan ajratib turuvchi milliy liboslari sanaladi. Qadim zamonlardan beri Xitoyda ayollar turli xil kiyimlarga ega bo'lishgan. Bu kiyimlar turli sulolalarda turli xil bo'lgan. Misol uchun, 1920-yillarda Cheongsam sotsialitlar va yuqori sinf



ayollari orasida moda edi. 1960-yillarda juda qattiq kiyim uslublari keng tarqalgan bo'lib bugungi kunda turli xil modalar kiyiladi. Xitoyning turli viloyatlari va mintaqalari ham o'ziga xos turli xildagi kiyim uslublari ega. [Qin](#) va [Xan](#) sulolalarida ayollar odatda uzun, katta, yengi keng kiyim va liboslar kiyishgan. Uzun yubka ostida, odatda, kashtado'zlik uslubida tikilgan bir juft baland poshnali oyoq kiyimlari bor bo'lgan. Odatda, oliy nasabli ayollarning qo'lga o'ralgan Jinguo (kàn) nomli ro'mol bor bo'lib, o'rta darajali, oddiy yoki kambag'al ayollarning qo'llarida turli bezakli mo'nchoqlar bilan birga bezatilgan. Vaqt o'tishi bilan palto qisqaroq, yubka esa uzunroq bo'lib qoldi. Oliy nasabli ayollar etaklarini yerga sudralmasligi uchun etaklarni ko'tarishda xizmatkorlarning yordamiga ham muhtoj bo'lganlar. [Suy](#) va [Tang](#) sulolalarida ayollar kiyimlari ochiqroq bo'lish tendentsiyasiga ega bo'lganlar. Odatda ipdan tikilgan kichik yengli paltolar, hali ham uzun, keng va mayin sharflar bo'lib, yubkalari keng bo'lgan. ko'pincha kiyiladigan narsalar edi. Ular tanasining ko'krigidan yuqori qismini yalang'ochlashlari mumkin bo'lgan. Bunday mato ayollarning go'zalligini yaxshiroq ko'rsatishi uchun mo'ljallangan. O'sha paytda mashhur bo'lgan kiyimlarning yana bir turi katta yengli, kalta ko'krakli ko'ylaklar, uzun va engil yubkalar hisoblangan. Song sulolasi (960-1279) davridagi ayollar kiyimi erkaklar kiyimidan o'ngga emas, chapga nisbatan kiyilishi bilan ajralib turardi. Ayollar uzun ko'ylaklar yoki deyarli to'pig'iga tushadigan bluzkalar kiyishgan. Shuningdek, ular kalta yoki uzun yengli yubka va kurtka kiyishgan.

B a n b i (
 半 臂

[kán](#)), so'zi „yarim qo'l“ ma'nosini bildiradi), shuningdek, **Banxiu** ([kāngcǐ](#)) nomi bilan tanilgan, *rukun* ustiga kiyiladigan va yarim uzunlikdagi yenglari bo'lgan jilet yoki ustki kiyimning bir turi bo'lgan. Uning yoqasi uslubi har xil edi, lekin uni old tomondan bog'lash yoki metall tugma bilan mahkamlash mumkin bo'lgan. Xitoy yozuvlariga ko'ra, *banbi* kiyim uslubi xitoyliklar kiyadigan kalta etakli ko'ylagidan ixtiro qilingan. U dastlab saroy xizmatkorlari uchun jilet sifatida belgilandi, ammo tez orada oddiy odamlar orasida mashhur bo'lib ketgan. [Tang sulolasi davrida](#) yozilgan „Xuo Xiao Yu afsonasi“da ([kāngāoyu-崔小玉传](#)), bosh ayol qahramoni Huo Xiaoyu ko'pincha shu uslubda kiyimlar kiygan.



Beizi (kānì — 襜褕) — bu plashga oʻxshash erkaklar va ayollar uchun umumiy boʻlgan anʼanaviy xitoy kiyimidir. (Ming sulolasi davrida eng mashhur boʻlgan *beizi* Tang sulolasi davrida *banbi* nomi bilan ham tanilgan) Markaziy Osiyodan Tang sulolasi davrida Ipak yoʻli orqali madaniy almashinuvlar tez-tez boʻlib turgan paytda beizi liboslarini mahaliy zodagonlar marosim va tantanalarda kiyganliklari haqida maʼlumotlar bor. Baʼzi manbalarda, u Song sulolasi davrida ham *banbidan* olingan, deb qaraladi, bu erda beizining yenglari uzun va kiyimi choʻziq shaklida boʻlgan.

Chang-ao (xitoycha: 長襖) — ayollar uchun kiyinishning anʼanaviy xitoy uslubi hisoblangan. Bu rasmiy kiyinish shakli boʻlib, koʻpincha ruqunning uzunroq versiyasi sifatida qabul qilingan. Biroq, u aslida Ming sulolasi davrida zhiduodan ishlab chiqilgan va yubka ustidan kiyilgan. U keng yengli, zhiduodan qisqaroq va yon tirqishlarida yon panellari boʻlmagan (shunday qilib, uning ostidagi yubka koʻrsatilgan). Koʻpincha boʻyinbogʻga tikilgan himoya gʻilofi ayollar ixtiyoriga qarab olingan (jǎnín, 護領, lit. „himoya yoqasi“). Huling oq yoki boshqa har qanday (koʻpincha quyuc) ranglarda boʻlishi mumkin boʻlgan. Yoqa kiyim bilan bir xil rangda tikilgan.

Daxiushan „Katta yengli koʻylak“ deb tarjima qilingan *Daxiushan* (kāngāngāng — 大袖衫), ayollar uchun anʼanaviy xitoy kiyimi boʻlib, qirollik oilasi orasida Tang sulolasi davrida eng mashhur boʻlgan kiyimlardan biri boʻlgan. Tang sulolasining oltin davri tugagandan soʻng, Hufu (khufu)(胡服), yoki Markaziy va Gʻarbiy Osiyodaning kiyim uslublari asta-sekin zaiflasha boshladi va Tang qirollik ayollar kiyim uslublari ham asta-sekinlik bilan oʻzgartirishni boshlashdi. Qirollik ayollar kiyimlari va boshqa uslublari oʻrtasidagi tafovut oʻrta va kechki Tan davriga kelib (chàngàngàngíní-中晚唐时期) tobora yaqqol namoyon boʻladi. Kiyim kengligi toʻrt futdan oshdi va uning yenglari koʻpincha 1,3 metrdan kengroq boʻlgan. U tovondan to koʻkrak tepasiga qadar qoplaydigan, beliga oʻralgan tugun, engil va baʼzan koʻzga koʻrinadigan ustki palto, pastki qismida bir-biriga bogʻlab turiladigan va koʻpincha qoʻlga oʻralgan uzun sharf bilan birga ketadigan oʻziga xos libos boʻlgan. Kiyim koʻpincha ayollar koʻkraginging yarmini qoplagan va shuning uchun u malika yoki gējī kabi maʼlum bir maqomga ega boʻlgan ayollar uchun moʻljallangan. U Da-Xiu-Shan nomi bilan mashhur boʻlgan, ammo turli vaqtlarda Dian-Chai-Li-Yi (língíngíní-钿钗礼衣) deb ham nomlangan. Kiyimlar,



asosan, maxsus tantanali marosimlar uchun kiyilgan bo‘lib turli xil o‘zgarishlarga ega bo‘lgan. Ular asosan turli xil yoqa shakllanishlari (masalan, parallel yoki ko‘ndalang yoqalar yoki yoqasizlar) natijasi bo‘lishi mumkin.

Diyi (kíní — 翟衣) — Ming sulolasi davrida imperatorlar va toj malikalari (toj shahzodasining rafiqasi) tomonidan kiyiladigan an’anaviy xitoy libosi hisoblangan. Bu faqat tantanali maqsadlar uchun mo‘ljallangan rasmiy kiyim bo‘lgan. Bu shenyi shakli bo‘lib, uzun dumli qirg‘ovullar (ján, Di-翟) va dumaloq gullar (小輪花) bilan kashtalar qilingan. U feniks toji bilan taqilgan (yon tomondan marvaridlarning iplarisiz osilgan). Diyi Chjou sulolasi davridan beri imperatorlar va boshqa qirollik zodagon ayollari (turli sulolalar davrida farqlanadi) tomonidan Chjou va Song sulolalarida huiyi 禕衣) va Xan sulolasida miaofu (禕衣) kabi turli nomlar ostida kiyilgan.

Lotus poyafzallari 蓮履 / 莲履, lianlǚ)—Xitoyda ayollar yoqlari bog‘langan tomonidan kiyiladigan poyabzal bo‘lgan. Poyafzal konus yoki g‘ilof shaklida bo‘lib, lotus kurtaklariga o‘xshash bo‘lishi kerak bo‘lgan. Ular paxta yoki ipakdan nozik tarzda tikilgan va kaftga sig‘adigan darajada kichik bo‘lgan. Ba’zi dizaynlarda poshnali yoki xanjar shaklidagi tagliklari bor edi. Ular turli xil uslublar va ranglardan qilingan va odatda bezakli bezaklar bilan bezatilgan, poyabzal tagida davom etishi mumkin bo‘lgan hayvonlar yoki gullarning rasmi naqshlari bilan bezatilgan. Ba’zi dizaynlar faqat oyoq uchiga to‘g‘ri keladigan va uzun yubka ostida kiyganda kichkina bog‘langan oyoq ko‘rinishini bergan. Oyoq kiyimini bog‘lash endi qo‘llanilmasa ham, ko‘plab lotus poyabzallari muzeylar yoki shaxsiy kolleksiyalarda artefakt sifatida saqlanib qolgan.

Feniks toji (kao) — ayollar uchun Xitoyning an’anaviy bosh kiyimi hisoblangan. Uni Ming sulolasining xonimlari vazodagon ayollari marosimlarda yoki rasmiy tantanalarda kiyib yurishgan. Shuningdek bu, kelinlar uchun an’anaviy bosh kiyim bo‘lgan. U tilla rangli ajdarlar, qirollik baliqlarining tangaridan yasalgan fenikslar, munchoqli qirg‘ovullar, marvaridlar va qimmatbaho toshlar bilan o‘ziga xos uslubda bezatilgan. Ishlatilgan marvaridlar soni 3426 dan 5449 donagacha, ishlatilgan qimmatbaho toshlar soni esa 95 dan 128 donagacha bo‘lgan. Bu marvaridlar, qimmatbaho toshlar va qirollik baliqlarining tangalaridan bezakli gullar, barglar, bulutlar va bobinlar (tojning yon-orqa qismidagi „qanotlar“) yasalgan. Butun tojning vazni 2 dan 3 kilogrammgacha bo‘lgan.



Ruqun (襦裙) — bu asosan ayollar uchun an'anaviy xitoy kiyimi hisoblangan (*hanfu*). U [bluzkadan \(襦, ru\)](#) va o'ralgan *yubkadan (裙, qun)* iborat bo'lgan. U uzoq tarixga ega va [Urush paytidagi davlatlar davridan](#) beri ayollar tomonidan kiyilib kelingan. Umuman olganda, bluzka yubka ichiga tiqilgan. *Rukun ning* mashhurligi [Xan sulolasi](#) davrida pasayib ketgan, ammo Janubiy va Shimoliy sulolalar davrida yana ommalashgan. [Suy](#) va [Tang](#) sulolalari davrida yubkalar beldan yuqori va balandroq bog'lanib kelingan, vaqt o'tib, oxir-oqibatda ular ko'krakdan yuqoriga bog'langan va kalta bluzkalar bilan kiyilgan. Oddiy o'zaro bog'langan bluzkalar bilan bir qatorda, bu davrda parallel yoki to'g'ri yoqali (對襟) bluzkalar ham kiyilgan, shuning uchun ko'krakning kengligini ochib bergan. Song sulolasi davrida yubkalar oxir-oqibat ko'krak darajasidan normal bel chizig'iga tushirilgan. Ming sulolasi davrida *ruqun* ayollar uchun eng keng tarqalgan kiyim shakliga aylangan. Bluzkaning yenglari, asosan, tor yengli manjet (*pípa* yengi) bilan kavisli bo'lgan. Ko'pincha bo'yinbog'ga tikilgan ixtiyoriy olinadigan himoya g'ilofi (*jánín*, lit. „himoza yoqasi“) mavjud bo'lgan. *Huling* oq yoki boshqa har qanday quyuq rangda bo'lishi mumkin bo'lib, yoqa kiyim bilan bir xil rangda bo'lgan. [Qing sulolasining](#) boshlanish davrlarida yaqin yubka asosan *baizhequn* (百摺裙 lit. „yuz burmali yubka“) yoki *mamianqun* (馬面裙, lit. „ot yuzi yubka“) edi.

Yuanlingshan (圓領衫) — [Ming sulolasi](#) davrida erkak va ayol amaldorlar va zodagonlar uchun eng keng tarqalgan kiyim shakllaridan biri hisoblangan. Fuqarolar va amaldorlar yuanlingshanlari o'rtasidagi farq shundaki, amaldorlar va zodagonlar yuanlingshanida mandarin maydoni (補子) bo'lgan. Yuanlingshanning yenglari, asosan, tor yengli manjetli ((琵琶袖, *pípa* sleeve) bilan kavisli bo'lgan. Uning dumaloq yoqasi va yon tirqishlari ham bor bo'lgan. Amaldorlar va zodagonlarning yuanlingshanlari ham oddiy odamlar uchun to'y liboslari hisoblangan. Kuyov Wusha shlyapasini (烏紗帽 *y-ánzēng*) va 9-darajali rasmiy libosdagi yuanlingshan kiygan. Kelin feniks tojini va qizil yuanlingshan liboslarini kiygan.

Cheongsam — ayollar uchun tanani quchoqlagan shaklidagi ([Shanxayda](#) o'zg artirilgan) bir parcha xitoy libosi; erkak versiyasi esa changshan bo'lib, liboslar orasida o'ziga xos o'ringa ega. Mandarin xitoy tilida qí páo (旗袍) nomi bilan



tanilgan ; Wade-Giles ch'i-p'ao) va ingliz tilida mandarin libosi sifatida ham tanilgan. Zamonaviy va ko'pincha mahkam o'rnashgan cheongsam yoki qipao (chipao) 1920-yillarda [Shanxayda](#) yaratilgan va sotsialistlar hamda yuqori sinf ayollari tomonidan moda bo'lib hisoblangan.

Xitoyda 70-yillarning oxirida kommunistik kiyim standartlari yumshatilgandan so'ng, xitoyliklarning kiyinish uslubi va mamlakatning moda tendentsiyalarida keskin o'zgarishlar bo'lib o'tdi. Zamonaviy shahar kiyimlari brend nomlariga astalik bilan e'tibor qarata boshladi. Yirik shahar markazlarida, ayniqsa, [Shanxayda](#) tobora g'arbiy ko'rinishga ustunlik berilgan va ko'chalarda kattalar uchun kundalik kiyimlardan ko'ra rasmiy kiyinishga urg'u berildi. O'smirlar brend nomlari va g'arbiy kiyimlarni afzal ko'rib kiyinishadilar. Bolalar odatda multfilm qahramonlari bilan bezatilgan kiyimlarni kiyishadi. To'y va marosimlarda ayollar milliy liboslarni kiyishadi. Shu bilan birga, hanfu harakati tomonidan xanfu kabi an'anaviy kiyim shakllarini qayta tiklashga harakat ham mavjud bo'lgan. 2001-yilda Shanxayda bo'lib o'tgan Osiyo-Tinch okeani iqtisodiy hamkorligi sammitida mezbon Xitoyning an'anaviy milliy libosi sifatida ipak bilan tikilgan tanchjuang kurtkalarini taqdim etildi.

Foydalanilgan adabiyotlar ro'yhati.

1. „Qipao (Ch'i-p'ao)“. Encyclopædia Britannica. Retrieved 2008-11-18 [Gernet 1962](#).
2. Jump up to:3,0 3,1 Wang Qiao-ling (2008). „Women Fashion of Tang Dynasty and Foreign Cultural Communication“. 21-jild. *Journal of Zhejiang Wanli University*. 1– 3-bet
3. [Information on Civilian Clothings 不拘一格说便服](#)^[sayt ishlamaydi] oldbeijing.org Retrieved 2010-02-10
4. Yoon, Ji-Won. Research of the Foreign Dancing Costumes: From Han to Sui-Tang Dynasty, *The Korean Society of Costume*, v. 56, 57-72. 2006
5. Kim, Sohyun. A Study on the Costume of Khotan, *The Korean Society of Costume*, v. 34, 169-183. 1997.
6. 朱和平 (July 2001). (PDF) (xitoy) (1st-nashr). 中州古籍出版社. 223–224-bet <https://www.scribd.com/doc/7136914/>. Qaraldi: May 20, 2009. {{cite magazine}}: ; Missing or empty |title= (yordam)



УДК. 343.132:343.985:351.74

ORCID: 0009-0005-2988-8626

KIBERJINOYATCHILIKKA KARSHI KURASHISHNING AHAMIYATI

Yakubov Xushnudbek Sheribbayevich

O'zbekiston Respublikasi IIV

Akademiyasi katta o'qituvchisi.

xushnud6982@gmail.com.

Qaraxonov Murodbek Shermat o'g'li

O'zbekiston Respublikasi IIV

Akademiyasi kursanti

ANNOTATSIYA

Mazkur makolada bugungi kunda jamiyatimizda eng xavfli va rivojlangan jinoyatlardan biri bo'lgan rakamli texnologiyalar yordamida sodir etilayotgan kiberjinoyatlar, ularning sodir etilish usul va uslublari haqida va ularning ayrim jihatlari, kiberjinoyat tushunchasiga aksariyat olimlar bergan fikrlar, kiberjinoyatchilikning bugungi kundagi statistikasi haqidagi ma'lumotlar, unga qarshi kurashishning o'ziga xos jihatlari, qarshi kurashishdagi ayrim kamchiliklar va ushbu sohada mamlakatimizda olib borilayotgan islohotlar aks ettirilgan.

Kalit so'zlar: kiberjinoyat, telekommunikatsiyalar tarmog'i, axborot tizimi, axborot, elektron hisoblash mashinalari, kompyuter tizimi, global tarmoq jinoyatchiligi, kompyuter jinoyatchiligi, kiberterrorizm, kiberekstremizm, kiberxavfsizlik, kibernuxit, global tarmoq jinoyatchiligi.

АННОТАЦИЯ

В данной статье киберпреступления, являющиеся одними из самых опасных и сложных преступлений в нашем обществе сегодня, совершаются с помощью цифровых технологий, о способах и способах их совершения и некоторых их аспектах приводятся мнения большинства ученых. К понятию киберпреступности отражены сведения о статистике киберпреступности на сегодняшний день, конкретных аспектах борьбы с ней, некоторых недостатках в борьбе с ней, а также реформах, проводимых в этой сфере в нашей стране.

Ключевые слова: киберпреступность, телекоммуникационная сеть, информационная система, информация, электронные вычислительные машины, компьютерная система, глобальная сетевая преступность,



компьютерная преступность, кибертерроризм, киберэкстремизм, кибербезопасность, киберсреда, глобальная сетевая преступность.

ANNOTATION

In this article, cybercrimes, which are one of the most dangerous and advanced crimes in our society today, are committed with the help of digital technologies, about the methods and methods of their commission and some of their aspects, the opinions given by most scientists to the concept of cybercrime, information about the statistics of cybercrime today, specific aspects of fighting against it, some shortcomings in fighting against it, and the reforms carried out in this field in our country are reflected.

Key words: cyber crime, telecommunications network, information system, information, electronic computing machines, computer system, global network crime, computer crime, cyber terrorism, cyber extremism, cyber security, cyber environment, global network crime.

Davrimizning fan va texnika sohasidagi yutuqlari kundalik ijtimoiy hayotimizga yanada qulay imkoniyatlarni taqdim etmoqda. Biroq ana shu afzalliklar bilan bir qatorda, ayrim salbiy holatlar ham yuzaga kelmoqdaki, bundan ham ko'z yumib bo'lmaydi. Shulardan biri kiberjinoatchilikdir.

Kiberjinoatchilar - bu kompyuter, kompyuter tarmog'i yoki tarmoq qurilmasidan suiiste'mol qilishga qaratilgan jinoiy faoliyat hisoblanadi. Ularning aksariyati kiberjinoatchilar yoki xakerlar tomonidan undan noqonuniy daromad orttirish maqsadida sodir etiladi. Bugun texnologiyalar tobora rivojlanib borgani sari jinoatchilar ham ulardan foydalanib, noqonuniy xatti-harakatlarni sodir etmoqdalar. Xususan, odamlarning plastik kartalaridan pulni o'marish sezilarli darajada oshdi. Tabiiyki, huquqni muhofaza qiluvchi organlar tomonidan bu jinoatchilar aniqlanib, tegishli jazo choralari ko'rilmoqda va jabrlanuvchilarga zarar undirib berilmoqda. 2020-yilning birinchi yarmida O'zbekistonda firibgarlik jinoyatlari soni bir yil oldingiga qaraganda ikki barobarga ko'payib, olti oyda 3 ming 881 tani tashkil etgani biz uchun xavotirlidir. Boz ustiga texnologiya rivoj topgani sari firibgarlikning yangidan yangi turlari paydo bo'lmoqda[1].

2022-yilda toshkentliklar kiberjinoatchilardan 45,2 mlrd so'm zarar ko'rdi. Toshkentda fuqarolarning bank kartalaridagi pullarini aldov yo'llari bilan o'zlashtirish holatlari keskin oshdi. 2022-yilda bunday kiberjinoatchilar oqibatida toshkentliklar kamida 45,2 mlrd so'm zarar ko'rgan. Bu pullarning bor-yo'g'i 9,2 mlrd so'mga yaqini undirib berilgan. 2022-yilda Toshkentda axborot texnologiyalari



yordamida 4332 ta yoki 2021-yilga (2281 ta) nisbatan qariyb 2 baravar, 2020-yil bilan (106 ta) taqqoslaganda esa 40 baravar ko‘p kiberjinoyat sodir etildi. Bu haqda Toshkent IIBB Axborot texnologiyalari sohasidagi jinoyatlarga qarshi kurashish boshqarmasi vakillari ishtirokida o‘tkazilgan brifingda ma’lum qilindi. Bir yilda qayd etilgan jami jinoyatdan 3372 ta yoki 82 foizi bank plastik kartalardan pul mablag‘larni talon-toroj qilish bilan bog‘liq. Anvar To‘xtayevning so‘zlariga ko‘ra, bunday jinoyatlar birgina O‘zbekistonda emas, balki dunyoning barcha davlatlarida ham ko‘p uchraydi. U MDH davlatlarini yoki boshqa rivojlangan davlatlarning poytaxtlarida ham aynan axborot texnologiyalari yordamida sodir etilayotgan jinoyatlar soni yil sayin ortmoqda. Misol uchun 2022-yil davomida:

Moskvada (Rossiya, 12,6 mln aholi yashaydi) axborot texnologiyalari sohasida 105 360 ta kiberjinoyat qayd etilgan (2021-yilda — 103 600 ta, 2020-yilda — 102 060 ta kiberjinoyat);

Ostonada (Qozog‘iston, 1,3 mln aholi) bunday jinoyatlar 4822 ta aniqlangan (2021-yilda — 4224 ta, 2020-yilda — 5807 ta);

Minskda esa (Belarus, 2 mln ga yaqin aholi) 4773 ta kiberjinoyat sodir bo‘lgani haqida aniq ma’lumotlar bor. (2021-yilda — 4761 ta, 2020-yilda-4 773 ta);

Seulda (Janubiy Koreya, 10,5 mln aholi) 2022-yil 60450 ta kiberjinoyat aniqlangan (2021-yilda — 56210 ta, 2020-yilda — 60450 ta).

Ushbu jinoyatlarga qarshi kurashish uchun IIBB tarkibida Axborot texnologiyalari sohasida jinoyatchilikka qarshi kurashish boshqarmasi ochildi. Boshqarma bank plastik kartalardan pul mablag‘lar talon-toroj qilinishining oldini olishga qaratilgan videorliklar tayyorlab, ularni OAV orqali yoritgan. Uni jami 2,5 mlndan ortiq kuzatuvchilar tomosha qilgan. Internetdan foydalanmaydigan aholi uchun esa hududiy profilaktika inspektorlari 25 mingdan ortiq xonadonlar bilan suhbatlashgan. Bundan tashqari, aholiga flayerlar tarqatilib, aholi gavjum joylarda fuqarolarga bukletlar berilgan[2].

Yuqoridagi holatga nazar tashlaydigan bo‘lsak, jinoiy yo‘llar bilan topilgan pul mablag‘lari elektron va kriptohamyonlarda legallashtirilmogda. Bundan tashqari, aholining axborot texnologiyalari sohasidagi bo‘lgan savodxonligi yetarli darajada emas.

Shu o‘rinda kiberterrorizm va uning jamiyat hayotiga solayotgan xavfning ko‘lami ham oshib borayotganini ta’kidlash joiz. Kiberterroristik harakat (kiberhujum) - kompyuterlar va axborot kommunikatsiya vositalari yordamida amalga oshirilgan, odamlarning hayoti va sog‘lig‘iga bevosita xavf tug‘diradigan yoki potensial xavf tug‘dirishi mumkin bo‘lgan, moddiy ob‘yektlarga katta zarar



yetkazishi yoki shunga olib kelishi mumkin bo'lgan, ijtimoiy xavfli oqibatlarining boshlanishi yoki maqsadi bo'lgan siyosiy sababdir. Zamonaviy terrorchilar uchun kibermakondan foydalanishning jozibadorligi kibershujumni amalga oshirish katta moliyaviy xarajatlarni talab qilmasligi bilan bog'liq.

Ekspertlarning xulosasiga ko'ra, bu rivojlanayotgan davlatlarning taraqqiyotiga ko'maklashish, umuminsoniy demokratik tamoyillarni qaror toptirish niqobi ostida fuqarolar ongiga ta'sir o'tkazish, ularni turli yo'llar bilan o'z maqsadlari sari bo'ysundirish orqali amalga oshirilmoqda. Afsuski, bu jarayonda kibershujumlarni uyushtirish, bu yo'lda internet global tarmog'ining mislsiz imkoniyatlaridan "samarali" foydalanishga urinishlar tobora avj olmoqda. Internetda mavjud ijtimoiy tarmoqlar, ularning ishlab chiqaruvchilari va homiylarining suveren davlat ichki ishlariga "aralashishlari" qanday ahamiyat o'ynashi oxirigacha o'rganilmaganligi bois ba'zan bunday "aralashuv" mazkur davlatga qarshi ekanligi hali hanuz e'tirof etilgani yo'q.

Ijtimoiy tarmoqlar egalari ushbu tarmoqlar sahifalarida davlat tuzumini ag'darishga da'vat qilingani uchun javobgarlikka tortilishining xalqaro miqyosidagi huquqiy asoslari yaratilmagan. Vaholanki, har bir qilingan jinoiy xatti-harakat yoki harakatsizlik mazmun-mohiyatiga ko'ra, albatta, javobsiz va jazosiz qolmasligi kerak. Internet saytlari to'satdan paydo bo'lib, ko'pincha formatini, so'ngra manzilini o'zgartiradi. Shu bois ayrim ekspertlar internetning butkul ochiqligi kabi dastlabki konsepsiyalardan voz kechib, uning yangi tizimiga o'tishni taklif etmoqda. Yangi modelning asosiy mohiyati tarmoqdan foydalanuvchilarning anonimligidan voz kechishdir. Bu tarmoqning jinoiy tajovuzlardan yanada ko'proq himoyalangan bo'lishini ta'minlashga imkon berdi. Shuningdek, kibershujumatlar va kibershujumbuzarliklarni tergov qilish va ularni aniqlash, bartaraf etish hamda oldini olish bo'yicha zarur qarorlar qabul qilish, kibershujumatlikka qarshi kurashish bo'yicha normativ-huquqiy hujjatlar loyihalarini ishlab chiqishda ishtirok etish, kibershujumatizm, kibershujumatizm, uyushgan jinoiyatchilikka qarshi kurashish, davlat organlari manfaatlariga hamda kibershujumxavfsizligiga tahdid soluvchi kibershujumatlarni aniqlash va ularga qarshi kurashish, kibershujumatlar bo'yicha tergovga qadar tekshiruv va dastlabki tergovni o'tkazish, tezkor-qidiruv faoliyatini amalga oshirish, fuqarolarning huquq va erkinliklariga tahdid soluvchi kibershujumatlarning sodir etilishiga imkon yaratuvchi sabablar hamda shart-sharoitlarni aniqlash va bartaraf etish kabi muhim vazifalarni bajarishlari lozim[3].

Kibershujumatlar turli davrlarda turlicha rivoj topgan kabi uning doktrinal va rasmiy ta'riflari turlichadir. Xususan, **Yevropa Kengashining 2001-yildagi**



“Kiberjinoyat haqida”gi Konvensiyasiga asosan “kiberjinoyat kibermuxitda sodir etiladigan har qanday jinoyatdir[4]. Bu eng to’g’ri fikr, sababi istalgan bir texnologiya rivojlanishi mumkin, biroq ular tomonidan sodir etiladigan qilmishlarning barchasi kibermuxitda sodir etiladi va kibermuxitga barcha texnologiyalar ishtiroki bo’lgan ijtimoiy xavfli qilmishlar bajariladigan jarayonlarni qamrab oluvchi muhit kiradi.

Olim “M.Gurcke”ning fikricha, kompyuter tizimi, tarmog’i, ularga ulanadigan boshqa vositalar orqali yoki ularning yordamida kompyuter tizimi, tarmog’i yoki kompyuter axborotiga qarshi kibermuxitda sodir etiladigan jinoyatlar majmui kiberjinoyatdir[5].

Biroq, “Telekommunikatsiyalar to’g’risida”, “Axborotlashtirish to’g’risida”, “Axborot erkinligi prinsiplari va kafolatlari to’g’risida”gi Qonunlarga asosan, telekommunikatsiyalar tarmog’i, axborot tizimi, axborot tushunchalarining mazmun-mohiyatiga asosan, telekommunikatsiya tarmog’i kompyuter tarmog’i hisoblanmaydi va faqatgina komp’yuter axboroti kiberjinoyatlarning tarkibini tashkil qilmaydi, sababi kiberjinoyatlar kibermuxitda sodir etiladigan har qanday texnologiyalar yordamida sodir etilishi mumkin. [6,7,8].

Olimlar K.E.Zinchenko, L.YU.Ismailova, A.N.Karaxan’yan, B.V.Kiselev, V.V.Krilov, Ya.M.Mastinskiy. N.S.Polevoy, Yu.N.Solov’yev, V.V.Xurgin, S.I.Tsvetkov olimlarning fikricha, bu kabi jinoyatlar elektron hisoblash mashinalari orqali sodir etilgan jinoyatdir [9].

Mazkur tushuncha 1994-yilda berilayotganligi orqali ta’kidlashimiz joizki, O’zbekiston tarixi nuqtai nazaridan O’zbekiston Respublikasining “Elektron hisoblash mashinalari uchun yaratilgan dasturlar va ma’lumotlar bazalarining huquqiy himoyasi to’g’risida” 1994-yil 6-maydagi 1060–XII-son Qonuni [10] aynan 1994-yilda qabul qilinganligi sababli ham mazkur tushuncha vaqt nuqtai nazaridan to’g’ri talqin qilingan. Olimlar N.Salayev va R.Ro’ziyev axborot xavfsizligiga tahdid soluvchi, bevosita kompyuter vositalari orqali yoki axborot texnologiyalari vositasida sodir etiladigan qonunga xilof ijtimoiy xavfli qilmishni axborot texnologiyalari sohasidagi jinoyatlardir deb atab, unga kompyuter jinoyatchiligi sinonim ekanligini ta’kidlashadi. Shuningdek, kompyuter tizimi, tarmog’i, shuningdek, ularga ulanadigan boshqa vositalar orqali yoki ularning yordamida hamda kompyuter tizimi, tarmog’i yoki kompyuter axborotiga qarshi kibermuxitda sodir etilgan ijtimoiy xavfli qilmishni kiberjinoyat deb bayon qilishib, yuqoridagi jinoyatlarni kiberjinoyatdan farqli jinoyat deb ta’rif berishadi[11].



Ma'lumki, kibermuxit komp'yuter jinoyatchiligida ham bo'ladi, hatto Yevropa Kengashining 2001-yildagi "Kiberjinoyat haqida"gi Konvensiyasining rus tilidagi matniga nazar tashlasak ba'zi holatlarda uning kompyuter jinoyatchiligi to'g'risidagi Konvensiya degan tarjimasiga ham guvoh bo'lamiz[12].

Mazkur holatni yanada aniqroq tushunish uchun bitta holatni ko'rib o'taylik, JKning 169-moddasining 3-qismi "b"-bandida nazarda tutilgan komp'yuter texnikasi orqali sodir etiladigan o'g'rilik jinoyatini amalga oshirish uchun kibermuhit, ya'ni virtual muhit bo'lishi kerak, ya'ni o'g'rilik sodir qilishdan oldin jinoyatchi jabrlanuvchining pul mablag'lari saqlanayotgan kartasining paroliga ega bo'ladi hamda telekommunikatsiya yoki Internet tarmog'i yohud boshqa tarmoqdan foydalanib o'zining qilmishini sodir etadi. Aynan mana shu jarayondagi muhitni biz ko'z bilan ko'rolmaymiz, qo'l bilan ushlolmaymiz, ammo jabrlanuvchining kartasidagi kodni terib, qanday qilib jinoyatchi ushbu mablag'larga ega bo'lishini anglay olamiz. Bu muhit esa, kibermuxit deyiladi.

Shuningdek, bunda "Axborotlashtirish to'g'risida"gi Qonunning maqsadi axborotlashtirish, axborot resurslari va axborot tizimlaridan foydalanish sohasidagi munosabatlarni tartibga solishdan iborat bo'lgan holda, unda kompyuter texnikasining tushunchasi ko'rsatib o'tilmagan va u texnik imkoniyatlari nuqtai nazaridan o'zida boshqa axborot texnologiyalarini qamrab ololmasligini, biroq axborot texnologiyasi barcha kompyuter texnologiyalarini, tizimini, tarmog'ini ham qamrab olishini inobatga olish zarur. JKning 4, 10, 14, 16-moddasiga asosan, jinoyat va jazo qonuniylik prinsipiga amal qilishi lozimligini ko'rsatadi. Yuqoridagilarga asosan, mazkur olimlarning fikri ham texnik, ham doktrinal, ham huquqiy jihatdan fikrimizcha rivojlantirilishi maqsadga muvofiq. Global tarmoq jinoyatchiligi tushunchasi unga qadar mavjud bo'lgan "kompyuter jinoyatchiligi" tushunchasi bilan to'la mos kelmaydi va shunga ko'ra mazkur jinoyatchilik turi bugungi kunda "kiberjinoyatchilik" tushunchasi bilan atalib kelinmoqda.

Xalqaro ilmiy va huquqiy amaliyotda dastlab "kompyuter jinoyatchiligi" tushunchasi, keyinchalik "kompyuter bilan bog'liq jinoyat", "kompyuter orqali jinoyat sodir etish", "elektron jinoyatchilik" va "yuqori texnologiyalar jinoyatchiligi", "virtual jinoyatchilik" tushunchalari ishlatilib, bugunga kunga kelib esa "kiberjinoyatchilik" yoki global tarmoq jinoyatchiligi atamasi qo'llanilmoqda. Internet global tarmog'i orqali sodir etilgan jinoyatchilik chegarasini aniq belgilash va unga qarshi kurashda xos yondashuv zarur ekanligini tushuntirish bo'lgan deb olim I.Toraxodjayeva kiberjinoyatchilikning kompyuter jinoyatchiligidan kengroq tushuncha hisoblanishini ta'kidlab o'tadi[13].



Kiberjinoyatlar tushunchasining vaqtga nisbatan o'zaro bog'liqligini yana 1979 yilda Dallas advokatlar assotsiatsiyasining konferensiyasi tomonidan dastlab kompyuter jinoyatlarining asosiy belgilari o'sha paytdagi mavjud axborotkommunikatsiya texnologiyalarining texnik imkoniyatlari yuzasidan belgilanganligi orqali ta'kidlashimiz mumkin[14].

Olim L.Kochkina kiberjinoyatchilikni "komp'yuter ma'lumotlari sohasidagi jinoyatlar", "axborot jinoyatlari", "komp'yuter uskunalari bilan bog'liq jinoyatlar", "yuqori texnologiyalar kompyuterlaridagi jinoyatlar", "axborot sohasidagi jinoyatlar" deb[15], T.Borodkina ushbu jinoyatlarni axborot sohasidagi jinoyat deb atagandi[16].

Olim I.M.Rassolov esa, ushbu toifadagi jinoyatlarni jinoyat qonunchiligida alohida jinoyat sifatida ko'rishni taklif qiladi.[17].

Sh.Tolmasovning fikricha kiberjinoyat insonlar tomonidan jinoyat maqsadida axborot texnologiyalaridan noqonuniy foydalanishdir[18].

V.A.Dulenko, R.R.Mamlev, V.A.Pestrikovning fikricha, "kiberjinoyat" bu kompyuter tarmog'idan foydalanib sodir etilgan har qanday jinoyat, ya'ni elektron muhitda sodir etilgan har qanday jinoyatdir[19].

I.G.Chekunov ushbu jinoyatni kompyuter va mobil (uyali) aloqa vositalariga qilingan jinoyatdir deb atagan[20].

Olim V.A.Nomokonovning fikriga ko'ra, kiberjinoyatlar kompyuter jinoyatlariga qaraganda ancha kengdir va axborot makonida ular jinoyat fenomenini aniq aks ettiriladi[21]. Bunga o'xshash fikrlarni I.V.Ramanov ham ta'kidlab o'tadi[22].

Ushbu holatni O.A.Kuznetsova tushuntirishga harakat qilib, kiberjinoyatchilik kompyuterdan tashqari, boshqa axborot texnologiyalari va internet tarmoqlari orqali ham sodir etilganligi uchun ham keng tushunchaligini ta'kidlab, kompyuter jinoyatchiligini faqatgina elektron qurilmalar va ularda saqlanayotgan ma'lumotlarga qarshi qaratilgan bo'ladi deb tushuntirish bergan[23].

Shu kabi fikrlar "urist.one" veb saytida ham qayd etilgan bo'lib, unga asosan kiberjinoyat - elektron sohada komp'yuter tizimlari yoki tarmoqlari yordamida yohud ularga qarshi qaratilgan har qanday jinoyatdir[24].

Komp'yuterlar tomonidan modellashtirilgan, insonlar, ob'yektlar, hodisalar, holatlar va jarayonlar to'g'risidagi ma'lumotlarni o'z ichiga olgan, matematik, ramziy yoki boshqa har qanday ma'noda ifodalangan, mahalliy va global kompyuter tarmoqlarida harakat qiladigan yoki har qanday jismoniy yohud virtual qurilma xotirasida saqlanadigan ma'lumotlar, shuningdek, ularni saqlash, qayta ishlash va



uzatish uchun maxsus ishlab chiqilgan dasturlar orqali sodir etiladigan har qanday jinoyatni olim A.V.Fedorov kiberjinoyat deb ataydi[25].

Umumlashtirib shuni aytishimiz mumkinki **kiberjinoyat** deb axborot xavfsizligiga tahdid soluvchi, bevosita kompyuter vositalari orqali yoxud elektron texnologiyalar yordamida internet tarmog'i orqali sodir etiladigan qonunga xilof ijtimoiy xavfli qilmishga aytiladi.

Kiberjinoyatlar qanday uslublarda sodir bo'lmoqda?

1. Bunday jinoyatni sodir etuvchi jinoyatchilar asosan aholining ishonuvchanligidan foydalanib, fuqarolarni turli yo'llar bilan aldaydi va telefonlarga kelgan hech kimga berilmaslik haqida ogohlantirish SMS xabari bilan birga keladigan "maxsus kod" raqamlarini egallab oladi.

2. Masalan, telefonda rusiyzabon shaxs o'zini bank yoki mobil to'lov tizimi xodimi deb tanishtirishi mumkin. U fuqaroning bank plastik kartasiga xakkerlar tomonidan kiberhujum uyushtirayotgani va shunga o'xshash boshqa yolg'on ma'lumotlarni aytib ishontiradi. Keyin uning kartasi haqidagi ma'lumotlarni olib, pullarni o'zlashtiradi.

3. Bank yoki mobil to'lov tizimlarining soxtalashtirilgan saytlari orqali "Foizsiz onlayn kredit" va shunga o'xshash odamlarga qiziq (feyk) xabarlar Telegram, Instagram va Facebook kabi ijtimoiy tarmoqlardan turli havolalar kela boshlaydi.

4. Jinoyatchilar OLX platformasida uyali telefon apparati, dam olish maskanlari yoki boshqa buyumlarni arzon narxlarda savdoga qo'yish orqali fuqarolarning qiziqishini o'yg'otishi mumkin.

5. Internet do'konlarining soxtalashtirilgan ilovalarida fuqarolarni aldov yo'li bilan ro'yxatdan o'tkazish ham hozirgi jinoyat usullaridan biri hisoblanadi.

6. Davlat tomonidan moddiy yordam puli berilayotgani haqida ijtimoiy tarmoqlarda xabar kela boshlaydi. Hozirda prezidentning soxtalashtirilgan saytlari orqali fuqarolarni "chuv tushirish" ommalashmoqda.

7. Ijtimoiy tarmoqlarda o'zini treyderlik bilan shug'ullanuvchi shaxs deb tanishtirib, pul mablag'larini ikki va undan ortiq barovar ko'paytirib berish haqidagi aldovlari bilan fuqarolarning ishonchiga kirish orqali ularning pullari o'zlashtirilmoqda.

8. Jinoyatchilar Telegram orqali viloyatlararo kirakashlik bilan shug'ullanuvchi xaydovchilarning ishochiga kirib, ularni aldashi mumkin. Misol uchun: viloyatlararo qatnovchi taksichilarning Telegram guruhiga noma'lum shaxs uning plastik karta hisobiga pul yuborishi to'g'risida aytib, manzilga yetib kelganda uni naqd ko'rinishda berishga ishontiradi.



9. PUBG, WORLD OF TANK internet o'yinlarida kuchaytirilgan akkauntni savdoga qo'yish bilan yoshlarning ishonchiga kirayotganlar ham mavjud.

10. Ijtimoiy tarmoqlarda "arzon tilla buyumlar sotilishi to'g'risida"gi yolg'on e'lonlarni qo'yish orqali fuqarolarning ishonchiga kirib, ularning mablag'larini o'zlashtirayotganlarni ham misol keltirish mumkin.

Xulosa o'rnida bugungi kunda kibermakondagi tahdidlardan samarali himoyalani uchun xar bir davlat kuchli himoyalangan axborotlari tizimlarini yaratishi, raqamli texnologiyalar sohasida malakali kadrlarni tayyorlash, e'lonlardagi har qanday aksiyalar, pul yutuqlari hamda boshqa takliflarni tashkilotlarning rasmiy veb-sahifasidan qayta tekshirish, saytning rasmiyligiga ishonch hosil qilmasdan ularga o'z shaxsiy ma'lumotlarni kiritmaslik, ijtimoiy tarmoq hamda messengerlarda tarqatilayotgan, aksiya va yutuqli lotereya o'yinlari to'g'risidagi reklamalar keltirilgan havolalarni tekshirmasdan oldin ochmaslik, rasmiy bo'lmagan havolalarni boshqalarga tarqatmaslik, Telegram orqali jo'natilayotgan yolg'on xabarlardan kelib chiqib, akkauntga buzib kirmasliklari hamda ishonchliroq himoyalani uchun ikki bosqichli autentifikatsiyani faollashtirish lozim.

Kirberjinoyslarga qarshi kurashish uchun bizning O'zbekiston Respublikasi IIV Akademiyasida kibberjinoyslarga qarshi kurashish faoliyati kafedrasini tashkil etish, hamda bu sohada malakali kadrlarni tayyorlash lozim deb hisoblaymiz. Shu bilan birgalikda axolining xuquqiy ong va xuquqiy madaniyatini yuksaltirish ham dolzarb masala xisoblanadi.

FOYDALANILGAN ADABIYOTLAR:

1. <https://strategy.uz/index.php?news=1150>
2. <https://iiv.uz/uz/news/kibberjinoysatchilikka-qarshi-kibberxavfsizlik>
3. <https://www.gazeta.uz/oz/2023/02/21/cyber/>
4. YeC ot 23.11.2001 goda «Konvenetsiyu o komp'yuternyx prestupleniyax». Budapesh, Serii evropeyskix dogovorov - № 185. <https://rm.coe.int/1680081580>.
5. M.Gurcke. Understanding Cybercrime: A Guide for Developing Countries. ITU. 2009.
6. O'zbekiston Respublikasining 1999-yil 20-avgustda qabul qilingan "Telekommunikatsiyalar to'g'risida"gi 822-I-sonli Qonuni // O'zbekiston Respublikasi Oliy Majlisining Axborotnomasi, 1999-yil, № 9, 219- modda; 2004-yil, № 9, 171-modda.
7. O'zbekiston Respublikasining 2003-yil 11-dekabrda qabul qilingan "Axborotlashtirish to'g'risida"gi 560- II-sonli Qonuni // O'zbekiston Respublikasi Oliy Majlisining Axborotnomasi, 2004-yil, № 1-2, 10- modda.



8. O'zbekiston Respublikasining 2002 yil 12 dekabrda qabul qilingan "Axborot erkinligi prinsiplari va kafolatlari to'g'risida"gi 439-II-sonli Qonuni // O'zbekiston Respublikasi Oliy Majlisining Axborotnomasi, 2003 yil, № 1, 2-modda; O'zbekiston Respublikasi Oliy Majlisi palatalarining Axborotnomasi, 2015 yil, № 12, 452-modda.
9. К.Е.Зинченко, Л.Ю.Исмаилова, А.Н.Караханьян, Б.В.Киселев, В.В.Крылов, Я.М.Мастинский. Н.С.Полевой, Ю.Н.Соловьев, В.В.Хургин, С.И.Цветков. Компьютерные технологии в юридической деятельности. Учебное и практическое пособие. –М.: издательство "БЕК". 1994 г., –с. 304,
10. O'zbekiston Respublikasining "Elektron hisoblash mashinalari uchun yaratilgan dasturlar va ma'lumotlar bazalarining huquqiy himoyasi to'g'risida" 1994-yil 6-maydagi 1060–XII-son Qonuni // O'zbekiston Respublikasi Oliy Kengashining Axborotnomasi, 1994-y., 5-son, 136-modda; O'zbekiston Respublikasi Oliy Majlisining Axborotnomasi, 2002-y., 4-5-son, 74-modda, 9-son, 165-modda; O'zbekiston Respublikasi qonun hujjatlari to'plami, 2011-y., 52-son, 555-modda; Qonun hujjatlari ma'lumotlari milliy bazasi, 04.12.2019-y., 03/19/586/4106-son; 07.01.2020-y., 03/20/600/0023-son
11. N.S.Salayev, R.N.Ro'ziyev. Kiberjinoyatchilikka qarshi kurashishga oid milliy va xalqaro standartlar. Monografiya., – T.: TDYUU, 2018, 139-b.
12. <https://www.coe.int/ru/web/conventions/full-list/-/conventions/treaty/185>.
13. I.Toraxodjayeva. O'zbekistonda internet tarmog'i orqali sodir etiladigan jinoyatchilikka qarshi kurash muammolari // – T.: Yuridik fanlar axborotnomasi / Vestnik yuridicheskix nauk / Review of law sciences. ilmiy-amaliy jurnali. 2019 (03)-son. 128-132 b.
14. В.А.Широков, Е.В.Беспалова. Киберпреступность: история уголовно-правового противодействия. – М.: "Информационное право", 2006, № 4. [http HYPERLINK "http://center-bereg.ru/h1846.html":// HYPERLINK "http://center-bereg.ru/h1846.html"center HYPERLINK "http://center-bereg.ru/h1846.html"- HYPERLINK "http://center-bereg.ru/h1846.html"bereg HYPERLINK "http://center-bereg.ru/h1846.html". HYPERLINK "http://center-bereg.ru/h1846.html"ru HYPERLINK "http://center-bereg.ru/h1846.html"/ HYPERLINK "http://center-bereg.ru/h1846.html"h HYPERLINK "http://center-bereg.ru/h1846.html"1846. HYPERLINK "http://center-bereg.ru/h1846.html/html](http://center-bereg.ru/h1846.html).
15. L.Kochkina. Definition of the concept "cybercrime". Selected types of cybercrime // Сибирские уголовно - процессуальные и криминалистические чтения. 2017. №3 (17). –с 2



16. Т.Н.Бородкина, А.В.Павлюк. Киберпреступления: понятие, содержание и меры противодействия. Социально-политические науки. № 1. 2018. –135-137 с.
17. И.М.Рассолов. Право и Интернет. Теоретические проблемы. –М.: Изд-во НОРМА, 2003. –251-253 с.
18. Sh.Tolmasov. Global makondagi kiberjinoatchilik. Manba: <http://uz.denemetr.com/docs/768/index-29121-1.html>.
19. В.А.Дуленко. Использование высоких технологий криминальной средой. Борьба с преступлениями в сфере компьютерной информации: учебное пособие. Уфа, 2007. – с. 27.
20. И.Г.Чекунов. Киберпреступность: понятие и классификация // Российский следователь. 2012. № 2. – 37-44 с.
21. В.А.Номоконов/ Киберпреступность, как новая криминальная угроза / В.А. Номоконов, Т.Л. Тропина // Криминология. Вчера. Сегодня. Завтра. 2012. №1 (24). – с. 47.
22. И.В.Романов. Понятие киберпреступлений и его значение для расследования // Сибирские уголовнопроцессуальные и криминалистические чтения. 2016. №5 (13). –106 с.
23. Третий пермский конгресс ученых-юристов : материалы междунар. науч.-практ. конф. Пермь, 12 окт. 2012 г. / отв. ред. О.А. Кузнецова. – Пермь : Перм. гос. нац. иссл. ун-т, 2012. – 289 с.
24. Urist.oneвебсайтидан:Киберпреступление.<https://urist.one/dolzhnostnyeprestupleniya/kiberprestupnost/.html>.
25. А.В.Федоров. Информационная безопасность в мировом политическом процессе. – М.: МГИМОУниверситет, 2006. – 11 с



УДК. 343.132:343.985:351.74

RCID: 0009-0005-2988-8626

TERRORISTIK VA EKSTREMISTIK TASHKILOTLAR HAMDA OQIMLARNING AXBOROT TEXNOLOGIYALARIDAN FOYDALANGAN HOLDA OLIB BORAYOTGAN TARG‘IBOT FAOLIYATINING SALBIY OQIBATLARI

Yakubov Xushnudbek Sheribbayevich

O‘zbekiston Respublikasi IIV

Akademiyasi katta o‘qituvchisi.

xushnud6982@gmail.com.

Zayniddinov Botirjon Zafar o‘g‘li

O‘zbekiston Respublikasi IIV

Akademiyasi kursanti

Annotatsiya: Ushbu maqolada Internet tarmog‘idagi ekstremizmning jamiyat uchun xavfli jihatlari hamda o‘ziga xos xususiyatlariga e’tibor qaratilgan. Taqiqlangan diniy mazmundagi nashidalar, ekstremizm, separatizm va aqidaparastlik g‘oyalari bilan yo‘g‘rilgan, jamitni radikallashuviga olib keladigan va terroristik tashkilot hamda ekstremistik oqimlar safini kengaytirishga xizmat qiladigan materiallarni tarqatilishi bilan bog‘liq huquqbuzarliklar sodir etilishiga olib kelayotgan sabab-sharoitlar tahlil qilingan hamda ushbu turdagi huquqbuzarliklarni oldini-olish maqsadida olib borilayotgan chora-tadbirlar samaradorligini oshirish yuzasidan taklif va tavsiyalar berilgan.

Tayanch so‘zlar: diniy nashida, vatanparvarlik, qadriyat, mafkuraviy immunitet, jahon internet tarmog‘i, ijtimoiy tarmoq, yoshlar, axborot, xavfsizlik, destruktiv g‘oya, mafkura.

НЕГАТИВНЫЕ ПОСЛЕДСТВИЯ ПРОПАГАНДИСТСКОЙ ДЕЯТЕЛЬНОСТИ С ИСПОЛЬЗОВАНИЕМ ИНФОРМАЦИОННЫХ ТЕХНОЛОГИЙ ТЕРРОРИСТИЧЕСКИХ И ЭКСТРЕМИСТСКИХ ОРГАНИЗАЦИЙ И ТЕЧЕНИЙ.

Аннотация: В этой статье основное внимание уделяется общественно опасным аспектам интернет-экстремизма, а также его особенностям. Анализ причин и условий, приводящих к совершению правонарушений, связанных с



распространением материалов запрещенного религиозного содержания, содержащих идеи экстремизма, сепаратизма и фанатизма, способствующих радикализации джамаата и служащих расширению рядов террористических организаций и экстремистских течений, а также повышение эффективности мер, принимаемых в целях предупреждения данного вида правонарушений предложения и даны рекомендации.

Ключевые слова: религиозный Нашид, патриотизм, ценность, идеологический иммунитет, всемирная паутина, социальная сеть, молодежь, информация, безопасность, деструктивная идея, идеология.

NEGATIVE CONSEQUENCES OF PROPAGANDA ACTIVITIES CARRIED OUT BY TERRORIST AND EXTREMIST ORGANIZATIONS AND CURRENTS USING INFORMATION TECHNOLOGY.

Annotation: this article focuses on the dangerous aspects of extremism in the internet network for society as well as its specific characteristics. The banned religious content has been analyzed for reasons and recommendations to improve the effectiveness of measures taken in order to prevent these types of violations, such as Nashida, extremism, separatism and fanaticism, which lead to the radicalization of Jamit and the distribution of materials that serve to expand the ranks of terrorist organization and extremist currents.

Base words: religious nashida, patriotism, value, ideological immunity, World Wide Web, Social Network, Youth, Information, Security, destructive idea, ideology.

Bugungi kunda jahon miqyosida globallashuv va axborot almashish jarayoni shiddat bilan rivojlanib bormoqda. Kun sayin axborot texnologiyalari, uyali aloqa va ijtimoiy tarmoqlar keng tarqalib shiddat bilan hayotning barcha tomonlarini qamrab bormoqda. Bu xurujlarga bardosh bera olish uchun fuqarolarda mafkuraviy иммунитет va internetdan to‘g‘ri foydalana olish madaniyatini shakllantirish asosiy muammo va dolzarb masalalardan biri bo‘lib qolmoqda. Bugungi kunda axborot almashinuvining ko‘pligidan, daqiqa sayin virtual olamning har xil yangi materiallar bilan boyitib borilishi sababli fuqarolar to‘g‘ri va noto‘g‘ri axborotni ajrata ololmaslik holatlari ko‘plab uchramoqda. “Smart insights” nashrining 2023-yil hisobotiga ko‘ra dunyo aholisining 4,80 milliard (60%) internetdan foydalanadi. Ularning 4,2 milliard turli xil ijtimoiy tarmoqlarda akkountlarga ega, 5,22 milliard



66,6% aholi o'zining shaxsiy uyali aloqa vositasiga ega. 2023-yilda mintaqalar bo'yicha ijtimoiy tarmoqlardan foydalanish tahlili ijtimoiy tarmoqlarning kirib borishidagi keng farqlarni ko'rsatadi:

Sharqiy Osiyoda 72%;

Shimoliy Amerikada 74%;

Janubiy Amerikada 72%;

Shimoliy va G'arbiy Evropada 84%.

Bu ko'rsatkich Janubiy Osiyoda 41 foizga, G'arbiy Afrikada 13 foizga, Markaziy Afrikada 7 foizga tushadi [1].

Internetdan foydalanishning bir qator ijobiy jihatlari mavjud xususan,

- axborotni almashish tez va oson;
- izlangan axborotni topish, yuklab olish, ishlov berish tarqatish qulay va oson;
- biznes, pul aylanmasi, bank operatsiyalarini o'tkazish oson;
- davlat xizmatlaridan foydalanish qulay uzluksiz navbat va ortiqcha hujjatlardan xoli;

• tadbirkorlik faoliyati, masofadan turib ishlash, o'qish, imtihonlarni topshirish qulay va arzon

Shu bilan bir qatorda uning salbiy taraflari ham talaygina xususan,

- kirishning osonligi;
- mazmunidan qat'iy nazar har qanday materialni joylashtirish imkoni mavjud;
- bloklash jarayoni murakkab(bittasi bloklansa darrov boshqasi paydo bo'ladi);

▪ foydalanuvchilar soni ko'p;

▪ aloqaning anonimligi;

▪ tashqaridan boshqarish va tahrirlash cheklanganligi ;

▪ noto'g'ri axborot qisqa vaqt ichida keng tarqalib ketishi;

▪ turli xil ruhiy, asab va jismoniy kasalliklar va charchoqning kelib chiqishi;

▪ real dunyodan ajralib virtual olamga mukkasidan ketish.

Har qanday sohaning o'z nazorati va amalga oshirish tartibi bo'lgani kabi axborot texnologiyalaridan foydalanishning ham davlat tomonidan belgilangan me'yorlari mavjud. Xususan, xalqaro miqyosda "Kiberjinoyatlar to'g'risida" konvensiya, "Voyaga yetmaganlar uchun xavfsiz internet va onlayn resurslarni joriy qilish to'g'risida"gi Yevropa Ittifoqi Parlamenti Assambleyasining tavsiyalari, "Bola huquqlari to'g'risida" Birlashgan Millatlar Tashkilotining konvensiyasi, "Yoshlarni himoya qilish to'g'risida"gi Germaniya qonuni, "Bolaning sog'lig'i va rivojlanishiga ziyon yetkazuvchi axborotdan himoya qilish to'g'risida"gi konvensiyalar mavjud.



Milliy qonunchiligimizda esa, “Yoshlarga oid davlat siyosati to‘g‘risida”gi O‘zbekiston Respublikasi qonunida - Madaniyat organlarining yoshlarga oid davlat siyosati sohasidagi vakolatlarida, madaniyat organlari milliy o‘zlikni anglashda mustaqillik, yuksak ma‘naviyat, insonparvarlik an‘analariga sadoqat g‘oyalarini yanada chuqur singdirish, radikalizm va ekstremizmning yot g‘oyalariga qarshi immunitetni mustahkamlash borasida yoshlar o‘rtasida ma‘rifiy ishlarni amalga oshirishi ko‘rsatilgan (12¹-modda) [2].

Keyingi normativ huquqiy hujjat, O‘zbekiston Respublikasi Prezidentining “2021-2026 yillarga mo‘ljallangan ekstremizm va terrorizmga qarshi kurashish bo‘yicha O‘zbekiston Respublikasi Milliy strategiyasini tasdiqlash to‘g‘risida”gi Farmoni hisoblanadi [3].

Jumladan, ushbu Farmon bilan tasdiqlangan 2021-2026 yillarga mo‘ljallangan ekstremizm va terrorizmga qarshi kurashish bo‘yicha O‘zbekiston Respublikasi Milliy strategiyasida yoshlar va ayollar o‘rtasida radikal g‘oyalarni tarqalishini oldini olish borasida bir qancha vazifalar belgilab berilgan.

Barcha sohalar kabi o‘zlarining buzg‘unchi g‘oyalarini turli xil ijtimoiy va butun jahon internet tarmoqlari orqali ham amalga oshirish hollari kunsayin ko‘payib, ularning yangi turlari paydo bo‘lib bormoqda. Internetning salbiy sabablari tufayli biz fuqarolarni undan ajratib olishimiz emas balki haq va nohaqni, to‘g‘ri va noto‘g‘ri g‘oyani ajrata biladigan darajada bilimlarini shakllantirishimiz lozim. Bugungi kunda xalqaro terroristik va ekstremistik tashkilotlar o‘zlarining g‘oyaviy targ‘ibotlari, yangi a‘zolarini jalb qilishni asosan butunjahon internet taqmoqlari orqali amalga oshirmoqdalar.

O‘zbekiston respublikasining amaldagi qonunchiligiga asosan (O‘zbekiston respublikasining “Vijdon erkinligi va diniy tashkilotlar to‘g‘risida”gi qonuni hamda O‘zbekiston Respublikasi Vazirlar Mahkamasining “Diniy mazmundagi materiallarni tayyorlash, olib kirish va tarqatish hamda dinshunoslik ekspertizasini o‘tkazish tartibi to‘g‘risidagi nizomni tasdiqlash haqida”gi qarori) diniy mazmundagi materiallar va ularni tayyorlash tushunchasi quyidagicha ta‘riflanadi:

Diniy mazmundagi materiallar— diniy ta‘limotning aqidaviy asoslarini, tarixini, diniy ta‘limot mafkurasini va sharhlarni, turli diniy ta‘limotlarning marosimlar o‘tkazish amaliyotini, shuningdek, alohida shaxslarning, tarixiy faktlar va hodisalarning diniy nuqtai nazardan bahosini aks ettiruvchi kitoblar, risolalar, jurnallar, gazetalar, varaqalar, boshqa bosma nashrlar, belgilar, predmetlar, ramzlar, audiovizual asarlar (tele, kino va videofilmlar, kliplar, konsert dasturlarining yozuvlari, multfilmlar va boshqalar), elektron axborot tashuvchilardan (disketlar,



CD, DVD diskleri, o'rnatilgan va yechib olinadigan xotira kartalari, Internet jahon axborot tarmog'ida joylashtirilgan materiallar va boshqalar) iboratdir [4].

Tarqatish deganda esa O'zbekiston Respublikasi hududida, shu jumladan, Internet jahon axborot tarmog'i, axborotni uzatish va tarqatishning boshqa elektron vositalari orqali materiallarni sotish, yetkazib berish, tarqatish, yuborish va ularga obuna bo'lish tushuniladi [5].

O'zbekiston Respublikasi hududida diniy mazmundagi materiallarni tayyorlash, olib kirish va tarqatish jamiyatda konfessiyalararo totuvlik hamda diniy bag'rikenglik buzilishiga olib keladigan, diniy zo'ravonlik va boshboshdoqlikka chorlaydigan g'oyalar hamda qarashlar tarqalishining oldini olish maqsadida dinshunoslik ekspertizasining ijobiy xulosasi olingandan keyin amalga oshiriladi. Ushbu sohada dinshunoslik ekspertizasini o'tkazish uchun vakolatli organ O'zbekiston Respublikasi Din ishlari bo'yicha qo'mita hisoblanadi.

O'zbekiston Respublikasida har kim fikrlash so'z va e'tiqod erkinligi, har kim istalgan axborotni izlash, olish, va tarqatish huquqiga egaligi mustahkamlanib qo'yilgan.

Davlat internet jahon axborot tarmog'idan foydalanishni ta'minlash uchun shart-sharoitlar yaratadi.

Axborotni izlash, olish, va tarqatishga bo'lgan huquqni cheklash faqat qonunga muvofiq hamda faqat konstitutsiyaviy tuzumni, aholining sog'lig'ini, ijtimoiy axloqni, boshqa shaxslarning huquqlari va erkinliklarini himoya qilish, jamoat xavfsizligini hamda jamoat tartibini ta'minlash, shuningdek davlat yoki qonun bilan qo'riqlanadigan boshqa sir oshkor etilishining oldini olish maqsadida zarur bo'lgan doirada yo'l qo'yiladi [6].

Afsusku, berilayotgan axborot erkinligi va oshkoralikdan foydalanib, davlat siyosati va amalga oshirilayotgan ijobiy o'zgarishlarga ham diniy mutaasiblik va ekstremistik nuqtai-nazardan baho berish holatlari uchramoqda. Aqidaparast oqimlar faoliyatini mehnat migrantlarini ta'sir doirasiga olish, "hujralar" tashkil etish, diniy ekstremistik mazmundagi materiallarni elektron ko'rinishda tarqatish, internet orqali targ'ibot o'tkazish kabi usullari orqali amalga oshirmoqdalar. Ular asosan yoshlarni o'z domiga tortishga urinmoqdalar.

Yoshlarni ushbu oqimlar ta'siriga tushib qolishlariga quyidagi omillar sabab bo'lmoqda:

- ❖ hayotdagi yo'nalishini to'liq anglab olmaganligi;
- ❖ qiziquvchanlik;
- ❖ diniy tushunchalarni shakllanmaganligi va bilimning pastligi;



- ❖ internetdan foydalanish madaniyati shakllanmaganligi.
- ❖ ishsizlik va bo'sh vaqtdan to'g'ri foydalanmaslik;
- ❖ moddiy manfaat (*ushbu materiallarni tayyorlash, tayyorlashda ishtirok etish va tarqatish uchun yuqori haq to'lanishi*)
- ❖ huquqiy madaniyatning pastligi (*javobgarlik borasida tushunchalarning shakllanmaganligi*)

Ular targ'ibot va tashviqot ishlariga alohida e'tibor qaratadilar. Aksariyat xalqaro terroristik va ekstremistik tashkilotlar o'zlarining tarkibiy tuzilmasida mediamarkazlariga ega va unda video, audio, foto va boshqa turdagi materiallarni yaratishni doimiy ravishda qo'llab-quvvatlaydilar va moliyalashtirib boradilar. Ushbu materiallar doimiy ravishda ijtimoiy tarmoqlar va veb sahifalarga joylashtirib boriladi. Ushbu materiallarning bir tarmog'i sifatida diniy nashidalarini aytishimiz mumkin.

Nashida so'zi lug'aviy jihatdan arab tilidagi "nashid" (*birlik*), "anashid" (*ko'plik*) so'zidan kelib chiqqan bo'lib "qo'shiqlar" degan ma'noni anglatadi [7]. Islomdagi ma'lum bir uslub yoki an'anaga ko'ra madhiyalar bilan qisman mos keladigan kapella yoki cholg'u asbobi bilan aytiladigan vokal musiqa janri hisoblanadi.

Ayrim fihiy mazhablarda (xususan Hanafiylikda ham) insonni ollohing zikridan chalg'ituvchi musiqalarni tinglash ijobiy tavsiflanmaydi ammo nashidalarini eshitishga ruxsat beriladi. Albatta islom olamida ijobiy va ezgu maqsadlarda yaratilgan va yaxshilikka da'vat etuvchi nashidalar ham mavjud. Ammo tanganing ikki tomoni bor ekanligini hech qachon unutmasligimiz kerak. Musiqa turli jihatlaridan inson psixologiyasiga albatta ta'sir ko'rsatadi. Undagi so'zlar albatta shaxsni harakatga keltira olish xususiyatiga ega. Xalqaro terroristik va ekstremistik tashkilotlar tomonidan yaratilayotgan nashidalarini tayyorlash, tarqatish maqsadida saqlash, tarqatishning har qanday shaklini taqiqlashdan asosiy maqsad fuqarolarning ushbu nashidalarda targ'ib qilinayotgan destruktiv g'oyalari ta'siriga tushib qolishini va buning natijasida buzg'unchi g'oyali tashkilotlarga qo'shib ketishi, jamoat tartibi va jamoat xavfsizligiga turli xil tajovuzlar, diniy ekstremistik, separatistik va aqidaparastlik g'oyalari bilan yo'g'rilgan materiallar orqali xalqning ongini zaharlanishini oldini-olish hisoblanadi. Shu bilan bir qatorda yana bir holat, ya'ni ayrim ota-onalar o'zlarining voyaga etmagan farzandlarini dunyoviy ta'lim olishlarini ta'minlash o'rniga, farzandlarini arab davlatlariga chiqarib yuborayotganligi, shuni alohida ta'kidlash joizki, ota-onalar farzandlarini arab tili va islom dinidan ta'lim olishlarini maqsad qilib, bu harakatlari oqibatida kelib chiqishi



mumkin bo'lgan salbiy oqibatlarini o'ylamasdan farzandlarini noqonuniy tashkil qilingan o'qishxona va "hujra"larga olib bormoqdalar, ulaning shaxsiy uyali aloqa vositalarni nazoratsiz qoldirayotganligi, bo'sh vaqtini qanday o'tkazayotganligi haqida qiziqmayotganliklari natijasida xalqaro terroristik va ekstremistik tashkilotlar yollovchilarining g'oyalari ta'siriga tushish xavfini oshirmoqda. Shu sababli ham terrorism va ekstremizmga qarshi kurashish yo'nalishida aniqlangan jami jinoyatlar o'tgan yillar bilan taqqoslaganda sezilarli darajada oshgan bo'lsa, ushbu jinoyatlarni aynan yoshlar tomonidan sodir etilgani **60 foizdan** ko'proqni tashkil etganligi bu yo'nalishga alohida e'tibor qaratish lozimligidan dalolat beradi.

Eng achinarlisi, jinoiy javobgarlikka tortilgan yoshlarning **30 foizdan** ko'prog'i oliy ta'lim muassasalari talabalari hisoblanadi.

Shuningdek, ushbu yo'nalishda ma'muriy huquqbuzarlik sodir etgan yoshlarni jami soni ham sezilarli darajada, ya'ni **35 foizga** oshgan [8].

Fuqarolar tomonidan tarqatilayotgan nashidalar asosan arab tilida yaratiladi va tarqatiladi. Arab tilini tushunmaydigan fuqarolar esa ushbu nashidani eshitib, uning kuyi va aytilish ohangi yoqqanligi sababli ma'nosiga tushunib-tushunmasdan boshqa tanishlariga ham ulashish payiga tushadilar. Buzg'unchilar tomonidan amalga oshiriladigan yana bir ayyorona taktikalardan biri bu turli xil hikmatli so'zlar yozib, hayotdagi ibratli voqealar qayd etilgan foto va video lavhalarga o'zlarining nashidalarini montaj qilib butun jahon internet tarmoqlari orqali tarqatib kelmoqdalar. Ularni ko'rgan faol kuzatuvchilar va internet foydalanuvchilari esa ushbu materialdagi so'zlar, rasm yoki videoga e'tibor beradilar ammo u bilan birga kuylanayotgan qo'shiqqa e'tibor bermaydilar. Ushbu "ibratli" videoni yoki rasmni o'z yaqinlari bilan bo'lishishga urinadilar ammo u bilan birga unga montaj qilingan nashidani ham bilib-bilmasdan tarqatadilar. Aslida, mutaassib oqim a'zolarining ushbu materiallarni internetga joylashtirishdan maqsadlariga e'tibor qaratish lozim. Ularning maqsadi "jihod", "hijrat", "shahidlik", "kofir bo'lish" kabi diniy tushunchalarni soxta talqin qilish orqali yoshlarimizni oilasi va yaqinlarining ta'siridan chiqarish, o'qish yoki ishidan ajratib olish hamda ularni qurolli to'qnashuvlar ketayotgan Suriya, Iroq, Afg'oniston yoki Pokiston kabi mamlakatlarga jo'natib, manqurt-jangari yoki "tirik bomba"ga aylantirishdan iborat. Ular internet ijtimoiy tarmoqlari orqali olib borilayotgan faol yollash ishlari bilan birga, Rossiya va Turkiya davlatlariga mehnat migratsiyasi maqsadida borgan Markaziy Osiyo davlatlari fuqarolari, shuningdek, Misr, Turkiya va Fors ko'rfazi davlatlaridagi musulmonlarning o'quv markazlari va oliy o'quv yurtlarida tahsil olayotgan yoshlar orasida keng targ'ibot va yollash ishlari olib bormoqdalar. Mazkur



tashkilotlar o‘z maqsadlariga erishish yo‘lida internet orqali quyidagi ishlarni amalga oshirib kelmoqdalar:

- ✓ milliy, irqiy, etnik va diniy adovatlarni qo‘zg‘atish;
- ✓ fuqarolarni to‘g‘ridan-to‘g‘ri va masofadan (*internet tarmog‘i orqali*) g‘oyaviy ishlovdan o‘tkazish va yollash;
- ✓ terrorchining ijobiy obrazini yaratish;
- ✓ moddiy qiziqtirish;
- ✓ mamlakatning ijtimoiy muammolarini bo‘rttirib ko‘rsatish orqali davlatga ishonchsizlikni shakllantirish;
- ✓ o‘zlari tomonidan sharhlab o‘tilayotgan Islom dini va shariat qoidalarini ilgari surish.

Fuqarolar esa o‘zlari bilmagan holatda ushbu ishlarni amalga oshirishga sherik bo‘lib, ushbu materiallarning tarqalishiga sababchi bo‘lib qolmoqdalar. Qonunchilikka asosan esa qonunni bilmaslik yoki nashida ma’nosini tushunmaslik javobgarlikdan ozod qilmaydi ammo holatga qarab ushbu holatlar yengillashtiruvchi holat sifatida shaxsga jazo tayinlashda inobatga olinishi mumkin. Ayrim hollarda taqiqlangan diniy nashida tarqatgan shaxslar ushbu material taqiqlanganligi haqida sezadilar va buni tarqatish mumkin emasligini biladilar ammo o‘zlarining bu qilmishlari e’tiborsiz qoladi yoki uni topib javobgarlikka torta olmasliklariga ishonib ushbu materiallarni tarqatadilar.

Ushbu sohadagi munosabatlarni takomillashtirish maqsadida quyidagi o‘zgarishlarni amalga oshirish maqsadga muvofiq:

- ❖ Umumta’lim maktablari, akademik litseylar va oliy ta’lim muassasalarida dinlar tarixi, psixologiya va milliy g‘oya fanlaridan dars beruvchi pedagoglar faoliyatini qayta ko‘rib chiqib, ularning malakasini oshirish;
- ❖ Yoshlar orasida muntazam ravishda terrorizm va ekstremizmning zararli ta’sirini oldini olishga qaratilgan g‘oyaviy targ‘ibot olib borish;
- ❖ Diniy ekstremistik oqimlar va terroristik tashkilotlar emissarlari tomonidan tayyorlanib, internet ijtimoiy tarmoqlarida tarqalayotgan materiallarga tegishli vakolat va obro‘ga ega bo‘lgan diniy soha vakillari tomonidan o‘z vaqtida raddiyalar berib borish;
- ❖ Zararli mafkura, ta’limot, oqim yoki tashkilotlarning ijtimoiy-psixologik jihatdan xavflilik (*xavfsizlik*) darajasi to‘g‘risida asosli xulosalar bera oladigan mutaxassislarni tayyorlash orqali yoshlarning turli ekstremistik va terroristik g‘oyalar ta’siriga tushib qolishining oldini olish;
- ❖ Taqiqlangan saytlar, video, audio va foto materiallar, ular joylashtirib



boriladigan ijtimoiy tarmoqlarni va shaxslarning akkountlarini bloklashning soddalashtirilgan tartibini belgilash;

❖ Mahallalarda doimiy ravishda targ‘ibot ishlarini va turli xil ko‘ngil ochar tadbirlarni tashkil etish orqali fuqarolarda vatanga muhabbat, uning manfaatlariga xizmat qilish rivojlanishi uchun o‘zining hissasini qo‘shishga undovchi chiqishlar, Vatanga sadoqat, milliy qadriyatlarga hurmat, insonparvarlik va yuksak g‘oyalar ruhida tarbiyalash, ularning ijodiy salohiyatini yuksaltirishni tashkil etib borish;

❖ Din ishlari bo‘yicha qo‘mita, Ichki ishlar vazirligi bilan kelishgan holda maktablarda o‘quvchilarda terrorizm va ekstremizmga qarshi mafkuraviy immunitetni shakllantirish, ularni radikallashuvini oldini olish maqsadida dastlabki tushunchalarni berib borish. Bunda kunning dolzarb mavzularini davra suhbatlari tashkil etish orqali yetkazib borish va bu mavzularda malakali mutaxassislar, amaliy tajriba va bilimga ega tezkor xodimlar va imomlarni jalb etib o‘quvchilar qiziqayotgan savollarga javob topishiga yordam berish tizimini tashkil etish;

❖ Mahallalarda ishsiz hamda uyushmagan yoshlar bilan maqsadli uchrashuv va suhbatlarni yanada faol hamda muntazam o‘tkazish;

❖ Davlat idoralari, korxonalar va tashkilotlar xodimlari ishtirokida radikallashuvning oldini olishga qaratilgan individual suhbatlar o‘tkazib borish;

❖ diniy tashkilotlar bilan hamkorlikda internet olamidagi mavjud holatni tahlil qilgan holda aholi, jumladan yoshlarni buzg‘unchi, yot g‘oyalar bilan zaharlanishi hamda ular orqali dindan siyosiy maqsadlarda foydalanishning oldini olishga qaratilgan foydali kontentlarni ko‘paytirish;

❖ yoshlardagi mafkuraviy bo‘shliqlar o‘rnini buzg‘unchi g‘oyalarni targ‘ib qiluvchi nashidalar egallashini oldini olish maqsadida ta‘lim muassasasida yoshlar ta‘lim olishi hamda oilada tarbiya olishi, ota-ona, qo‘ni-qo‘shni, mahalla faollari, “Bir bolaga yetti mahalla ota-ona” tamoyili asosida ishlarni tashkillashtirish;

❖ taqiqlangan nashidalarning zararli ta‘siriga qarshi jamoatchilik immunitetini shakllantirish, shu maqsadda targ‘ibot-tashviqot ishlarini tizimli tashkil qilish;

❖ ommaviy axborot vositalari va internetdagi ijtimoiy tarmoqlarda radikallashuv, yoshlar ongining buzg‘unchi va yot g‘oyalar bilan zaharlanishi, dindan siyosiy maqsadlarda foydalanishning oldini olishga qaratilgan turkum ko‘rsatuvlar (ayniqsa taqiqlangan diniy nashida tarqatib javobgarlikka tortilgan yoshlarning taqdiri aks etgan), videoroliklar, eshittirish va maqolalarni yanada faol



berib borish

❖ Ommaviy axborot vositalari orqali kuylagan nashidalarini taqiqlangan shaxslarning ro'yxatini shakllantirish, shaxsiga ma'lumotlari va taqiqlangan nashidalarini aholiga doimiy ravishda yetkazib borish va ushbu ma'lumotlarni olishning tizimini soddalashtirish lozim bo'ladi.

Xulosa o'rnida shuni aytish mumkinki, terroristik va ekstremistik tashkilotlar tomonidan tayyorlanayotgan va tarqatilyotgan, ularning faoliyatini keng targ'ib qilish faol qo'shilishni da'vat qiluvchi nashida, foto, video va audio materiallarni tayyorlash, namoyish etish, tarqatish, tarqatish maqsadida saqlash uchun davlat tomonidan javobgarlikning belgilanishi aholini ushbu turdagi tajovuzlardan himoya qilib, davlat va jamiyatning xavfsizligi va barqarorligini ta'minlashga xizmat qiladi. Ushbu sohadagi yuzaga kelayotgan muammolarni aniqlash, barvaqt oldini olish va ushbu sohadagi munosabatlarni takomillashtirib borish fuqarolarni ayniqsa, yoshlarni radikal g'oyalardan ta'siridan saqlash uchun xizmat qiladi.

FOYDALANILGAN ADABIYOTLAR:

1. <https://www.smartinsights.com/social-media-marketing/social-media-strategy/new-global-social-media-research>.
2. O'zbekiston Respublikasining 2016 yil 14 sentabrdagi "Yoshlarga oid davlat siyosati to'g'risida"gi Qonuni. <https://lex.uz/docs/-3026246>.
3. O'zbekiston Respublikasi Prezidentining 2021 yil 1 iyuldagi "2021-2026 yillarga mo'ljallangan ekstremizm va terrorizmga qarshi kurashish bo'yicha O'zbekiston Respublikasi Milliy strategiyasini tasdiqlash to'g'risida"gi Farmoni. <https://lex.uz/ru/docs/5491626>.
4. O'zbekiston Respublikasining 2021 yil 6 iyuldagi "Vijdon erkinligi va diniy tashkilotlar to'g'risida"gi Qonuni. <https://lex.uz/docs/5491534>.
5. O'zbekiston Respublikasi Vazirlar Mahkamasining 2022 yil 14 apreldagi "Diniy mazmundagi materiallarni tayyorlash, olib kirish va tarqatish hamda dinshunoslik ekspertizasini o'tkazish tartibi to'g'risidagi nizomni tasdiqlash haqida"gi Qarori. <https://lex.uz/docs/-5957921>.
6. O'zbekiston Respublikasining 2023 yil 1 may kuni kuchga kirgan yangi tahrirdagi Konstitutsiyasi (33-modda). <https://lex.uz/docs/6445145>.
7. Mamadaliev A., O'zbek tilining izohli lug'ati. "N"- 27-b. https://n.ziyouz.com/books/uzbek_tilining_izohli_lugati/O'zbek%20tilining%20izohli%20lug'ati%20-%20N.pdf.
8. Yakubov X.Sh., Diniy-ekstremistik g'oyalar ta'siriga tushgan shaxslar bilan ishlashning huquqiy, ijtimoiy-psixologik asoslari: O'quv-uslubiy qo'llanma. – T., 2023. – B.42.



УДК. 343.132:343.985:351.74

ORCID: 0009-0005-2988-8626

**ТЕЗКОР ЭКСПЕРИМЕНТ ТЕЗКОР-ҚИДИРУВ ТАДБИРИНИНГ
ТУШУНЧАСИ**

*Якубов Хушнудбек Шериббоевич,
Ўзбекистон Республикаси ИИВ Тезкор-қидирув фаолияти кафедраси
катта ўқитувчиси. 100197. Тошкент шаҳри, Интизор кўчаси, 68-уй.
Электрон почта: xushnud6982@gmail.com.*

**ПОНЯТИЯ ОПЕРАТИВНО-
РОЗЫСКНОГО МЕРОПРИЯТИЯ «ОПЕРАТИВНЫЙ ЭКСПЕРИМЕНТ»**

*Якубов Хушнудбек Шериббоевич,
старший преподаватель кафедры оперативно-розыскной деятельности
Академии МВД Республики Узбекистан. 100197, г. Ташкент улица Интизор
дом 68. Электронная почта: xushnud6982@gmail.com.*

**CONCEPTS OF OPERATIONAL
SEARCH EVENT "OPERATIVE EXPERIMENT"**

*Yakubov Xushnudbek Sheribboevich,
senior lecturer of the department of operational-search activities of the
Academy of the MIA of the Republic of Uzbekistan. 100197, 68 Intizor street,
Tashkent city. Email: xushnud6982@gmail.com.*

АННОТАЦИЯ

Долзарблиги: мақолада тезкор-қидирув тадбирларидан бири сифатида тезкор эксперимент тадбирини Ўзбекистон Республикаси қонунчилигидаги тушунчаси ҳамда тезкор-қидирув фаолиятининг жинойтларнинг олдини олиш, уларни аниқлаш, уларга барҳам бериш ва уларни фош этиш, шунингдек жинойтларни тайёрлаш ва содир этишга дахлдор шахсларни аниқлаш ҳамда топиш асосий вазифаси илмий тадқиқ қилинган. Тезкор эксперимент тезкор-қидирув тадбирига хорижий мамлакатлар қонунчилигидаги тушунчалар ўрганилган ҳамда тезкор эксперимент тезкор-қидирув тадбирини тушунчаси



ҳамда тезкор-қидирув фаолияти вазифаси бўйича илмий-назарий хулосалар ва амалий таклифлар берилган.

Муаммонинг баёни: Бугунги кунда ички ишлар органлари тезкор бўлинмалари томонидан жиноятларни олдини олиш ва фош этишда тезкор эксперимент тезкор-қидирув тадбирини ўтказишга оид ягона ёндашувнинг мавжуд эмаслиги, оғир ва ўта оғир турдаги жиноятларни фош этишда мазкур тезкор-қидирув тадбирини қўллашга оид қатъий қоидалар идоравий норматив ҳуқуқий ҳужжатларнинг нормаларида етарли даражада ўз аксини топмаганлиги ҳамда тадбир натижаларини расмийлаштириш, улардан фойдаланишга оид казус ҳолатларининг кузатилиши тадқиқот мавзусини янада долзарблаштиради.

Тадқиқот мақсади: ички ишлар органлари томонидан тезкор эксперимент тезкор-қидирув тадбирини ташкил этиш ва ўтказиш тактикасини такомиллаштиришга қаратилган айрим жиҳатларини такомиллаштиришга доир илмий-назарий хулоса ва таклифлар ишлаб чиқиш.

Тадқиқот усуллари: умумий илмий, шу жумладан формал-мантиқий (синтез, умумлаштириш, дедукция ва индукция, абстракция), хусусий илмий (кузатиш, ҳужжатлар мазмунини таҳлил қилиш).

Натижалар ва асосий хулосалар: тезкор-қидирув фаолиятининг жиноятларнинг олдини олиш, уларни аниқлаш, уларга барҳам бериш ва уларни фош этиш, шунингдек жиноятларни тайёрлаш ва содир этишга дахлдор шахсларни аниқлаш ҳамда топиш вазифасига нафақат жиноят балки ҳуқуқбузарликларни ҳам қамраб олишини қонунчилик даражасида белгилаш, тезкор эксперимент тезкор қидирув тадбири фақат “муайян ҳодисани қайтадан тиклаш йўли билан” эмас балки муайян ҳодисани биринчи мартаба яратиш билан ҳам амалга оширилишини инобатга олиб, тезкор эксперимент тезкор-қидирув тадбирига -“ғайриҳуқуқий қилмиш содир этган ёки содир этиш ниятида юрган, шунингдек содир этишга тайёргарлик кўраётган шахсларни аниқлаш мақсадида тезкор-қидирув фаолиятини амалга оширувчи орган томонидан тўлиқ бошқариладиган ва назорат қилинадиган махсус шароитни қайта тиклаш ёки сунъий равишда вужудга келтиришдан иборат бўлган тадбир” ҳисобланади” деб таъриф бериш.

Калит сўзлар: тезкор-қидирув фаолияти, тезкор-қидирув тадбирлари, тезкор эксперимент, ҳуқуқбузарлик.



АННОТАЦИЯ

Актуальность: как одно из оперативно-розыскных мероприятий, понятие мероприятия оперативный эксперимент закреплено в законодательстве Республики Узбекистан и основной задачей оперативно-розыскных мероприятий является предупреждение преступлений, их выявление, ликвидация и разоблачение, а также выявление и розыск лиц, причастных к подготовке и совершению преступления были научно исследованы. В ходе изучены понятия в законодательстве зарубежных стран, а также сделаны научно-теоретические выводы и практические предложения по понятию оперативно-розыскного мероприятия оперативный эксперимент и задачам оперативно-розыскной деятельности.

Постановка проблемы: сегодня отсутствие единого подхода к проведению оперативно-розыскного мероприятия оперативный эксперимент при предупреждении и раскрытии преступлений оперативными подразделениями органов внутренних дел, строгие правила применения данного оперативно-розыскного мероприятия при раскрытии тяжких и особо тяжких видов преступлений привели к недостаточно отражены в нормах ведомственных нормативных правовых актов.

Цель исследования: разработка научно-теоретических выводов и предложений по совершенствованию отдельных аспектов деятельности органов внутренних дел, направленных на совершенствование тактики организации и проведения оперативно-розыскного мероприятия "оперативный эксперимент".

Методы исследования: общенаучные, в том числе формально-логические (синтез, обобщение, дедукция и индукция, абстрагирование), частнонаучные (наблюдение, анализ содержания документов).

Результаты и основные выводы: устанавливая на законодательном уровне, что оперативно-розыскная деятельность охватывает не только преступления, но и правонарушения в задаче предупреждения преступлений, их выявления, ликвидации и разоблачения, а также выявления и розыска лиц, причастных к подготовке и совершению преступлений, с учетом того, что проводится оперативный эксперимент не только путем "восстановления определенного события", но и путем создания, это также считается событием, заключающимся в восстановлении или искусственном воплощении особого состояния, которое полностью контролируется органом, осуществляющим



оперативно-розыскные мероприятия с целью выявления лиц, готовящихся к совершению".

Ключевые слова: оперативно-розыскная деятельность, оперативно-розыскные мероприятия, оперативный эксперимент, правонарушения.

ABSTRACT

Topicality: as one of the operational investigative measures, the concept of an operational experiment is enshrined in the legislation of the Republic of Uzbekistan and the main task of operational investigative measures is the prevention of crimes, their detection, elimination and exposure, as well as the identification and search of persons involved in the preparation and commission of a crime have been scientifically investigated. In the course of the concepts studied in the legislation of foreign countries, as well as scientific and theoretical conclusions and practical proposals were made on the concept of operational-investigative measures operational experiment and tasks of operational-investigative activities.

Problem statement: today, the lack of a unified approach to conducting an operational search event, an operational experiment in the prevention and disclosure of crimes by operational units of internal affairs bodies, strict rules for the use of this operational search event in the disclosure of serious and especially serious types of crimes have led to insufficiently reflected in the norms of departmental regulatory legal acts.

The purpose of the study: development of scientific and theoretical conclusions and proposals for improving certain aspects of the activities of internal affairs bodies aimed at improving the tactics of organizing and conducting an operational search event "operational experiment".

Research methods: general scientific, including formal-logical (synthesis, generalization, deduction and induction, abstraction), private scientific (observation, analysis of the content of documents).

Results and main conclusions: establishing at the legislative level that operational investigative activities cover not only crimes, but also offenses in the task of preventing crimes, detecting, eliminating and exposing them, as well as identifying and searching for persons involved in the preparation and commission of crimes, taking into account that an operational experiment is being conducted not only by "restoring a certain event", but also by creation, it is also considered an event consisting in the restoration or artificial embodiment of a special state that is completely controlled by the organ, carrying out operational search activities in order to identify persons preparing to commit".



Keywords: operational-search activity, operational-search actions, operational experiment, offenses.

Ўзбекистон Республикаси Ички ишлар органларининг асосий вазифалари фуқароларнинг ҳуқуқлари, эркинликлари ва қонуний манфаатларини, жисмоний ва юридик шахсларнинг мулкани, конституциявий тузумни ҳимоя қилишдан, қонун устуворлигини, шахс, жамият ва давлатнинг хавфсизлигини таъминлашдан, шунингдек ҳуқуқбузарликларнинг олдини олиш ва профилактикасида иборатдир.

Аҳолининг тинч ва осойишта ҳаёт кечиришини таъминлаш, жиноятчилик ва ҳуқуқбузарликларга қарши курашиш, жамоат тартиби ва хавфсизлигини сақлаш масалалари Президентимиз томонидан олиб борилаётган давлат сиёсатида энг муҳим ва устувор ўрин эгаллайди. Дарҳақиқат, бу масала бугун юртимизда барча ижтимоий-иқтисодий ислохотларнинг муваффақиятли амалга оширилиши, мамлакатимизни модернизация қилиш ва янгилашнинг энг асосий шарти ва гаровидир.

Шунинг учун ҳам давлатимиз раҳбари томонидан ички ишлар тизимини тубдан ислох қилиш, унинг фаолияти самарадорлигини замонавий босқичга кўтаришдек ғоят мураккаб вазифа доимий равишда кун тартибига қўйиб келинмоқда ҳамда бу борада бир қанча қонун, Президентимизнинг фармон, қарор, фармойишлари, Ҳукумат қарорлари, шунингдек идоралараро ҳужжатлар, шу қатори Ўзбекистон Республикаси Ички ишлар органларида тезкор-қидирув фаолиятини такомиллаштириш борасида ҳам бир қанча норматив-ҳуқуқий ҳужжатлар қабул қилинди.

Тезкор-қидирув фаолияти - Ўзбекистон Республикасининг 2012 йил 25 декабрдаги “Тезкор-қидирув фаолияти тўғрисида”ги ЎРҚ-344-сонли қонунига кўра, **махсус ваколат берилган давлат органларининг тезкор бўлинмалари томонидан тезкор-қидирув тадбирлари ўтказиш орқали амалга ошириладиган фаолият туридир [1].**

Ўзбекистон Республикаси Ички ишлар вазирлиги тезкор-қидирув фаолиятини амалга оширувчи 7 та органдан биттаси бўлиб, тезкор-қидирув фаолиятини асосий вазифалари бўлган, инсон ҳуқуқлари, эркинликлари ва қонуний манфаатлари, юридик ва жисмоний шахсларнинг мол-мулки ҳимоя қилинишини, шахс, жамият ва давлат хавфсизлигини таъминлаш, жиноятларнинг олдини олиш, уларни аниқлаш, уларга барҳам бериш ва уларни фош этиш, шунингдек жиноятларни тайёрлаш ва содир этишга



дахлдор шахсларни аниқлаш ҳамда топиш, суриштирув, тергов органларидан ва суддан яшириниб юрган, жиноий жазодан бўйин товлаётган шахсларни, бедарак йўқолган шахслар ва қонунчиликда назарда тутилган ҳолларда бошқа шахсларни қидиришни амалга ошириш, шунингдек таниб олинмаган мурдаларнинг шахсини аниқлаш, шахс, жамият ва давлат хавфсизлигига таҳдид солаётган шахслар, ҳодисалар, ҳаракатлар (ҳаракатсизлик) ҳақида ахборот тўплаш вазифалари бевосита амалга оширади.

Жиноятчиликка қарши курашда тезкор-қидирув фаолиятини аҳамияти жуда катта бўлиб, биргина 2022 йилда ходимларнинг ташаббуси билан 38 810 та жиноят аниқланган бўлиб, мазкур амалиёт 18 фоизга яхшиланган. Хусусан: – 564 та “ҳужра”, 73 та ноқонуний намозхона, 66 та ноқонуний диний жамоат ҳамда 2 179 та интернет ва ижтимоий тармоқлар орқали ёт ғояларни тарқатиш ҳолатларига барҳам берилган; – ноқонуний муомаладан 2 тндан зиёд гиёҳвандлик воситалари ва 86,5 кг ёки тўрт баравар кўп психотроп дори-воситалари олинган; – қоидага зид равишда сақланган 1 447 дона ўқотар ов қуроли, 5 782 дона пневматик қурол ва жамоат жойларида олиб юрилган 67 301 дона совуқ қурол олиб қўйилган.

Шунингдек, республикада содир этилган жами жиноятларнинг 105 215 таси ёки 89,3 фоизи фош этилди, тергов органларидан яширинган 5 523 нафар шахслар ушланди, 386 нафар бедарак йўқолганлар топилиб, 17 та шахси номаълум мурдаларнинг шахси аниқланган; – 2 508 нафар шахслар томонидан содир этилган 2 011 та коррупция ва иқтисод соҳасидаги жиноятлар аниқланиб, улар оқибатида етказилган 197 млрд 137 млн сўм миқдордаги зарар ундирилиши таъминланган; – 418 нафар чегара қоидаларини бузган ҳамда 204 нафар одам савдоси жиноятини содир этган шахсларга нисбатан қонуний чоралар кўрилиши таъминланган; – республика миқёсида 81 млн 919 мингдан ортиқ фуқаролар иштирокида 162 643 мартаба ўтказилган оммавий-маданий тадбирлар давомида жамоат тартиби ва фуқаролар хавфсизлиги тўлиқ таъминланган [2].

Тезкор-қидирув фаолияти 16 турдаги тезкор-қидирув тадбирини ўтказиш орқали амалга оширилади, ушбу тезкор-қидирув тадбирлари турларидан бири тезкор эксперимент бўлиб, **тезкор эксперимент** — ғайриҳуқуқий қилмиш содир этган ёки унга тайёргарлик кўраётган шахсларни фош этиш ва аниқлаш мақсадида тезкор-қидирув фаолиятини амалга оширувчи орган томонидан тўлиқ бошқариладиган ва назорат қилинадиган шароитни муайян ҳодисани



қайтадан тиклаш йўли билан сунъий равишда вужудга келтиришдан иборат бўлган тадбир ҳисобланади [1].

Тезкор эксперимент тезкор-қидирув тадбири эксперимент тергов ҳаракати билан адаштирмаслик лозим, чунки улар бир-бирдан катта фарқ қилади, тезкор-қидирув тадбири ваколатли давлат органлари тезкор бўлинмалари томонидан амалга оширилса, тергов ҳаракатлари фақат жиноят-процессуал қонунда кўрсатилган субъектлар яъни суриштирув, тергов органлари ва суд томонидан амалга оширилади. Тезкор эксперимент тезкор-қидирув тадбири идоравий асосан махфийлик даражасига эга бўлган норматив-ҳуқуқий ҳужжатларда кўрсатилган тартибда ноошкора куч ва воситалардан фойдаланган ҳолда ўтказилса, тергов эксперименти Жиноят-процессуал кодексида назарда тутилган қоидаларга кўра ошкора ўтказилади.

Эксперимент тергов ҳаракатини ўтказиш учун жиноят иши мавжуд бўлиши зарур бўлса, тезкор эксперимент тезкор-қидирув тадбирини ўтказиш учун жиноят ишини мавжуд бўлиши шарт эмас, балки агар жиноят иши қўзғатиш учун етарли асослар бўлмаса, тезкор-қидирув фаолиятини амалга оширувчи органларга жиноятларни тайёрлаш, содир этиш аломатлари тўғрисида, шунингдек жиноятларни тайёрлашга ёки содир этишга дахлдор шахслар ҳақида аён бўлиб қолган маълумотлар мавжудлиги етарли асос бўлади.

Тергов эксперименти мустақил тергов ҳаракати бўлиб, жиноят ишини тергов қилиш жараёнида содир бўлган ҳодисанинг айрим вазият ва ҳолатларни тажриба усулида текширишдан иборат. Тергов экспериментининг моҳияти шундан иборатки, муқаддам бўлиб ўтган ҳодисаларни, жиноят ишига алоқадор бўлган ҳолатларни воқелиқда ҳақиқатдан бўлганлигини ёки бўлмаганлигини аниқлаш мақсадида, улар айнан маълум шароитларда тикланиб текширилади.

Ўзбекистон Республикаси Жиноят-процессуал кодексининг 153-моддасига кўра суриштирувчи, терговчи ва суд тергов жараёнида сўроқ қилинган шахсларнинг кўрсатувларини, бошқа далилларни шунингдек иш юзасидан қилинган тусмол, текширилаётган ҳодисага оид муайян ҳаракатлар, шароит ва ҳолатларни тиклаш ҳамда зарурий тажрибалар ўтказиш орқали текширишга ҳақли дейилган [3].

Тергов эксперименти бирор ҳодисани идрок қилиш, муайян ҳаракатларни бажариш, бирор ҳодисанинг содир бўлиш имкониятини текшириш, шунингдек



ходисанинг юз бериш ва изларнинг қолиш йўсинларини аниқлаш учун ўтказилади.

Энди тезкор эксперимент тезкор-қидирув тадбирини тушунчасига қайтсак, бир қарашда ушбу таъриф тезкор-қидирув тадбирини моҳиятини тўлиқ очиб берган бўлиб кўрингани билан чуқурроқ кирилса айрим бўшлиқлар мавжудлиги кўзга ташланади.

Ўзбек тилининг изоҳли луғатида **“тезкор”** сўзи - форсчадан олинган бўлиб, – тез ишлайдиган, ишни тез, чаққон бажарадиган, жадал ишловчи, тезлик билан ҳаракат қилувчи, тезлик билан натижага эришишни таъминловчи маъносини, **“эксперимент”** сўзи эса латинча **“experimentum”** дан олинган бўлиб, аниқлаш, синаш, текшириш мақсадида ўтказиладиган илмий тажриба, синов, синов ишлари маъносини, **“қидирув”** сўзи – қидирмоқ, қидирув иши, судгача дастлабки тергов, жиноятга доир қўшимча далиллар тўплаш, **“тадбир”** сўзи эса арабчадан олинган бўлиб, амалга ошириш, рўёбга чиқариш учун йўл-йўриқ ва чора, мақсадни амалга ошириш йўлидаги иш, хатти-ҳаракат, маълум мақсадда ташкилий равишда амалга ошириладиган (бажариладан) иш маъносини беради [4].

Аввало тезкор эксперимент тезкор-қидирув тадбирига таъриф берган ҳуқуқшунос олим ва мутахассисларни фикрларини ўрганиш лозим бўлади.

Муаллифлар жамоаси С.В.Бажанов, Л.А.Бакланов, Д.А.Васильченко, В.А.Гусев, М.С.Десятов, Д.В.Зенькин, В.Ф.Луговик, С.М.Лугович, А.С.Малахов, Е.П.Невский, А.В.Серов, А.Е.Чечетинлар томонидан тайёрланган Ички ишлар органларида тезкор-қидирув фаолияти. Умумий қисм электрон дарсликда келтирилишича тезкор эксперимент – тезкор-қидирув тадбири бўлиб, у тўлиқ бошқариладиган шароитларда ва амалга оширувчи органнинг назорати остида маълум бир ходисани келтириб чиқариш ёки ходисани такрорлаш ёки муайян тажрибалар ўтказиш учун ҳақиқатга имкон қадар яқин муҳитни сунъий равишда яратишдан иборат. Тезкор-қидирув тадбири, ўзига нисбатан қонунга хилоф фаолият кўрсатаётганлиги тўғрисида далиллар мавжуд бўлган шахсни тезкор экспериментда иштирок этганлиги тўғрисида хабардор қилмасдан, ушбу шахс томонидан ноқонуний хатти-ҳаракатлар содир этганлигини тасдиқлаш, шунингдек унинг олдини олиш мақсадида жалб қилган ҳолда, жиноятларни аниқлаш, уларга чек қўйиш ва фош этиш тушунилади [5].

Н.В. Румянцевнинг фикрига кўра, тезкор эксперимент – шароити кузатув остидаги шахсларнинг жиноий ниятларини намоён қилишга



ёки тезкор-қидирув фаолиятини амалга оширувчи орган назорати остидаги воқеани такрорлашга ёрдам берадиган вазиятни яширин тарзда яратиш, ўртача оғирликдаги, оғир ва ўта оғир жиноятларни аниқлаш, олдини олиш, уларга чек қўйиш ва очиш, шунингдек уларни тайёрлаган, жиноят содир этган ёки содир этган шахсларни аниқлаш мақсадида амалга оширилади [6].

Б.Я. Гавриловнинг фикрига кўра, тезкор эксперимент – зарур экспериментал ҳаракатларни ўтказиш, оғир ёки ўта оғир жиноятлар содир этишга тайёргарлик кўришнинг ҳолатини, бошқа ҳолатларини такрорлаш, шунингдек жиноят содир этишга алоқадор шахсларни қидириш ва аниқлаш мақсадида маълумот олиш усули бўлиб, тўпланган маълумотларни баҳолаш ёки жиноят содир этиш ҳолатлари, шунингдек унга алоқадор шахслар тўғрисида янги маълумотларни олишни ифодалайди [7].

А.Г. Маркушин тезкор экспериментни жиноятга тайёргарлик кўраётган, содир этаётган ёки содир этган шахсларни аниқлаш ва ушлаб туриш мақсадида яширин бошқариладиган ва назорат қилинадиган вазиятни (*кейинги ўринларда – муаллифлар томонидан таъкидланган*) яратиш орқали амалга ошириладиган ТҚТ деб таърифлаган [8].

Д.В. Ривман нуқтаи назаридан, тезкор эксперимент – бу кузатув остидаги шахсларнинг жиноий ниятларини намоён қилишга, уларнинг жиноий ҳаракатларининг бостирилишига ёрдам берадиган яширин бошқариладиган вазиятни сунъий равишда яратишдан иборат бўлган ТҚТ ва жиноий ҳибсга олиш тушунилади. [9].

Бошқа бир нуқтаи назар, оператив экспериментни вазиятни (шартларни, муҳитни) яратиш билан эмас, балки уни қайта ишлаб чиқариш билан боғлайди.

Е.С. Дубоносоз тезкор экспериментни жиноятга тайёргарлик кўриш ёки содир этишда асосли равишда гумон қилинаётган шахсларнинг ноқонуний ниятларини намоён қилиш учун яширин назорат қилинадиган шартлар ва объектларни кўпайтириш орқали маълумот олиш усули сифатида тушунишни таклиф қилади [10].

А.Е. Чечетин ҳам худди шундай таърифни бериб, тезкор экспериментни тезкор-қидирув чораси сифатида аниқлади, бу ноқонуний ҳодисанинг хатти-ҳаракатлари, вазияти ёки бошқа типик ҳолатларини такрорлаш ва жиноий ҳаракатларни бостириш учун зарур экспериментал ҳаракатларни амалга оширишдан иборат, уларни тайёрлаётган ёки содир этган шахсларни аниқлашга қаратилган [11]. Олимларимиз А.А. Хамдамов, Т.Р. Саитбаев, С.Н. Гордеев, Р.Т. Рашитходжаевлар ҳаммуаллифлигида тайёрланган Ўзбекистон



Республикасининг “Тезкор-қидирув фаолияти тўғрисида”ги қонунига шарҳда тезкор эксперимент – оғир ва ўта оғир жиноятларни содир этганликда гумон қилинаётган шахсларнинг ғайриқонуний ниятларини намойиш этиш учун ноошкора назоратда бўлган шароит ва объектларни тиклашдан иборат тезкор-қидирув тадбиридир деб таъриф берилган [12].

Шунингдек, айрим хорижий давлатларнинг қонунчилигида тезкор эксперимент тезкор-қидирув тадбирига берилган тушунчаларни кўриб чиқадиган бўлсак ҳам фарқли жиҳатлари намоён бўлади.

Украина Республикасининг тезкор-қидирув фаолияти тўғрисидаги қонунида тезкор-қидирув тадбирларини тури кўрсатилмаган бўлса, Қозоғистон ва Туркменистон Республикалари қонунларида тезкор эксперимент тезкор қидирув тадбири алоҳида тур сифатида кўрсатилмаган, Россия Федерацияси ва Абхазия Республикаси қонунларида тезкор эксперимент тезкор-қидирув тадбири тури сифатида кўрсатилган, лекин қонунда ҳуқуқий тушунчаси берилмаган.

Молдова Республикасининг 1994 йилги “Тезкор-қидирув фаолияти тўғрисида”ги қонунида тезкор эксперимент – олинган маълумотларни, тўпланган маълумотларни текшириш учун сунъий равишда яратилган бошқариладиган ёки назорат қилинадиган шароитларда шахснинг хатти-ҳаракатларини ёки шахснинг хатти-ҳаракати билан бевосита боғлиқ бўлмаган бошқа махсус экспериментал ҳаракатларни ўрганиш; қасддан жиноятга тайёргарлик кўриш, унга суиқасд қилиш ёки содир этиш тўғрисидаги маълумотларни аниқлаштириш учун тариф берилган [13]. 2012 йилги “Махсус қидирув фаолияти тўғрисида”ги янги қонунида “Товламачилик йўли билан олинган пул маблағлари ёки бошқа моддий бойликларни ўтказиш устидан назорат қилиш” деб тадбир номи ўзгартирилган [14].

Беларус Республикасининг 2015 йилги “Тезкор-қидирув фаолияти тўғрисида”ги қонунида Тезкор эксперимент – тезкор-қидирув фаолиятини амалга оширувчи органнинг мансабдор шахси назорати остида ўзига нисбатан маълумотлар мавжуд бўлган фуқарони (фуқароларни) жалб этишдир. Унинг жинойий фаолияти тўғрисида, тезкор-қидирув фаолиятини амалга оширувчи орган томонидан тузилган, ушбу маълумотлар асосида вазият ушбу фуқаронинг (фуқароларнинг) тахмин қилинаётган жинойий фаолиятига имкон қадар яқин бўлиб, жиноят содир этиш учун муайян ҳодиса, шунингдек, тезкор-



қидирув фаолияти вазифаларини бажариш учун зарур бўлган маълумотларни олиш учун деб тариф берилган [15].

Қирғизистон Республикасининг 1998 йилги “Тезкор-қидирув фаолияти тўғрисида”ги қонунида Тезкор эксперимент – тезкор маълумот олиш мақсадида тезкор-қидирув фаолияти объектини махсус яратилган, тўлиқ бошқариладиган ёки назорат қилинадиган шароитларда яширин кузатиш белгиланган [16].

Озарбайжон Республикасининг 1999 йилги “Тезкор-қидирув фаолияти тўғрисида”ги қонунида оператив эксперимент – жинойи фаолиятни симуляция қилувчи хулқ-атвор моделидан фойдаланиш деб таърифланган [17].

Тожикистон Республикасининг 2011 йилги “Тезкор-қидирув фаолияти тўғрисида”ги қонунида **тезкор эксперимент** – муайян ҳодисани келтириб чиқариш ёки ҳодисани такрорлаш ёки муайян тажрибаларни тўлиқ назорат қилинадиган шароитларда ва таъсир остида ўтказиш мақсадида ҳақиқатга имкон қадар яқин муҳитни сунъий равишда яратиш таърифланган. Тезкор-қидирув фаолиятини амалга оширувчи органнинг ўзига нисбатан ноқонуний фаолият кўрсатаётганлиги тўғрисида далиллар мавжуд бўлган шахсни тезкор экспериментда иштирок этиши тўғрисида хабардор қилмасдан, ушбу шахс томонидан ноқонуний хатти-ҳаракатлар содир этганлигини тасдиқлаш мақсадида назорат қилиш; шунингдек, мулкка қарши жиноятларнинг олдини олиш, аниқлаш, уларга чек қўйиш ва фош этиш, иқтисодий фаолиятни амалга ошириш тартиби, жамоат хавфсизлиги ва соғлиғи, оғир, айниқса оғир жиноятлар ёки миллий хавфсизликка зарар етказиши мумкин бўлган жиноятлар қарз тушунчалари берилган [18].

Тезкор эксперимент тезкор-қидирув тадбирига таъриф беришда, халқаро эътироф этилган тушунчаларни ҳам инобатга олиш лозим.

МДҲга аъзо давлатлар Парламентлараро Ассамблеясининг 1996 йил 2 ноябрдаги қарори билан қабул қилинган “Уюшган жиноятчиликка қарши курашиш тўғрисида”ги тавсиявий ҳуқуқий ҳужжатининг 26-моддасига кўра, тезкор эксперимент – бу ҳаракатлар, вазият ёки бошқа ҳолатларнинг такрорланиши, қонунга хилоф ҳодисанинг ҳолатлари ва жиноятнинг олдини олиш учун зарур экспериментал ҳаракатларни амалга ошириш, уни тайёрлаётган ёки содир этган шахсларни аниқлаш, шунингдек, айрим ноқонуний хатти-ҳаракатларни содир этиш ёки ноқонуний ҳаракатлар тўғрисида янги маълумотларни олиш имконияти тўғрисида тўпланган маълумотларни текшириш ва баҳолаш деб кўрсатилган. [19].



Бундан ташқари тадбирнинг мақсадида ғайриҳуқуқий қилмиш содир этган ёки унга тайёргарлик кўраётган шахсларни фош этиш ва аниқлаш кўрсатилган бўлиб, тезкор-қидирув фаолияти объектини ғайриҳуқуқий қилмишни қамраб олмаслигини кўришимиз мумкин.

Ғайриҳуқуқий қилмиш – ҳаракат ёки ҳаракатсизликда ифодаланадиган содир этилганлиги учун маъмурий ёки жиноий жавобгарлик назарда тутилган ҳуқуқбузарлик саналади [20].

Тезкор-қидирув фаолиятининг асосий вазифаларидан бири эса ҳуқуқбузарликларни эмас, балки жиноятларнинг олдини олиш, уларни аниқлаш, уларга барҳам бериш ва уларни фош этиш, шунингдек жиноятларни тайёрлаш ва содир этишга дахлдор шахсларни аниқлаш ҳамда топишдан иборат.

Таъкидлаш жоизки, Ўзбекистон Республикаси Ички ишлар органлари тезкор бўлинмалари 25 тадан ортиқ маъмурий жавобгарлик назарда тутилган қилмишлар, яъни -

- фуқароларнинг ҳуқуқ ва эркинликларига тажовуз қиладиган (туҳмат, ҳақорат қилиш, шахсий ҳаёт дахлсизлигини бузиш);

- аҳоли соғлиғини сақлаш соҳасидаги (енгил тан жароҳати етказиш, гийёҳвандлик воситаларини, уларнинг аналогларини ёки психотрон моддаларни оз миқдорда гайриқонуний равишда тайёрлаш, олиш, сақлаш, ташиш ёки жўнатиш, таносил касаллиги ёки ОИВ касаллиги/ОИТС юқадиган манбани яшириш);

- мулкка тажовуз қилувчи (оз миқдорда талон-тороғ қилиш, нодавлат тижорат ташкилотининг ёки бошқа нодавлат ташкилотининг хизматчисини пора эвазига оғдириб олиш, мулкни қасддан нобуд қилиш ёки унга зарар етказиш, топиб олинган мол-мулкни яшириш, моддий маданий мерос объектларига нисбатан ҳурматсизлик билан муносабатда бўлиш);

- савдо, тадбиркорлик ва молия соҳаларидаги (валюта бойликларини қонунга хилоф равишда олиш ёки ўтказиш, жиноий фаолиятдан олинган даромадларни легаллаштиришга, терроризмни молиялаштиришга ва оммавий қирғин қуролини тарқатишни молиялаштиришга қарши курашиш тўғрисидаги қонунчиликни бузиш);

- жамоат тартибига тажовуз қилувчи (майда безорилик, диний мазмундаги материалларни қонунга хилоф равишда тайёрлаш, сақлаш, олиб кириш ёки тарқатиш, миллий, ирқий, этник ёки диний адоватни тарғиб қилувчи материалларни тайёрлаш, сақлаш ёки тарқатиш, қуролдан белгиланган



тартибни бузган ҳолда фойдаланиш, пиротехника буюмларининг қонунга хилоф муомаласи, Ўзбекистон Республикаси ҳудудида фуқаровий ва хизмат қуроли сифатида муомалада бўлиши тақиқланган ашёларнинг қонунга хилоф равишда муомалада бўлиши, фуқароларнинг хонаки усулда ҳозирланадиган ўткир спиртли ичимликларни сотиш мақсадида тайёрлаш ёки сотиш, этил спирти, алкогольли ва тамаки маҳсулотларини қонунга хилоф равишда ишлаб чиқариш ёки муомалага киритиш, вояга етмаган шахсни гайриижтимоий хатти-ҳаракатларга жалб қилиш, порнографик маҳсулотни тайёрлаш, олиб кириш, тарқатиш, реклама қилиш, намоиш этиш, тазйиқни, зўравонликни ёки шафқатсизликни тарғиб қилувчи маҳсулотни тайёрлаш, олиб кириш, тарқатиш, реклама қилиш, намоиш этиш, фоҳишалик билан шугулланиш, қимор ва таваккалчиликка асосланган бошқа ўйинлар);

- бошқарувнинг белгиланган тартибига тажовуз қилувчи (ўзбошимчалик, оммавий тадбирлар ўтказиш қоидаларини бузиш, йиғилишлар, митинглар, кўча юришлари ёки намоишлар уюштириш, ўтказиш тартибини бузиш, қонунчилик ҳужжатларини бажармасликга ёки бузишга омма олдида даъват қилиш, рухсат этилмаган йиғилишлар, митинглар, кўча юришлари ва намоишлар ўтказиш учун шароитлар яратиш, гайриқонуний нодавлат нотижорат ташкилотлари, оқимлар, секталарнинг фаолиятида қатнашишига ундаш, ёлгон ахборот тарқатиш, маъмурий назорат қоидаларини бузиш, қамоқда сақлаш жойларида, жазони ижро этиш муассасаларида, махсус даволаш-олдини олиш ёки махсус ўқув-тарбия муассасаларида сақланаётган шахсларга тақиқланган нарсаларни бериш, ўта муҳим ва тоифаланган объектларга кириш-чиқиш режимини бузиш ёки ушбу объектларнинг қўриқланишини таъминлашга доир мажбуриятларни бажармаслик, қимматбаҳо металллар ва қимматбаҳо тошлар тўғрисидаги қонунчиликни бузиш, рангли металлларни, уларнинг парчалари ва резги-чиқитларини, шунингдек қора металл парчалари ва резги-чиқитларини тайёрлаш, олиш, улардан фойдаланиш ҳамда уларни сотиш қоидаларини бузиш, қуролнинг қонунга хилоф муомаласи, паспорт тизими қоидаларини бузиш, чегара зонасига, шунингдек фуқароларнинг кириши ва бўлишига вақтинча чеклов белгиланган жойларга кириш ҳамда уларда яшаш қоидаларини бузиш, Ўзбекистон Республикасида бўлиш қоидаларини бузиш, диний ташкилотлар тўғрисидаги қонунчиликни бузиш, диний таълимдан сабоқ бериш тартибини бузиш) ҳуқуқбузарликларни аниқлаш ва фош этиш



мақсадида тезкор-қидирув тадбирларидан, шу жумладан **тезкор эксперимент тезкор-қидирув тадбиридан** ҳам фойдаланиб келинмоқда.

Юқоридагилардан келиб чиқиб, тадқиқ қилинган тезкор эксперимент тезкор-қидирув тадбирини тушунчаси ҳамда тезкор-қидирув фаолиятининг объекти юзасидан қуйидаги хулосаларга келинди:

- тезкор-қидирув фаолиятининг жиноятларнинг олдини олиш, уларни аниқлаш, уларга барҳам бериш ва уларни фoш этиш, шунингдек жиноятларни тайёрлаш ва содир этишга дахлдор шахсларни аниқлаш ҳамда топиш вазифасига нафақат жиноят балки ҳуқуқбузарликларни ҳам қамраб олишини қонунчилик даражасида белгилаш лозим.

- тезкор эксперимент тезкор қидирув тадбири фақат *“муайян ҳодисани қайтадан тиклаш йўли билан”* эмас балки муайян ҳодисани биринчи мартаба яратиш билан ҳам амалга оширилишини инобатга олиб, тезкор эксперимент тезкор-қидирув тадбирига - *“гайриҳуқуқий қилмиш содир этган ёки содир этиш ниятида юрган, шунингдек содир этишга тайёргарлик кўраётган шахсларни аниқлаш мақсадида тезкор-қидирув фаолиятини амалга оширувчи орган томонидан тўлиқ бошқариладиган ва назорат қилинадиган махсус шароитни қайта тиклаш ёки сунъий равишда вужудга келтиришдан иборат бўлган тадбир”* ҳисобланади” деб таъриф бериш мақсадга мувофиқ.

ФОЙДАЛАНИЛГАН АДАБИЁТЛАР:

1. Ўзбекистон Республикасининг Жиноят-процессуал кодекси / Қонунчилик маълумотлари миллий базаси, 21.04.2021 й., 03/21/683/0375-сон. <https://lex.uz/docs/111460>.
2. Смирнов А.В., Калиновский К.В. Комментарий к УПК РФ. – Санкт-Петербург, 2019. – Б. 262–263.
3. Қулматов Ш.А. Жиноят-процессуал мажбуриятлар ва уларни бажармаганлик учун жавобгарлик: Монография. – Т., 2018. – Б.82.
4. Петрухин И.Л., Михайловская И.Б. Уголовно-процессуальное право Российской Федерации. 3-е издание. – М., 2013. – С.70.
5. Ўзбекистон Республикасининг “Ички ишлар органлари тўғрисида”ги қонуни / Қонунчилик маълумотлари миллий базаси, 21.04.2021 й., 03/21/683/0375-сон. <https://lex.uz/acts/3027843>.
6. Ўзбекистон Республикасининг “Ўзбекистон Республикаси миллий гвардияси тўғрисида”ги қонуни / Қонунчилик маълумотлари миллий базаси, 18.05.2022 й., 03/22/770/0424-сон. <https://lex.uz/docs/5128310>.



7. Ўзбекистон Республикасининг Жиноят-процессуал кодекси / Қонунчилик маълумотлари миллий базаси, 21.04.2021 й., 03/21/683/0375-сон. <https://lex.uz/docs/111460>;
8. Ражабов Б.А. Исбот қилишнинг умумий шартларига риоя этилишини таъминлашнинг ҳуқуқий механизмига оид муаммолар / XXI аср илм-фани: муаммо ва истиқбол: Республика илмий-амалий конференцияси материаллари (2019 йил 25 апрель) / Масъул муҳаррир Б.А. Матлюбов. – Т., 2019. Б.-59.
9. Ўзбекистон Республикасининг Жиноят-процессуал кодекси / Қонунчилик маълумотлари миллий базаси, 21.04.2021 й., 03/21/683/0375-сон. <https://lex.uz/docs/111460>.
10. Кривощёков Н.В. Порядок деятельности и правовая регламентация задержания лица по подозрению в совершении преступления // Вестник Восточно-Сибирского института МВД России. – 2018. – №4. – С. 98.
11. Ўзбекистон Республикасининг 2020 йил 14 майдаги ЎРҚ-617-сонли Қонуни таҳририда – Қонун ҳужжатлари маълумотлари миллий базаси, 15.05.2020 й., 03/20/617/0585-сон.
12. Задержание с видеofиксацией // Народное слово. – 2020. – 7 апр.
13. Жиноят-процессуал ҳуқуқ: Дарслик // Д.М.Миразов, Б.Н.Рашидов, Ш.А.Кулматов ва бошқ. – Т., 2019. – Б. 150.
14. Ўзбекистон Республикасининг Жиноят-процессуал кодекси / Қонунчилик маълумотлари миллий базаси, 21.04.2021 й., 03/21/683/0375-сон. <https://lex.uz/docs/111460>.
15. Ўзбекистон Республикасининг Жиноят-процессуал кодекси / Қонунчилик маълумотлари миллий базаси, 21.04.2021 й., 03/21/683/0375-сон. <https://lex.uz/docs/111460>.
16. Копылова О.П. Меры принуждения в уголовном процессе: Учебное пособие / О.П. Копылова. – Тамбов, 2011. – Стр. 34.
17. Саидов Б. А. Ишни судга қадар юритишда шахснинг ҳуқуқ ва эркинликлари таъминланишини такомиллаштириш: Юрид. фан. д-ри (DSc) дис. ... Автореф. – Т., 2020. – Б.16.



PROSPECTS FOR THE DEVELOPMENT OF THE DIGITAL ECONOMY IN UZBEKISTAN

*Mansurov Ezozbek Islamkhanovich
Juraev Dilshodbek Makhsutali ugli*

*Assistants of the Department of Information Technology,
Namangan institute of engineering and technology
e-mail: emansurov@gmail.com, Tel: +998931355374
dilshodbek.j.m@gmail.com, Tel: +998976229996*

Annotation. *This article describes the concept of the digital economy, the prospects for the development of the digital economy in Uzbekistan.*

Keywords: *digital economy, information society, digital technologies, e-government.*

ПЕРСПЕКТИВЫ РАЗВИТИЯ ЦИФРОВОЙ ЭКОНОМИКИ В УЗБЕКИСТАНЕ

*Мансуров Ёзозбек Исламханович и Жураев Дилишодбек Махсутали угли
Ассистенты кафедры информационных технологий, Наманганский
инженерно-технологический институт
электронные почты: emansurov@gmail.com, тел: +998931355374
dilshodbek.j.m@gmail.com, тел: +998976229996*

Аннотация. *В данной статье описывается понятие цифровой экономики, перспективы развития цифровой экономики в Узбекистане.*

Ключевые слова: *цифровая экономика, информационное общество, цифровые технологии, электронное правительство.*

ЎЗБЕКИСТОНДА РАҚАМЛИ ИҚТИСОДИЁТНИ РИВОЖЛАНИШ ИСТИҚБОЛЛАРИ

*Мансуров Ёзозбек Исламханович ва Жураев Дилишодбек Махсутали ўгли
Наманган муҳандислик-технология институти информацион
технологиялар кафедраси ассистентлари
Электрон почталар: emansurov@gmail.com, тел: +998931355374*



dilshodbek.j.m@gmail.com, тел: +998976229996

Аннотация. Ушбу мақолада рақамли иқтисодиёт тушунчаси, Ўзбекистонда рақамли иқтисодиётни ривожланиш истиқболлари ёритилган.

Калим сўзлар: рақамли иқтисодиёт, ахборотлашган жамият, рақамли технологиялар, электрон ҳукумат.

Introduction. The digital economy is an economy that provides for the widespread introduction of electronic and information and communication technologies in the processes of production, distribution and consumption of public goods. The digital economy is an innovative idea, according to the World Bank in its 2016 World Development Report: Digital Dividends. In the digital economy, the management process (with professional staff) is a computerized interaction management system that carries out large-scale work on the active use of electronic information to meet the growing needs of mankind. For example, this includes forecasting, planning, organizing, executing, controlling, and coordinating system activities. That is, there should be a common integrated system for managing the national economic complex, based on the collection and analysis of data for the development and implementation of the country's development paths.

Signs of the digital economy are a high degree of automation, electronic document management, electronic integration of accounting and management systems, electronic databases, the presence of CRM (customer interaction systems), corporate networks. In the digital economy, the costs of payments are reduced (for example, trips to the bank and other resources are saved), more and faster information about goods and services is obtained, the possibility of entering the world market for goods and services in the digital world is wonderful thanks to fast feedback (consumer opinion) and rapid improvement of services.

While digital data is a valuable economic resource, it is only useful when it is transformed into digital thinking. With the advent of the digital economy comes the challenge of creating digital platforms and monetizing fast-growing digital data. It is important to identify ways to create value and remove barriers to these processes. It provides insight into the potential for value creation and distribution, value renewal, value management, and value capture. In the perspective of the modern development of big data technologies (Big Data), artificial intelligence, neurotechnologies, quantum technologies, the Internet of things, robotics and sensors, digital electronic platforms, cloud and mobile technologies, virtual and augmented reality



technologies, crowdsourcing, blockchain technologies, digital technologies such as cryptocurrencies, 3D technologies are becoming decisive.

Review of literature on the topic. Academician S. Gulyamov said: “The term digital economy is used to refer to two different concepts. Firstly, the digital economy is considered the modern stage of development, characterized by the priority of creativity and information benefits. Secondly, the digital economy is a unique theory, the object of its study is the information society.” [Gulyamov S.S., 2019]

Klaus Schwab, who substantiated the fact that the main factor of production in the digital economy is not capital, but human potential, explains that in the world of the future, not only the fourth industrial revolution, but also factors not related to technology, including demographic problems, geopolitical changes, the emergence of new specialties and professions. [Klaus Schwab, 2016]

Thomas Mesenburg E-business infrastructure (hardware, software products, telecommunications, networks, human capital, etc.), e-business (the way business is done, i.e. processes and communication networks carried out by an organization using any information), e-commerce as three aspects of the digital economy acts as the main component. [T. Mezenburg, 2001]

M. L. Kaluysky defines the digital economy as a communication environment for economic activity on the Internet and forms, methods, means and results of its implementation. [Kaluzhsky M.L., 2014]

Research methods. Empirical studies, systematic and comparative analysis, and cross-sectional analysis methods were used.

Analysis and results. The digital economy is believed to be bringing unprecedented change to more than half of today's industries. For example, according to World Bank experts, a 10% increase in the number of high-speed Internet users allows an annual increase in the gross volume of national economies by an average of 0.4-1.4%. The growth rate of the digital economy in the world is almost 20 percent per year. In developed countries, the share of the digital economy in the gross domestic product has reached 7%. They are already benefiting greatly from the introduction of the digital economy. In particular, the United States exports over \$400 billion worth of digital services annually. More than 5 percent of the country's gross domestic product is directly related to the Internet and information and telecommunications technologies. By 2025, the US will save an additional \$20 trillion from industrial digitalization. expected income in dollars. This economic



efficiency is particularly strong in consumer goods (\$10.3 trillion), automotive (\$3.8 trillion) and logistics (\$3.9 trillion).

According to the results of various studies, the weight of the digital economy in the global economy ranges from 4.5 to 15.5 percent. The United States and the People's Republic of China account for nearly 40 percent of the value added in the global information and communications technology sector and 75 percent of blockchain-related patents.

According to the statistics provided by the President of our country Sh. M. Mirziyoyev at an event dedicated to the development of information technologies on February 13, 2020, the share of the digital economy in the gross domestic product in the United States is 10.9 percent. , in China - 10 percent, and in India - 5.5 percent. In Uzbekistan, this figure does not exceed 2 percent.

To appreciate the growing importance and impact of digitalization, just look at the share of global market capitalization of several large technology companies and digital platforms over the past decade. In particular, according to the UN Conference on Trade and Development, in 2009 this figure was 16 percent, and by the end of 2018 it reached 56 percent.

In the context of such rapid changes and increased competition in the global community, the fact is that without the widespread introduction of innovations and digital technologies, we will not be able to sustainably develop the economy of our country and ensure its competitiveness in the near and far future, which, in turn, requires strengthening scientific and practical efforts. In this regard, in recent years, as part of comprehensive reforms to radically modernize our national economy, a number of measures have been taken to introduce digital technologies into the socio-economic life and public administration system of our country. In particular, an important step in the development of the digital economy was the adoption of the Decree of the President of the Republic of Uzbekistan PQ-3832 dated July 3, 2018 "On measures to develop the digital economy in the Republic of Uzbekistan", and the most important tasks for the further development of the digital economy in our country were identified.

For example, the introduction of the "Electronic Government" system in our country is an integral part of the development of the digital economy, and its main goal is to simplify the transition from administrative procedures and procedures, to improve the quality of life of the population. population, and improve the investment and business environment.



Passage of administrative procedures in our country consistent measures are being taken to modernize and develop e-government, including systems for the provision of public services, aimed at simplifying, improving the quality of life of the population, and improving the investment and business environment. On November 21, 2018, the Decree of the President of the Republic of Uzbekistan No. PQ-4022 “On measures to further modernize the digital infrastructure in order to develop the digital economy” was adopted. The decision defines the main tasks for creating conditions for the rapid development of the digital economy, further improving the public administration system, expanding the possibilities of its use, and using modern infrastructure.

On December 18, 2018, Decree of the President of the Republic of Uzbekistan No. 5598 “On additional measures to introduce the digital economy, e-government and information systems into the public administration system of the Republic of Uzbekistan” was promulgated. In order to develop the digital economy, ensure the introduction of the "Electronic Government" system, create additional conditions for effective interaction between the population, business and the state, as well as in accordance with the Action Strategy for the five priority areas of development of the Republic of Uzbekistan in 2017-2021, the Decree on electronic is intended to determine a purposeful the importance of public administration as a single national system to ensure effective interaction between the state, the population and business, as well as integration into the digital space of the world. By creating a single national distributor of projects, a single process will be established (development, design, approval, procurement of goods, works, services, as well as a single system for their commissioning). As a result, the system of providing public services in our country is constantly being improved, the investment climate and working conditions are improving.

On May 18, 2019, Decree of the President of the Republic of Uzbekistan PQ-4321 was announced on measures to further improve the infrastructure of the Digital Economy and the Electronic Government system. The decision identifies important tasks for the consistent implementation of the main directions of reforms in the field of improving the digital economy and the Electronic Government system.

In order to implement the main tasks, as well as achieve the goal of developing a digital society in our country, creating convenient opportunities for residents and entrepreneurs, developing an effective and open public administration system free from bureaucratic obstacles and corruption factors, today it is necessary to update all sectors of the economy based on digital technologies. A national concept of the



“digital economy” is being developed, which is expected to create an opportunity to increase the volume of gross domestic product by an additional 30% due to the development of the digital economy.

In the address of the President of the Republic of Uzbekistan Shavkat Mirziyoyev to the Oliy Majlis dated January 24, 2020, the proposal to declare 2020 the Year of the Development of Science, Education and the Digital Economy literally confirmed the beginning of a historical turning point in the life of Uzbekistan in line with world development. It is difficult to imagine the economic development of the world economy in the context of globalization and technological development without the digital economy. According to research, by 2022 a quarter of global GDP will come from the digital sector. However, the fact that Uzbekistan ranks 103rd among more than 170 countries in the international index of development of information and communication technologies indicates that many issues remain to be resolved in this area in our country.

President Shavkat Mirziyoyev said: “At present, when the glorious power of our people is flourishing, the foundation of a new revival, the Third Revival, is being laid in Uzbekistan.”

To achieve such lofty goals, one of the main goals of the innovative development strategy of the Republic of Uzbekistan for 2019-2021 is the development of human capital, and the other is to enter the top 50 countries of the world according to the Global Innovation Index. rating by 2030.

The Republic of Uzbekistan ranked 122 out of 141 countries in the Global Innovation Index in 2015. In subsequent years, our republic was not included in this rating. 2020 has returned to the Global Innovation Index of Uzbekistan. This return is a positive result of the reforms being carried out in the new Uzbekistan. The fact that Uzbekistan took 93rd place and climbed 30 positions in the ranking is the result of the attention paid to science and resources aimed at innovative development. In recent years, investments in science, the formation of a regulatory framework, and most importantly, the conditions created for scientists and the freedom of creativity have determined our place in the Global Innovation Index. This can be seen as a step towards attracting investment in science and innovation in the future.

In particular, the implementation of more than 220 priority projects aimed at improving the e-government system, further developing the local software and information technology market, creating IT parks in all regions of the republic, as well as providing the industry with qualified personnel has begun. In addition, a comprehensive program "Digital Tashkent" is being implemented, which provides



for the launch of a geoportal integrated with more than 40 information systems, the creation of an information system for managing public transport and communal infrastructure, the digitalization of the social sphere, and the subsequent implementation of this experience in other regions.

The “Digital Uzbekistan-2030” strategy, approved by the Decree of the President of the Republic of Uzbekistan dated October 5, 2020 “On approval of the “Digital Uzbekistan-2030” strategy and measures for its effective implementation” No. PF-6079 defines its strategic goals, priorities and medium and long-term perspective objectives, and also serves as a basis for wider adoption of digital technologies based on the priorities set in the UN Sustainable Development Goals and the E-Government Development Index. Digital infrastructure, e-government, digital economy, the national digital technology market and education and training in the field of information technology are defined as strategic goals and priorities of digital development in the Digital Uzbekistan-2030 strategy.

In conclusion, it should be said that the qualitative development of economic sectors, the social sphere and the public administration system in the current period of human development and in the near future is directly related to the widespread introduction of digital technologies. The development prospects of our country also depend on the development of the digital economy and the level of digital inclusion. For this, it is appropriate to list the following main conditions and priorities for the development of the digital economy:

- creation of institutional environment and digital infrastructure, wide introduction of digital technologies;
- phased provision of full coverage with the ability to connect to the global Internet at the level of developed countries;
- scaling up training for the digital economy and training qualified programmers and engineers with in-depth knowledge;
- support for research work in the field of the digital economy, increasing "digital literacy" among the general population, supporting innovative projects in the scientific community and the private sector, stimulating "start-up" projects in the field of the digital economy;
- strengthening international cooperation in the digital economy.
- an increase in the number of products that require scientific knowledge and incomes of the population, an increase in various budget revenues;
- large-scale involvement of new types of industrial enterprises and modern technologies.

**Used literatures:**

1. Decree of the President of the Republic of Uzbekistan No. PF-6079 dated October 5, 2020 "On approval of the Digital Uzbekistan 2030 strategy and measures for its effective implementation" // www.lex.uz
2. Message from the President of the Republic of Uzbekistan Shavkat Mirziyoyev to the Oliy Majlis on December 29, 2020 // www.lex.uz
3. Decree of the President of the Republic of Uzbekistan dated April 28, 2020 "On measures for the widespread introduction of the digital economy and e-government" // www.lex.uz
4. Decree of the President of the Republic of Uzbekistan dated March 2, 2020 "On the state program for the implementation of the action strategy in five priority areas of development of the Republic of Uzbekistan for 2017-2021 in the Year of Science, Education and Digital Economy Development" // www.lex.uz
5. President of the Republic of Uzbekistan Sh.M. Mirziyoyev's speech at an event dedicated to the development of information technologies on February 13, 2020 // www.lex.uz
6. Decree of the President of the Republic of Uzbekistan PQ-4321 dated May 18, 2019 "On measures to further improve the infrastructure of the digital economy and the Electronic Government system" // www.lex.uz
7. Decree of the President of the Republic of Uzbekistan dated December 18, 2018 No. 5598 "On additional measures to introduce the digital economy, e-government and information systems into the public administration system of the Republic of Uzbekistan" // www.lex.uz
8. Decree of the President of the Republic of Uzbekistan dated November 21, 2018 "In order to develop the digital economy measures to further modernize the infrastructure" Decree No. PQ-4022 // www.lex.uz
9. Decree of the President of the Republic of Uzbekistan dated July 3, 2018 "On measures to develop the digital economy in the Republic of Uzbekistan" No. PQ-3832 // www.lex.uz
10. Strategy "Digital Uzbekistan - 2030" // www.lex.uz
11. Gulyamov S.S. and others. Blockchain technologies in the digital economy. - Т.: "Economy-Finance", 2019.
12. Klaus Schwab. Fourth industrial revolution. - М. Eksmo., 2016. P.30
13. Kaluysky M.L. Marketing networks and e-commerce: an institutional approach. - М.; Berlin: Direct-Media, 2014. - P.402.
14. Mesenbourg T.L. Measuring of the Digital Economy //The Netcentric Economy Symposium. University of Maryland, 2001.
15. www.worldbank.org



YUQORI ENERGETIK SAMARADORLIKKA EGA VENTILYATSIYA TIZIMINI YARATISHNING ZAMONAVIY TENDENTSIYALARI

Sarvar Ganiev Tursunboyevich

*I.A.Karimov nomidagi Toshkent davlat texnika
universiteti Olmaliq filiali katta o'qituvchisi*

Ganiyev_st@mail.ru

Abduraxmon Sotiboldiyev Yuldashevich

I.A.Karimov nomidagi Toshkent davlat texnika universiteti

Olmaliq filiali assistenti

abduraxmon.sotiboldiyev@mail.ru

ANNOTATSIYA

Bu maqolda shamollatishga bo'lgan energiya harajatlarining yuqori darajasiga toza havodagi shaxtaning real ehtiyoji bilan taqqoslaganda shamollatish qurilmasining yuqori samaradorligi, elektr yuritmadagi energiya yo'qotilishining nostatsionar xususiyati ta'sir ko'rsatadi, ular bosh shamollatish qurilmasi va quvvatlantiruvchi tarmoq ish tartibi, shuningdek boshqa bir qator omillarga bog'ligi ko'rsatib o'tilgan.

Kalit so'zlar: shaxta, shamol, ventilyator, samaradorlik, ventilyator.

Abstract: In this article, the high level of energy costs for ventilation is influenced by the high efficiency of the ventilation device compared to the real need of the mine in fresh air, the non-stationary nature of the energy loss in the electrical circuit, which depends on the operation of the main ventilation device and the power network, as well as a number of other factors passed.

Key words: mine, wind, ventilator, efficiency, ventilator

KIRISH

Shaxtalar, konlar, tunnellar, yer osti omborlari va boshqalar kabi yer osti inshootlarining ishlashi. havo tokining belgilangan parametrlari bilan shamollatish rejimini belgilaydigan me'yoriy hujjatlarga muvofiq ishlarni sun'iy shamollatishni talab qiladi. Shamollatiladigan ishlarning katta hajmi tufayli yer osti inshootlarini shamollatish yuqori energiya xarajatlari bilan bog'liq.

Energiyaning eng katta ulushi yer osti kon ishlarini - shaxtalar va konlarni shamollatishga to'g'ri keladi.

Shamollatishning energiya xarajatlari:



-havo bosimini yaratish N_a va vaqt birligiga konga kerakli miqdordagi toza havo kirishini ta'minlash bilan Q_a ,

-havo tokining kerakli issiqlik rejimini ta'minlash bilan,

-havo tokining qayta taqsimlanishi bilan,

- havo tokining qayta taqsimlanishi bilan bog'liqdir.

Konni shamollatish yehtiyojlari uchun yelektr yenergiyasining narxi tog' - kon korxonasi umumiy yelektr yenergiyasining 60 foizini tashkil yetishi mumkin.

ADABIYOTLAR TAHLILI VA METODOLOGIYA

SHamollatish qurilmasi elektr yuritmalarni ishlab chiqish va tadqiq qilishda N.N. Petrov, V.V. Ivantsov, I.K. Kuz'min, M.V. Pronin, D.V. Zedgenizov, V.S. Leznov va boshqalarning ishlari ,chastotaviy-boshqariladigan shamollatish qurilmasining elektr yuritmasi bo'yicha (ChBYu) I.Ya. Braslavskiy, N.F. Pinskiy, A.B. Vinogradov, R.T. Shreyner, A.A. Bulgakov va boshqalar., shuningdek Branko Blanus, R. Krishnan, S. Thanga Raj va boshqalarning ishlari keng qamrovli o'rganib chiqildi.[1]

TAHLIL VA NATIJALAR

An'anaviy shamollatish texnologiyasidan foydalanganda, konga kiradigan havo miqdori eng noqulay sharoitlar asosida hisoblanadi, ular smenada o'zgarmagan deb hisoblanadi, bu esa ortiqcha havo iste'moli va samarasiz energiya sarfiga olib keladi. Yangi shamollatish texnologiyasini amalga oshirish bir necha bosqichda amalga oshiriladi:

Birinchi bosqichning vazifasi konga havo yetkazib berishni kamaytirishga, ularni tashkil etish xarajatlari va ulardan foydalanishning iqtisodiy samarasini baholashga qaratilgan zarur texnologik tadbirlarni aniqlashdir. Turli xil variantlarni texnik-iqtisodiy tahlil qilish asosida shamollatishni boshqarishning maqbul strategiyasi havodagi zararli modmoslamar miqdori bilan belgilanadigan havoning minimal miqdori va shamollatishning maksimal sifati mezonlariga muvofiq tanlanadi. Xuddi shu bosqichda elektr ventilyatorlarining turi va kuchi, shaxta atmosferasining holatini kuzatuvchi datchiklarning soni va joylashishi, ishchi xodimlarning harakati, kon uskunalari va boshqalar. aniqlanadi. [2]

Ikkinchi bosqichda yangi texnologiyadan foydalanish samarasi kondagi aerodinamik jarayonlarni modellashtirish masalan," Smart VOD "yoki" Ventsim " maxsus dasturiy ta'minoti asosida aniqlanadi. (1-rasm) .

Ushbu ma'lumotlarga ko'ra, barcha konlar uchun toza havoga bo'lgan ehtiyoj hisoblab chiqiladi Bundan tashqari, konning shamollatish tarmog'ining modeliga, shu jumladan kon ishlarining chuqurligi, kesimi, uzunligi, joylashuvi va boshqa



parametrlari to'g'risidagi ma'lumotlarga asoslanib, havo massalarining harakatini hisoblash va barcha ventilyatorlarning kerakli ishlashi amalga oshiriladi. Hisoblash kerakli aniqlikka qarab Yeyler usuli yoki Navier-Stokes tenglamalari yordamida amalga oshiriladi .

Uchinchi bosqichda shaxtani shamollatishning alohida komponentlari va umuman butun tizim sinovdan o'tkaziladi.

To'rtinchi bosqich-tog' - kon korxonasida tizimning bevosita ishlashi. [3]

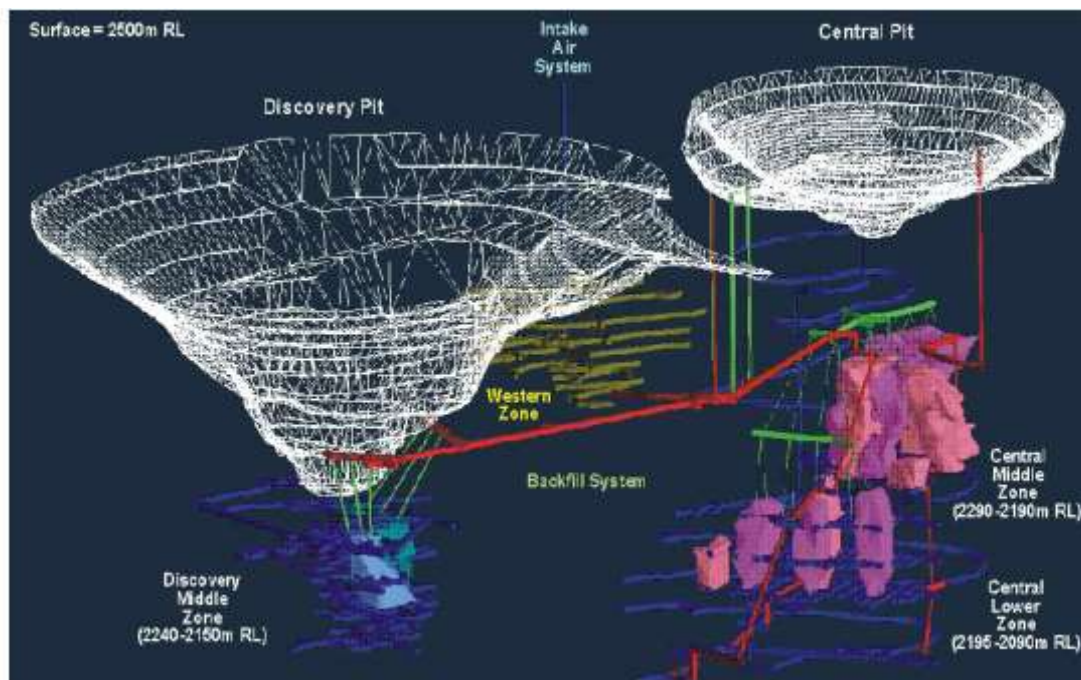
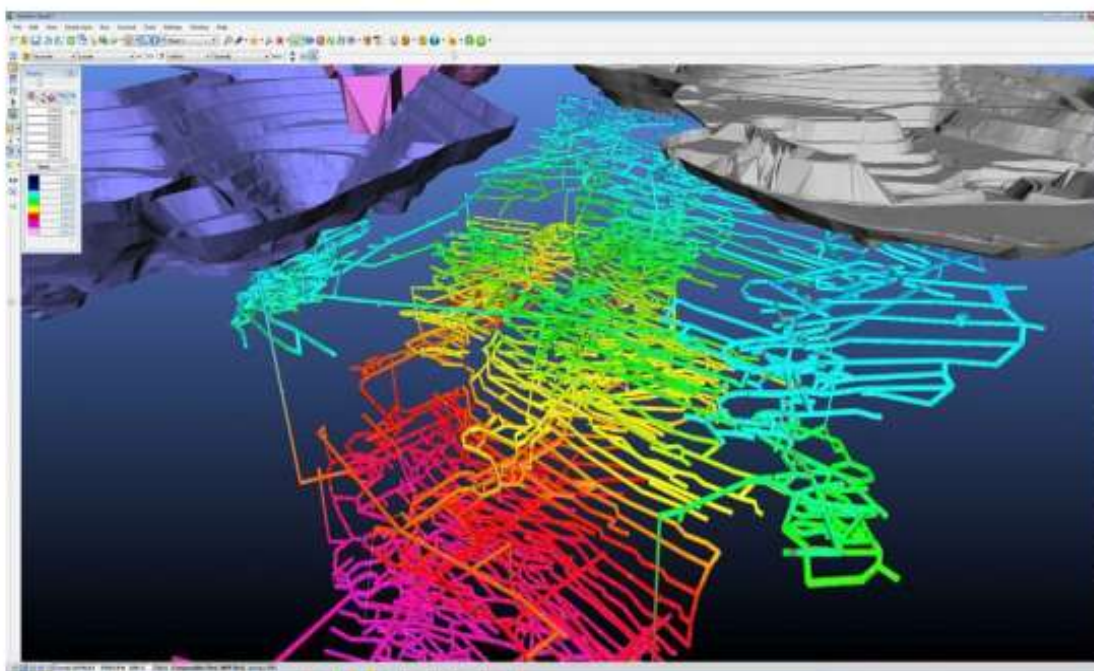



1-rasm.VENTSIM shaxta shamollatish tarmog'ini simulyatsiya qilish dasturining oynasi.

Angren shaxta konida yangi shamollatish texnologiyasini joriy etishni ko'rib chiqamiz.

Shamollatish qurilmasiga 3 Mvt quvvatga ega markazdan qochma ventilyatorlar o'rnatilgan.

Ventilyatorning konstruksiya parametrlari $Q_a = 570 \text{ m}^3/\text{s}$, $H_a = 6,5 \text{ kPa}$ maksimal havo tezligi $12 \text{ m}^3/\text{s}$. Kon korxonalarini rejalashtirishda kerakli havo 20% zaxira bilan hisoblanadi. [4]

Shamollatish tizimining yangi turini ishlab chiqishda quyidagilar vazifalar belgilab olinadi:

- dizel uskunalarini lokalizatsiya qilish va real vaqt rejimida uning holatini kuzatish;
- ishchi xodimlarning joylashuvini aniqlash;
- ventilyatsiya uskunalarini, shu jumladan barcha turdagi ventilyatorlar va havo toki regulyatorlarini boshqarish va optimallashtirish;
- konning turli zonalarida havo sifati va uning miqdorini nazorat qilish;
- shamollatish tizimining o'zgaruvchilarini baholash-bosim, harorat va havo toki;
- xavfli vaziyatning signalizatsiya moslamalarini ishga tushirish uchun havo sifati parametrlarining asosiy qiymatlarini shakllantirish.

Tavsiya etilgan shamollatish tizimining asosiy maqsadi tog'-kon ishlarining hozirgi holatiga muvofiq kerakli miqdordagi toza havo bilan ta'minlash va ortiqcha havo sarfini bartaraf etishdir.

Shamollatish tizimining energiya samaradorligiga ventilyator rejimlarini tartibga solish orqali erishish mumkin.

Hisoblash natijalari 1-jadvalda keltirilgan. Hisoblash konning ikki smenali ishi uchun 11,5 soat davomida davrni o'tkazish uchun smenalar orasidagi bir soatlik tanaffus bilan amalga oshirildi. Konning haqiqiy ehtiyojlariga ko'ra toza havoda shamollatish orqali xarajatlarni tejashga erishiladigan kunlar soni 355 kunni tashkil qiladi. Yil davomida ishlamaydigan vaqt 10 kun. Jadvaldan kelib chiqadiki, tavsiya etilgan shamollatish tizimidan foydalanish an'anaviy ravishda ishlatiladigan shamollatish texnologiyasiga nisbatan 50% ga nisbatan daromad keltiradi. [5]

1-jadval

Texnologik jarayon	Shaxtaning standart ish vaqti	Ventilyatsiya talabi bo'yicha ishlash	Yillik tejash
--------------------	-------------------------------	---------------------------------------	---------------



355 kun bir yil kon jadvaliga muvofiq ventilyator rejimini tartibga solish mumkin bo'lsa:			
Portlashdan keyin shamollatish	1 soat	1 soatdan kam. Vaqt farqi asosiy ventilyator ning hozirgi tezligiga bog'liq	Yiliga 355 soat
Xodimlar harakati va ishlamay qolish vaqti	Ventilyatorning to'liq yuklamasi	3.5 soat/smenada Asosiy shamollatish ventilyatorini ishchilar shamollatish zonasida yo'qligida 50 %ga samaradorligi tushurish.	Yiliga 2485 soat
Dizelli uskunasi o'chirilishi ishlab chiqarish vaqtida	Ventilyatorning to'liq yuklamasi	2.7 soat/smenada dizel uskunalari bo'lmaganda qo'shimcha ventilyatorlarning tezligini kamaytirish. Asosiy shamollatish ventilyatori toza havoga kerakli yehtiyojni ta'minlaydi.	Yiliga 1896 soat
Bayramlarda yoki ishlab chiqarish kunlari bo'lmaganda:			
10 kun. Ventilyator ishlashi 100% talab qilinmaydigan kunlar.	Ventilyatorning to'liq yuklamasi	Asosiy shamollatish ventilyatorini ishchilar shamollatish zonasida yo'qligida 50 %ga samaradorligi tushurish.	Yiliga 240 soat
Energiya qiymati 1000 so'm / kvh / soat bo'lgan umumiy iqtisodiy summa:			



Yillik xarajatlar	68,85 mlrd so'm	32.5 mlrd so'm	36.32 mlrd so'm (52,7%)
-------------------	-----------------	----------------	-------------------------------

XULOSA

Shaxta shamollatish tizimlarining past energiya samaradorligi shamollatish rejimini mantiqsiz tanlash va elektr yuritma va shamollatish tarmog'ida energiya yo'qotishlarining katta qismi natijasidir. Shamollatish narxini pasaytirish shamollatishni har tomonlama o'rganish orqali erishiladi tizimlar va ish joylarida havo toklarini oqilona taqsimlash bo'yicha chora-tadbirlarni ishlab chiqish, kon holatini doimiy monitoring qilish konda toza havoga bo'lgan haqiqiy ehtiyojga qarab atmosfera va ventilyator ish faoliyatini operatsion tartibga solish lozim. Energiyani tejaydigan shamollatish tizimini ishlab chiqish vazifalaridan biri ventilyatorning turi va quvvatini oqilona tanlash, shuningdek uning quvvatini tartibga solishning samarali usulidir.

FOYDALANILGAN ADABIYOTLAR RO'YXATI:

1. Olimjon Toirov, Mirzokhid Taniev, Muzaffar Hamdamov, Abdurakhmon Sotiboldiev(2023)
[Power Losses of Asynchronous Generators Based on Renewable Energy Sources
https://www.e3s-conferences.org/articles/e3sconf/abs/2023/71/e3sconf_icecae2023_01020/e3sconf_icecae2023_01020.html](https://www.e3s-conferences.org/articles/e3sconf/abs/2023/71/e3sconf_icecae2023_01020/e3sconf_icecae2023_01020.html)
2. Махмуджон Умурзакович Муминов, Абдурахмон Юлдашевич Сотиболдиев (2022)
[Разработка бесщёточного мини гидро-солнечного синхронного генератора
https://cyberleninka.ru/article/n/razrabotka-besschyotochnogo-mini-gidro-solnechnogo-sinhronnogo-generatora](https://cyberleninka.ru/article/n/razrabotka-besschyotochnogo-mini-gidro-solnechnogo-sinhronnogo-generatora)
3. Rismuxamedov Dauletbek Amanovich, Ganiyev Sarvar Tursuboy o'g'li
[HAVONI KONDENSATSIYALASHDA ENERGIYA TEJAMKORLIKKA ERISHISHNING UMUMIY MASALALAR \(2023\)
https://www.newjournal.org/index.php/new/article/view/8731](https://www.newjournal.org/index.php/new/article/view/8731)
4. Oqiljon Abdurashit O'G'Li Shodiyev, Elmurod Umaraliyevich Yuldashev, Mohinur Abduxakim Qizi Yuldasheva, Ibrohimxon Saydijamol O'G'Li Jalolov
[Konveyer transportini elektr yuritmasini teskari aloqali datchiklari vositasida boshqarish](#)



- <https://cyberleninka.ru/article/n/konveyer-transportini-elektr-yuritmasini-teskari-aloqali-datchiklari-vositasida-boshqarish> (2022)
5. Yuldoshov Husniddin Ergashovich, Xatamova Dilshoda Narmuratovna(2022)
 6. [KOMPRESSORGA KIRAYOTGAN YUQORI HAVO HARORATINING KOMPRESSOR SAMARADORLIGIGA TA'SIRINI O'RGANISH.](#)
 7. <https://cyberleninka.ru/article/n/kompressor-ga-kirayotgan-yuqori-havo-haroratining-kompressor-samaradorligiga-tasirini-organish>



INTERNET VA TA'LIM-TARBIYA. YOSHLAR MASALASI VA YOSHLARNI SALBIY AXBOROT OQIMLARIDAN HIMOYA QILISH.

Aminova X.O.

*“Informatika va AT” fani o‘qituvchisi,
BMTI Akademik litseyi*

Kalit so‘zlar: axborot, media, mediata’lim, axborot xavfsizligi, mediasavodxonlik, mediamadaniyat.

XXI asrda kompyuter texnologiyalarining yuqori sur’atdagi taraqqiyoti tufayli insoniyat tafkkurida yanada sermazmun ahamiyat kasb eta boshladi. Mazkur makon raqamli telekommunikatsiya texnologiyalari yordamida yanada takomillashtirildi. Uning iste’molchilar tomonidan o’zlashtirilishi jamiyatda mobil telefoni, kabel televideniyasi, zamonaviy dizaynli comfort avtomobillardan tashqariyangi davrning o’ziga xos yangiligi- Internet makoni bilan o’z mazmunini tez va samarali kechishiga turtki berdi.

Texnoelektronik tarqqiyot XXI asrning birinchi o’n yilligini o’zidayoq jamiyat tarnsformatsiyalashuvi yadrosini ijtimoiy taraqqiyot qobig’ida bir necha karra tezligini oshirib yubordi.masalan, XX asr tadqiqotchilarining o’z ilmiy ishi uchun zarur bo’lgan ilmiy adabiyotlari yoki manbaini qidirib topishi uchun kunlab, haftalab, oylab va hatto yillab vaqt sarflagani sir emas. Bugun esa hafsala qilinsa, Internet tarmog’idagi saytlardan birida o’zingizga kerakli istalgan axborotni ma’lum daqiqalar ichida qo’lga kiritshingiz mumkin.Farqi shundaki, o’tgan asr vaqt me’zoni bo’yicha uzoq vaqt mobaynida to’plangan, ammo bugungi kun bilan taqqoslanganda u qadar ko’p bo’lmagan ma’lumotlarni bir tizimga joylab, qat’iy belgilangan vaqtda ishni yakuniga yetkazish mumkin edi. Ammo, axborotlar jamiyati a’zosi me’yoridan ortiq manbalar bazasini qo’lga kiritgach, noaniqlikka duch kelmoqda. Kommunikatsiya texnologiyalarining so’nggi yillarda tez-tez o’zgrib turadigan eng so’nggi avlodlariga har doim “tashna” bo’lib yashaydigan ijtimoiy qatlam- yoshlar ekanligi inobatga oladigan bo’lsak, har bir kommunikatsiyalar avlodi o’zgarishi ularning tafakkur va turmush tarzida yangidan-yangi noaniqliklarni keltirib chiqaraveradi.

O’zbekistonning global dunyoga tizimli ravishda, transformatsiyalashib borishi, birinchi navbatda, malakat yoshlari va ularning ijtimoiylashuvi bilan ham ahamiyat kasb etadi.



Bugungi kunda endi shakllanayotgan yoshlarni turli axbotorlarning salbiy ta'siridan himoya qilish va ularning sog'ligini asrash muammosi dunyodagi eng dolzarb maslalaridan hisoblanadi. Yoshlarga atrofni o'rab turgan olam haqidagi haqidagi ma'lumot beruvchisi asosiy manbalarga esa, matbuot, televideniye, radio, global kompyuter tarmoqlari va boshqalar kiradi. Yosh ablod ongiga ulkan "axborot yomg'iri" yoki "axborot seli" deb ataluvchi kuch kata ta'sir ko'rsatmoqda. Axborot makonidagi kutilmagan obrazlar, zamonaviy, yorqin tasvirlar, syujetlar va hatti harakatlar hali ongi yetarli darajada shakllanmagan yoshlarni albatta ko'proq o'ziga jalb qiladi., chunki yosh xususiyatlari hayotiy tajribaga ega bo'lmaganligi sababli, bola ulkan ma'lumotlar oqimini qabul qilish uchun hali tayyor emas hisoblanadi. Yoshlarning telefon, kompyuter va televizor oldida o'tkazadigan vaqtlari maktabda yoki boshqa ta'lim muassasalarida o'tkazadigan vaqtlaridan ancha ko'proqni tashkil etadi. Bu ularning ongiga salbiy tasir ko'rsatuvchi turli buzuq, ziddiyatli dasturlar, shoular, saytlarni doimiy ko'rishlariga ko'proq imkon beradi, uning nozik ruhiyatiga ta'sir ko'rsatadi. Ular esa bularning turli salbiy oqibatlariga olib kelishi mumkinligini ko'pincha tushunmaydi. Agar e'tiborimizni qaratsak, faqat ko'ngil ochar saytlar, turli shoularni tanlaydigan va ko'radigan yoshlar deyarli yurtimizda va dunyoda bo'layotgan ta'limiy-tarbiyaviy, ma'naviy-madaniy teledasturlar, ijtimoiy tarmoqlarni ko'rishdan o'zlarini chetga olishadi. Hozirda urf bo'lgan majoziy iboraga ko'ra, "inson o'zining "axborot pillasi"ga o'rab olishi, o'zini real dunyodan ajratib qo'yishi, illyuzion axborot makonida yashashi mumkin.

Media sohada eng nufuzli tadqiqotchilarning tadqiqot natijalariga asoslanib shuni ta'kidlash mumkinki, ommaviy axborot vositalari tomonidan manipulyatsiya ob'yekti bo'lib ko'proq yoshlar tanlanadi, chunki:

- Ular axborotning muhim qismini, to'liq idrok etmaydilar, chunki ular hali uni Idrok etishga tayyor emaslar;
- Ular xabarni ma'nosini yoki bir nechta ma'noga ega bo'lishi mumkinligini qisman tushunadilar;
- Ular ommaviy axborot vositalariga nisbatan passiv pozitsiyani egallaydilar, o'zlarini ularning ta'siridan qanday himoya qilishni bilmaydilar va ko'pincha bunday himoya zarurligini tushunmaydilar.

Bugungi kunda axborot xavfsizligi va inson ongini ommaviy axborot vositalari tomonidan manipulyatsiya qilinishidan himoya qilish davrimizning eng asosiy muammosiga aylandi, va bu hozirda ota-onalar, shifokorlar, psixologlar va o'quvchilarni tashvishga solmoqda. Ushbu muammoni hal etishning eng samarali yo'li sifatida maktab va ta'lim muassasalarida mediata'lim va mediamadaniyatni



rivojlantirish orqali amalga oshirish taklif etilmoqda. Hozirgi kunda dunyoda jadal rivojlanayotgan mediata'lim bu-pedagogikaning ommaviy axborot qonuniyatlarini o'rganish asosida yoshlarni axborot xurujlaridan o'zini himoya qilish va odamlar bilan muloqot qilish va o'zligini namoyon qilishning zamonaviy shakllari bilan tanishtiradigan yo'naishdir.

Tarqqiyotning axborotlashuv va globallasuv jarayonlari, taassufki, faqat moddiy manfaat va ehtiyojlarini qondirishga intiladigan, milliy qiyofasini qariyb yoqotgan, o'z maqsadi yo'lida har qanday g'oyani qo'llashga tayyor toifalarni ham vujudga keltirdi. Bunday salbiy holat mamlakatimiz aholisi, ayniqsa, yoshlarimizga o'z ta'sirini ko'rsatmay qolmaydi. Demak hozirda har bir axborot chegara bilmaslik xususiyatiga ega ekan, ongi va dunyoqarashi endigina shakllanayotgan yosh avlodning ma'naviy olamni daxlsizligini asrash ko'pchilikni o'ylantirib qo'ymoqda. Tajribaga ega bo'lmagan bugungi kun yoshlarining hayotiy tushuncha va tasavvurlari asosan OAV hamda Internet ta'sirida shakllanmoqda. Bu esa ta'lim-tarbiya jarayonida muassasalarning ish faoliyatini qiyinlashtirib qo'ymoqda. Axborotning katta oqimi sharoitida inson o'zini erkin his eta olishi uchun axborot madaniyatiga ega bo'lishi kerak. Axborot madaniyatitushunchasi mazmunida-ta'lim, ilmiy bilish va faoliyatning boshqa turlari davomida yuzaga keladigan, axborotga bo'lgan ehtiyojlarni qondirishga qaratilgan bilimlar, o'quv va ko'nikmalarning tizimlashtirilgan yig'indisi yig'indisini anglatadi.

Yoshlarning axborot oqimiga munosabatini shakllantirish aql-idrok, tafakkur tarbiyasining bir yo'nalishidir. Ota-onalar, ustozlar va murabbiylar ta'lim-tarbiya berish jarayonida yoshlarga fikr va bilim o'rtasidagi farqini tushuntirishi, fikrlarni o'zaro taqqoslashga, turlarga ajratish lozim.

Mediata'limni o'rganish natijasida inson quyidagi imkoniyatlarga ega bo'lishi mumkin:

- O'zi bilan qabul qilinuvchi axborot o'rtasida "psixolog masofa" o'rnatish mexanizmlarini yaratish, o'zining ongini manipulyatsiya qilinishidan psixologik himoya qilish, axborotlarni tanqidiy baholash ko'nikmarini egallash;
- Audiovizual idrok etishning ongli tajribasini egallash; idrok etish qobiliyatlarini har tomonlama rivojlantirish;
- Amaliy darajada noverbal xabarlar tillarini (teletasvirlar tahlili, kino tili, reklama tili va boshqalar) o'zlashtirish, bu esa ularga axborotlarning mazmuni anglashga va o'zini namoyon etish imkonini beradi.

Mediata'limning o'z oldiga qo'ygan maqsadlariga erishish uchun quyidagi faoliyat yo'nalishlari muhim ahamiyatga ega hisoblanadi:



- Maktabda shakllangan bilimlar tizimga sinfdan tashqari qabul qilinadigan axborotni kiritish, bu bilimlardan turli mediadagi axborotlarni idrok etish va ularni tanqidiy tushunishda foydalanish;
- Axborotni talqin qilish, uning mohiyatini anglash, uni maqsadli yo'naltirish, axborot tarqatilishining maqsadi, axborotlardagi yashirin ma'nolarga nisbatan shaxsiy munosabatni shakllantirish qobiliyatini rivojlantirish; kerakli ma'lumotlarni turli manbaalardan topa olish, belgilangan mezonlar asosida ularni tizimlashtira olish;
- Axborotning kommunikativ jihatdan o'zaro ta'sir maqsadini va mo'ljallangan auditoriya xususiyatlaridan kelib chiqqan holda ularni hajmini, shaklini, belgilash tizimini, tashuvchisini o'zgartira olish.

Adabiyotlar:

1. Зазнобина, Л.С. Медиаобразование в школе: как выжить в мире СМИ [электронный ресурс]. - Режим доступа: <http://www.mediaeducation.ru>.
2. Sh. Qudratxo'jayev. Internet tarixi, tuzilishi, texnik xavfsizlik. Toshkent, Ma'naviyat, 2013.



BA'ZI TENGLAMALARNI YECHISH USULLARI

B.B.Sharipova XVPYMO 'MM matematika fani o'qituvchisi
Telefon: +998914320804, bibijon@gmail.com

Annotatsiya: Mazkur maqolada ba'zi tenglamalar va ularni yechish usullari haqida so'z yuritiladi.

Kalit so'zlar: noma'lum son, tenglama, o'ng qismi, val-muqobala, ildiz, kvadrat tenglama, Ferrari usullari, Al-Xorazmiy, tenglamani yechish

Tenglama- matematikaning eng muhim tushunchalaridan biri. Ko'pgina amaliy va ilmiy masalalarda biror kattalikni bevosita o'lchash yoki tayyor formula bo'yicha hisoblash mumkin bo'lmasa, bu miqdor qanotlantiradigan munosabat tuzishga erishiladi. Noma'lum kattalikni aniqlash uchun tenglama ana shunday hosil qilinadi. Matematikaning fan sifatida vujudaga kelganidan boshlab uzoq vaqtgacha tenglamalar yechish metodlarini rivojlantirish algebraning asosiy masalalaridan biri bo'lgan.

Harf bilan belgilangan noma'lum son qatnashgan tenglik tenglama deyiladi. Tenglik belgisidan chap va o'ngda turgan ifodalar tenglamaning chap va o'ng qismlari deyiladi. Tenglamaning chap yoki o'ng qismidagi har bir qo'shiluvchi tenglamaning hadi deyiladi. Tenglamani yechish – noma'lumlarning tenglamani to'g'ri tenglikka aylantiradigan barcha qiymatlarini topish yoki bunday qiymatla yo'qligini ko'rsatish demakdir. Misol uchun, quyidagi

$10x + 80 = 360$ tenglamada chap qismi: $10x + 80$, o'ng qism esa 360. So'ngra $x = 28$ bo'lganda shu tenglamaning chap qismi 360 ga teng, chunki $10 \cdot 28 + 80 = 360$; o'ng qismi ham 360 ga teng. Demak, $x = 28$ bo'lganda bu tenglama to'g'ri tenglikka aylanadi: $10 \cdot 28 + 80 = 360$. Shu 28 soni berilgan tenglamaning ildizi deyiladi.

Ko'pgina amaliy masalalarni yechish $mx=n$ (1) ko'rinishdagi tenglamaga keltiriladi, bunda m va n – berilgan sonlar. x – noma'lum son. (1) tenglama chiziqli tenglama deb ataladi.

Al-Xorazmiyning “Kitob al-muxtasar fi hisob al-jabr val-muqobala” asaridagi al-jabr musbat hadlarni tiklash, ya'ni manfiy hadlarni tenglamaning bir qismidan ikkinchi qismiga musbat qilib o'tkazishni, val-muqobala esa tenglamaning ikkala qismidan teng hadlarni tashlab yuborishni bildirgan.

1-masala. $8x - 18 = 6x - 10$ tenglamani yeching



Yechish. x son berilgan tenglamaning ildizi, ya'ni x shunday sonki, uni tenglamaga qo'yilganda tenglama to'g'ri tenglikka aylanadi, deb faraz qilamiz. Noma'lum qatnashgan $6x$ hadni "–" ishora bilan tenglikning chap qismiga, -18 hadni "+" ishora bilan o'ng qismiga olib o'tamiz.

Natijada yana tog'ri tenglik hosil bo'ladi:

$$8x - 6x = 18 - 10.$$

Tenglamaning ikkala qismidagi o'xshash hadlarni ixchamlab,

$$2x = 8$$

tenglamani hosil qilamiz. Bu tenglamaning ikkala qismini 2 ga bo'lib, $x = 4$ ekanini topamiz.

Shunday qilib, tenglama ildizga ega deb faraz qilib, bu ildiz faqat 4 soniga teng bo'lishi mumkinligini ko'rdik. $x = 4$ haqiqatan ham berilgan tenglamaning ildizi bo'lishini tekshiramiz: $8 \cdot 4 - 18 = 6 \cdot 4 - 10$. Bu to'g'ri tenglik, chunki uning chap va o'ng qismlari birgina 14 soniga teng.

Demak, berilgan tenglama faqat bitta ildizga ega: $x = 4$.

Tenglamani yechishda tenglamaning quyidagi *asosiy xossalaridan* foydalaniladi.

1-xossa. Tenglamaning istalgan hadi ishorasini qarama-qarshisiga o'zgartirib, uning bir qismidan ikkinchi qismiga o'tkazish mumkin.

2-xossa. Tenglamaning ikkala qismini nolga teng bo'lmagan bir xil songa ko'paytirish yoki bo'lish mumkin.

Bu xossalar bir noma'lumli istalgan tenglamani yechish imkonini beradi. Buning uchun:

1) noma'lum qatnashgan hadlarni tenglikning chap qismiga noma'lum qatnashmagan hadlarni esa o'ng qismiga o'tkazish lozim (1-xossa);

2) o'xshash hadlarni ixchamlash kerak;

3) tenglamaning ikkala qismini noma'lum oldida turgan koeffitsiyentga (agar u nolga teng bo'lmasa) bo'lish (2-xossa) kerak.

Maktab matematika kursida, odatda, noma'lumlari son qiymatlar qabul qiladigan tenglamalar qaraladi. Bir noma'lumli tenglamada noma'lumning tenglamani qanoatlantiruvchi son qiymati bu tenglamaning ildizi yoki yechimi deyiladi. Bir necha noma'lumli tenglamani qanoatlantiruvchi sonlar termasi bu tenglamaning yechimi deyiladi.

Matematikada noma'lumlari butun sonlar (Diofant tenglamalari), vektorlar (vektorial tenglamalar), funksiyalar (integral, funksional, differensial tenglamalar) va boshqa tabiatli ob'ektlar bo'lgan tenglamalar ham qaraladi. Tenglama bilan birga



uning aniqlanish sohasi (noma'lurning ruxsat etiladigan qiymatlari to'plami) ni ham ko'rsatishadi; agar ruxsat etiladigan qiymatlar to'plami ko'rsatilgan bo'lmasa, bu to'plam- tenglamaning chap va o'ng tomonlarida turgan ifodalarning tabiiy umumiy aniqlanish sohasi deb faraz qilinadi. Tenglamarni bizga odat bo'lib qolgan harfiy yozilishi XIV asrda uzil-kesil shakllandi; noma'lumlarni lotin alifbosining oxirgi x, y, z, \dots harflari, ma'lum miqdorlar (parametrlar) ni latin alifbosining dastlabki a, b, c, \dots harflari orqali belgilash an'anasini fransuz olimi R. Dekartdan boshlangan.

Tenglamalarni algebraik yechishning odatdagi yo'li (ko'pincha, analitik yechish deyiladi) shundan iboratki, uni almashtirishlar yordamida soddaroq tenglamaga keltirishadi. Agar bir tenglamaning barcha yechimlari ikkinchi tenglamaning ham yechimlari bo'lsa, u holda ikkinchi tenglama birinchisining natijasi deyiladi. Agar ikkita tenglamadan har biri boshqasining natijasi bo'lsa bunday tenglamalar teng kuchli tenglamalar deyiladi. Tenglamaning ikkala tomoniga bir xil almashtirishni qo'llab, biz uning natijasini hosil qilamiz. Agar bu almashtirish teskarilanuvchan bo'lsa, hosil qilingan tenglama berilganiga teng kuchli bo'ladi. (masalan tenglamaning ikkala tomonini bir xil songa ko'paytirsak, biz berilgan tenglamaning natijasini olamiz. Agar bu son noldan farqli bo'lsa, u holda bajarilgan almashtirish teskarilanuvchan, binobarin, hosil qilingan tenglama dastlabkisiga teng kuchli bo'ladi).

Bir noma'lumli tenglamani yechish borasida biz eng sodda tenglamalarga kelishga intilamiz, chunki, ular uchun tayyor formulalar bor. Chiziqli tenglamalar, kvadrat tenglamalar, $\varphi(x) = c$ ko'rinishdagi tenglamalar eng sodda tenglamalardir, bunda c - son, φ - asosiy elementar funksiyalardan biri; $\varphi(x) = x^n$ - darajali, $\varphi(x) = a^x$ - ko'rsatkichli, $\varphi(x) = \log_a x$ - logarifmik, $\varphi(x) = \sin x$, $\varphi(x) = \cos x$, $\varphi(x) = \operatorname{tg} x$ - trigonometrik funksiyalar. $\varphi(x) = c$ tenglamaning umumiy yechimini yozish φ funksiyaga teskari bo'lgan ψ funksiyani kiritishni talab qiladi. Agar $\varphi(x) = x^n$ bo'lsa, u holda $\psi(c) = \sqrt[n]{c}$; agar $\varphi(x) = a^x$ bo'lsa, u holda $\psi(c) = \log_a c$; agar $\varphi(x) = \sin x$ va $-\frac{\pi}{2} \leq x \leq \frac{\pi}{2}$ bo'lsa, u holda $\psi(c) = \arcsin c \dots$



Agar $f(x) = 0$ tenglamaning chap tomonidan $f(x) = f_1(x) \cdot \dots \cdot f_n(x)$ ko'paytuchilarga yoyishga erishilsa, u holda berilgan tenglama $f_1(x) = 0$, $f_2(x) = 0$, ..., $f_n(x) = 0$ tenglamalarga ajraladi, ular yechimlari to'plamlarining birlashmasi olingan tenglamaning yechimlar to'plamini beradi.

Ba'zan tenglamaning chap va o'ng tomonidagi ifodalarning funksional xossalarini tahlil qilib, yechishga muvaffaq bo'linadi. Masalan, $2^x + 3^x = 5$ tenglamaning chap tomoni o'suvchi, o'ng tomoni esa o'zgarmas bo'lgani uchun bu tenglama bittadan ortiq ildizga ega emas. Yagona ildiz $x = 1$ esa oson payqaladi. $\sin^3 x + \cos^5 x = \sqrt{2}$ tenglamani yechayotib barcha x lar uchun $\sin^3 x \leq \sin^2 x$, $\cos^5 x \leq \cos^2 x$ tengsizliklar bajarilishini hisobga olamiz, u holda $\sin^3 x + \cos^5 x \leq \sin^2 x + \cos^2 x = 1$, ammo $\sqrt{2} > 1$, binobarin, berilgan tenglama ildizlarga ega emas.

Maktab matematikasida biz tenglama ildizini son yoki parametrning ma'lum funksiyalari kombinatsiyasi sifatida topishga imkon beradigan usullarni o'rganamiz. Ammo amaliyotda paydo bo'ladigan hamma tenglamalarni ham shunga o'xshash usullar bilan yechib bo'lmaydi. Masalan, beshinchi darajadan boshlab algebraik tenglamalarni yechish uchun umumiy formula mavjud emasligini XIX asr boshida isbotlandi. Shuning uchun ham, matematikada tenglamalarni taqribiy yechishning taqribiy yechishning turli metodlari ishlab chiqilgan. Uchinchi darajali tenglamalarni Kardano formulasi yordamida, to'rtinchi darajali tenglamalarni Ferrari usullari yordamida yechish usullari aniqlandi. Ulardan eng soddasi quyidagi teorema asoslanadi, agar $f(x)$ funksiya $[a, b]$ kesmaning barcha nuqtalarida uzluksiz bo'lsa va uning chetki uchlarida turli ishorali qiymatlarni qabul qilsa, u holda $f(x) = 0$ tenglama bu kesmada ildizga ega.

Ikkinchi darajali bir noma'lumli tenglama soddalashtirishdan keyin

$$ax^2 + bx + c = 0 \quad (2)$$

ko'rinishga keltiriladi.

Tenglamaning o'ng tomonidan to'la kvadrat ajratamiz:

$$a\left(x^2 + 2\frac{b}{2a}x + \frac{b^2}{4a^2} - \frac{b^2}{4a^2}\right) + c = 0 \quad \text{yoki} \quad a\left(x + \frac{b}{2a}\right)^2 - \frac{b^2}{4a} = -c \quad \text{bundan}$$



$$a\left(x + \frac{b}{2a}\right)^2 = \frac{b^2}{4a} - c = \frac{b^2 - 4ac}{4a} \quad \text{yoki} \quad \left(x + \frac{b}{2a}\right)^2 = \frac{b^2 - 4ac}{4a^2} \quad \text{ikkala tomonidan kvadrat ildiz}$$

topamiz:

$$x_{1,2} = \frac{b}{2a} \pm \sqrt{\frac{b^2 - 4ac}{4a^2}} = \pm \frac{\sqrt{b^2 - 4ac}}{2a} \quad \text{va} \quad x_{1,2} = -\frac{b}{2a} \pm \frac{\sqrt{b^2 - 4ac}}{2a} \quad \text{yoki} \quad x_{1,2} = \frac{-b \pm \sqrt{b^2 - 4ac}}{2a}$$

(3)

$b^2 - 4ac$ kvadrat tenglamaning diskriminanti deyiladi va D bilan belgilanadi:

$$D = b^2 - 4ac.$$

1. Agar $D > 0$ bo'lsa, (2) tenglama $x_1 \neq x_2$ haqiqiy ildizlarga ega bo'ladi;
2. Agar $D = 0$ bo'lsa, (2) tenglama $x_1 = x_2$ haqiqiy ildizlarga ega bo'ladi;
3. Agar $D < 0$ bo'lsa, (2) tenglama kompleks ildizlarga ega bo'ladi.

$x^2 + px + q = 0$ (4) ko'rinishidagi tenglama keltirilgan kvadrat tenglama deb aytiladi. Buni yechish uchun (3) formuladan tashqari yana

$$x_{1,2} = -\frac{p}{2} \pm \sqrt{\frac{p^2}{4} - q} \quad (5)$$

formuladan foydalanish mumkin.

Misol: $x^2 - 6x + 5 = 0$ tenglamani yechamiz.

Xususiy holda kvadrat tenglama. $x_{1,2} = 3 \pm \sqrt{9 - 5} = 3 \pm 2$; $x_1 = 1$; $x_2 = 5$.

$ax^2 + 2kx + c = 0$ (5) ko'rinishda bo'lsa, ildizlarini

$$x_{1,2} = \frac{-k \pm \sqrt{k^2 - ac}}{a} \quad (6)$$

formula yordamida topish qulay bo'ladi.

Agar x_1 va x_2 kvadrat tenglama (2) yoki (4) ning ildizlari bo'lsa, u holda

$$ax^2 + bx + c = a(x - x_1)(x - x_2)$$

$x^2 + px + q = (x - x_1)(x - x_2)$ bo'ladi.

Xulosa qilib aytadigan bo'sak, tenglamalar xilma xil bo'lgani singari, uni yechish usullari ham turlichadir. Tenglamalarni qaysidir ma'noda "standartlashdirish", ya'ni ularni yechish usullari bo'yicha klassifikatsiyalash, yechish usulini ilmiy asoslash matematikaning vazifalaridan biridir.

Foydalanilgan adabiyotlar ro'yxati:

1. Олехник С.Н., Потапов М.К. Нестандартные методы решения уравнений и неравенств. М.: МГУ, 1991, -144с.
2. Супрун В.П. Математика для старшеклассников. Нестандартные методы решения задач. – М. Книжный дом «Либриком». 2009.-272с.



ARTISTIC PSYCHOLOGISM IN THE WORKS OF JACK LONDON AND ABDULLA KAHHAR

Usmonova Sevara Sultonovna

FSU, teacher, PHD

Qurbonazarova Madina Baxtiyor qizi

FSU, 4th year student

Abstract: *This essay compares the psychological themes in Uzbek and English literature written by American and Uzbek authors. The tragic end of the heroes who were unable to adjust to their mentality is shown in the writings of both authors. The novels under comparison present two distinct national psychologies that diverge significantly from one another. Family issues are given increased attention in national psychology.*

Keywords: *Psychologism, stories, novel,*

Introduction

XIX. End of the 20th century. American writer Jack London, who attracted the attention of the world public with his activities and works at the beginning of the century, also gained the appreciation of Abdulla Kahhar, who lived in almost the same period with him and was close to him in his family environment and life path. According to the records of literary experts, Abdulla Kahhar is a writer influenced by the art of Jack London. While writing many of his stories and his novel *Sarob*, Abdulla Kahhar benefited from the American author Martin Eden and also from the author's biography. Jack London encounters many difficulties and contradictions in life and then re-enacts all his experiences in his works. Because he deals with the realities of life, his novels, stories and plays have won the admiration of readers all over the world. In Jack London's stories, we encounter various moods of the hero. The author tries to discover the hero's inner world by literally being inside him.

Abdulla Kahhar's stories are short in volume. Abdulla Kahhar, like Jack London, does not go into details of one or more events. The author's stories capture a glimpse of nature similar to photo. Every word, element and detail in the stories is loaded with strong symbols, as in classical Eastern poetry, and through these the inner world of the hero is discovered. Among the works of both writers, there is a story that is at the level of the structural basis of literary psychologism. These are the stories of Jack London's *The Great Magician* and Abdulla Kahhar's "*Ko'r ko'zning ochilishi*".



In both stories, the heroes achieve their goals by relying on human psychology. Stories, The fact that the psychological motif has risen to the level of structural basis is close to the plot. The stories Love of Life and Ming bir jon have a common ideal. In these stories, characters struggling to survive are written between life and death.

There are many common points between Martin Eden and Sarob. These common points stand out in the selection of characters and the development of events. The main character of both novels is an artist. Both of them are from a poor family. At the beginning of the work, both Martin and Saidiy describe their parents.

He loses his life and becomes an orphan. The closest people they both have in the world are their older sisters. Saidiy has one older sister and Martin has two older sisters. Even though sisters who are related by blood feel compassion for their siblings like a mother, they do not like Martin and Saidiy's high spirits.

They cannot understand their dreams. Like Ruth, who has a complete family and wealth with her father, mother and older brothers, Munisxon also grew up in love, protection and wealth with her mother and older brother. There is an uncle character in both novels. Martin's brother-in-law, Bernard Higginbotham, and Saidiy's brother-in-law, Muhammed Rajab, are engaged in trade. Both of them insult their wives without compassion, and fights occur at home because of his siblings. As much as Gertrude's fate saddens Martin, Saidiy also feels sad looking at his sister. Both Martin and Saidiy had to stay at their uncle's house for a certain period of time due to desperation. There was a conflict between them and their uncle over dreams that others could never understand, that is, Martin's authorship.

Discord arises because of Saidiy's desire to study and Saidiy's desire to study. The important change in the lives of the heroes begins after they meet their lovers whom they will love with divine love. Ruth too since they belong to the upper class in Munisxon, they are too far out of reach for Martin and Saidiy. Events develop similarly in the novels. The desire to marry a wealthy upper-class girl puts Martin and Saidiy in the same agony and awakens the power that was dormant within them.

Conclusion: In novels, the drama of characters who cannot adapt to the psychology of the period is written. There are two completely different national psychologies in the novels we compared. National psychology manifests itself mostly in domestic and life-related issues. Jack London describes the hero's inner world in detail and

It shows gradual growth and makes extensive use of forms of literary psychologism such as monologue, hallucination and psychological parallelism. Abdulla Kahhar, on the other hand, reflects the moods of his characters through their



behavior tries to show. It is not uncommon to show the incessant flow and dialectics of thoughts and emotions (analytical principle).

References

1. Nargizabegim Qobilova, Jek London va Abdulla Qahhor ijodida badiiy psixologizm, PhD , Taşkent, 2020, s.24.
2. Nigina Ergasheva (23 August 2007). "For Abdulla Kahhar's 100th anniversary". Uzbekistan Today. Archived from the original on 20 March 2011. Retrieved 3 February 2012.
3. "The Abdulla Kahhar Museum." Retrieved 3 February 2012.
4. "Abdulla Kahhar." Encyclopedic dictionary (in Uzbek). 1. Tashkent: Uzbek Soviet Encyclopedia. 1988. pp. 5–6. 5-89890-002-0.
5. "Abdulla Kahhar (1907-1968)". Ziyouz (in Uzbek). Retrieved 16 September 2014.
6. Qobilova N.S. Artistic interpretation of social psychology in the novel "Martin Eden" Lexical-semantic system of language and comparative-typological research and problems of literary criticism Collection of materials.-No 5. - Tashkent: "Editor", 2014. -P. 66-77
7. Qobilova N.S. Artistic interpretation of social psychology in Abdulla Kahhar's novel "Sarob" Lexical-semantic system of language and comparative-typological researches and problems of literary criticism Collection of materials.-No6. - Tashkent: "Muharrir", 2015. –B. 6.



LITERARY CONNECTIONS BETWEEN THE WORKS OF ALISHER NAVAI AND WILLIAM SHAKESPEARE

Usmonova Sevara Sultonovna

Ferghana State University, teacher, PHD

Boxodirova Komila Xamidjon qizi

Ferghana State University, 4th year student

Abstract: This article explores the literary connection between Alisher Navai, a prominent 15th-century Central Asian poet, and William Shakespeare, the renowned English playwright of the 16th and 17th centuries. Despite the geographical and temporal distance between the two, this study highlights the striking similarities in their poetic themes, stylistic devices, and cultural impact.

Key words: literary connection, similarity, contributors, storytellers, playwright, human nature

Introduction

Literature has always been a medium that transcends time and space, connecting people from different cultures and eras. One such connection can be found between the works of Alisher Navai, the renowned 15th-century Central Asian poet, and William Shakespeare, the iconic English playwright of the 16th and 17th centuries. Although they lived in different parts of the world, their literary contributions share several similarities that make them timeless and universal.

Alisher Navai was a writer, poet, and statesman from what is now Uzbekistan. He is considered one of the greatest contributors to the Turkic literary tradition and his works continue to be celebrated in Central Asia. Similarly, William Shakespeare is regarded as one of the most influential playwrights in Western literature, with his plays being performed and studied worldwide.

One striking similarity between Navai and Shakespeare is their mastery of language. Both writers had a profound understanding of their respective languages and employed them skillfully to convey complex emotions and ideas. Navai wrote primarily in Chagatai, a Turkic language, while Shakespeare composed his plays in Early Modern English. Despite the linguistic differences, both writers were able to captivate their audiences with their rich and evocative use of words.

Furthermore, Navai and Shakespeare shared a keen insight into human nature. Their works delve into the depths of human emotions, exploring themes such as love,



jealousy, ambition, and betrayal. Navai's poetry often reflects on the complexities of love and the pain of unrequited affection, while Shakespeare's plays like "Romeo and Juliet" and "Othello" explore the destructive power of jealousy and the consequences of unchecked ambition. This profound understanding of human psychology is what makes their works resonate with readers across time and cultures.

Additionally, both Navai and Shakespeare were skilled storytellers. They crafted intricate narratives that engaged their audiences and left a lasting impact. Navai's epic poem, "Hayrat al-abrar" (The Marvels of Creation and the Oddities of Existence), weaves together various stories and anecdotes, showcasing his storytelling prowess. Similarly, Shakespeare's plays are known for their compelling plots, memorable characters, and thought-provoking themes. Whether it is the tragic love story of "Romeo and Juliet" or the political intrigue of "Macbeth," Shakespeare's narratives continue to captivate audiences centuries later.

Despite the geographical and temporal distance between Navai and Shakespeare, their literary works share a remarkable connection. Both writers demonstrated a profound mastery of language, a deep understanding of human nature, and a talent for storytelling. Their contributions to literature have stood the test of time, continuing to inspire and resonate with readers around the world.

Conclusion

In conclusion, the literary connection between Alisher Navai and William Shakespeare highlights the universality of literature. Regardless of cultural background or historical context, great writers have the power to touch the hearts and minds of readers through their words. Navai and Shakespeare's works serve as a testament to the enduring power of literature to bridge gaps and foster a shared understanding among diverse cultures.

References

1. Emrys Jones. The Origins of Shakespeare. - London: Oxford University Press, 1977. 317 p.
2. AlisherNavai. A perfect collection of works.A 20-volume book: volume-5. – Tashkent:Fan, 1990, p. 487. 12. A.N.
3. A perfect collection of works. A 10-volume book:volume-6 – Tashkent:G.Ghulam, 2011, p. 88-89.
4. Боровков А. Изучение жизни и творчества Алишера Навои // Родоначальник узбекской литературы. Сб. статей. - Ташкент: Изд. АН, 1940. - С. 18-19.
5. Гиясаддин Хондемир. Книга благородных качеств. Перевод М. Салье // Родоначальник узбекской литературы. - Тошкент, 1940.-С.180.



MOLIYAVIY QO‘YILMALAR TAVSIFI, AUDITINING XUSUSIYATILARI.

Nabiyev Muzaffar Abdumalikovich – Andijon qishloq xo‘jaligi va agrotexnologiyalar instituti, “Buxgalteriya hisobi va audit” kafedrasida katta o‘qituvchisi i.f.f.d (PhD)

Muhayyo To‘rayeva – Andijon qishloq xo‘jaligi va agrotexnologiyalar instituti, “Buxgalteriya hisobi va audit” kafedrasida asissenti.

Annotatsiya: Ushbu maqolada muallif Moliyaviy qo‘yilmalar tavsifi, auditning xususiyati, maqsadi va vazifalari haqida fikr yuritgan. Jumladan, Mablag‘larni qimmatli qog‘ozlarga yo‘naltirish o‘z tavsifiga ko‘ra yuqori tavakkalchilik faoliyat masalalari ochib berilgan.

Kalit so‘z: Moliyaviy, korxonalar, audit, qo‘yilma, maqsad, vazifa, mablag‘, muddat, ko‘rsatkich, hisobot, faoliyat, bozor, buxgalter.

Ключевые слова: Финансы, предприятие, аудит, инвестиции, цель, задача, фонд, срок, показатель, отчет, деятельность, рынок, бухгалтер.

Key words: Financial, enterprise, audit, investment, goal, task, fund, term, indicator, report, activity, market, accountant.

Korxonaning vaqtincha bo‘sh to‘rgan pul mablag‘laridan samarali foydalanish usullaridan biri – bu ularni qimmatli qog‘ozlar sotib olishga yo‘naltirishdir. Mablag‘larni qimmatli qog‘ozlarga yo‘naltirish o‘z tavsifiga ko‘ra yuqori tavakkalchilik faoliyati bilan bog‘liq bo‘lib, tavakkalchilik darajasini imkoni boricha pasaytirish maqsadida emitentning moliyaviy holatini va bozor kon‘yunkturasini bilish fond birjasi ma‘lumotlarini muntazam ravishda monitoring qilib turishni taqazo etadi.

Moliyaviy qo‘yilmalar inflyatsiya sharoitida pul mablag‘lari qadrsizlanishining oldini olish, qo‘shimcha daromad olish va boshqa korxonalar faoliyati ustidan nazorat o‘rnatish maqsadida amalga oshiriladi.

Moliyaviy qo‘yilmalar buxgalteriya hisobotidagi «Uzoq muddatli moliyaviy qo‘yilmalar» va «Qisqa muddatli moliyaviy qo‘yilmalar» moddalarini ko‘rsatkichlarining ishonchliligi va moliyaviy qo‘yilmalarni hisobga olish hamda soliqqa tortish bo‘yicha qo‘llanilayotgan uslubiyotning O‘zbekiston Respublikasida amal qilayotgan me‘yoriy hujjatlarga muvofiqligi to‘g‘risida xulosa shakllantirish maqsadida auditorlik tekshiruvidan o‘tkaziladi.



Moliyaviy qo'yimalarni auditorlik tekshiruvdan o'tkazishning maqsadi boshqa aktivlar tekshiruvdagi kabi quyidagilarni ta'minlashdan iborat:

- * **to'liqli** - barcha moliyaviy qo'yimalarning buxgalteriya hisobi va hisobotida to'liq aks ettirilishi, hisobga olinmay qolgan moliyaviy qo'yimlar yo'qligi;
- * korxonadan sotib olingan qimmatli qog'ozlar va berilgan qarzlarning barchasi buxgalteriya hisobi va hisobotida to'liq aks ettirilishi;
- * moliyaviy qo'yimlar hisobga olinadigan sintetik schyotlar qoldig'i va oborotlarining tegishli analitik hisob schyotlari qoldiq va oborotlariga mos kelishi;
- * schyotlar bo'yicha qoldiq va oborotlarning buxgalteriya hisobi registrlaridan Bosh daftarga va buxgalteriya hisobotlariga to'liq hajmda o'tkazilishi;
- * moliyaviy qo'yimlar kirimi va hisobdan o'chirilish faktlarining barchasi buxgalteriya hisobi va hisobotida aks ettirilishi;
- * moliyaviy qo'yimlar harakatiga doir barcha muomalalarning buxgalteriya hisobida o'z vaqtida ro'yxatdan o'tkazilishi;
- * **mavjudligi** - barcha moliyaviy qo'yimlar korxonaga uchun ahamiyatli bo'lib, balans tuzish sanasiga mavjud va kelajakda daromad keltiradi;
- * moliyaviy qo'yimlar mavjudligi belgilangan tartibda o'tkazilgan inventarizatsiya va zarur dastlabki hujjatlar bilan tasdiqlangan;
- * **huquq va majburiyatlar** - korxonaga moliyaviy qo'yimlar uchun tegishli huquqlarga ega va ushbu huquqlar bilan bog'liq xavf-xatar uchun mas'uldir:
- * buxgalteriya hisobida aks ettirilgan moliyaviy qo'yimlar (qimmatli qog'ozlar va berilgan qarzlarning) korxonaga qonun asosida tegishlidir;
- * buxgalteriya balansida aks ettirilgan qimmatli qog'ozlar korxonaga mulkiy huquq asosida tegishli bo'lib, tegishli huquq talablariga mos shartnomani amalga oshirish natijasida olgan hamda korxonaga qimmatli qog'ozlar olinganligini tasdiqlovchi barcha zarur guvohliklarga ega;
- * buxgalteriya hisobi schyotlaridagi barcha yozuvlar amaldagi qonunchilik va me'yoriy hujjatlar talablariga muvofiq rasmiylashtirilgan. Isbotlovchi va dastlabki hujjatlar bilan rasmiylashtirilgan;
- * moliyaviy qo'yimlarga doir barcha muomalalar amaldagi qonunchilikka zid bo'lmagan munosabatlar sharoitidan kelib chiqadi;
- * moliyaviy qo'yimlar bilan bog'liq muomalalarni amalga oshirish belgilangan tartibda vakolatli shaxslar tomonidan ruxsat etilganligi;
- * **baholashlar** - moliyaviy qo'yimlar (qimmatli qog'ozlar) buxgalteriya hisobi va hisobotida me'yoriy hujjatlar talablariga muvofiq baholangan:
- * chet el valyutasidagi qimmatli qog'ozlarni so'mda baholash amaldagi



qonunchilik talablariga muvofiq o'tkazilgan;

* qimmatli qog'ozlarni sotib olish usuliga ko'ra ularning haqiqiy qiymati me'yoriy hujjatlar talablariga muvofiq shakllantirilgan;

* qimmatli qog'ozlar qiymati buxgalteriya hisobotiga kiritish uchun me'yoriy hujjatlar talablariga muvofiq va to'g'ri hisoblab chiqarilgan (bozor bahosi pasayishini hisobga olgan holda);

* qimmatli qog'ozlarni sotishdan olingan tushum buxgalteriya hisobida dastlabki hujjatlardagi ma'lumotlarga mos bahoda aks ettirilgan;

* **aniqligi** - moliyaviy qo'yimalarga doir xarajatlar buxgalteriya hisobi qoidalariga muvofiq hisobga olingan, buxgalteriya hisoboti ma'lumotlari sintetik hisob registrlaridagi yozuvlarga mos keladi;

* dastlabki hujjatlarda, buxgalteriya hisobi registrlarida, ma'lumotlarni buxgalteriya hisobotlariga o'tkazishda ko'rsatkichlarning arifmetik aniqligiga rioya qilingan;

* chet el valyutasida ifodalangan qimmatli qog'ozlarning so'mdagi qiymatini aniqlashda O'zbekiston Respublikasi Markaziy Banki tomonidan belgilangan va muomala sodir bo'lgan kunda amalda bo'lgan chet el valyutasi kursidan foydalanilgan; buxgalteriya hisobotida haqiqiy ma'lumotlar asosida aniqlangan moliyaviy natijalar aks ettirilganligi;

* **hisob davrining cheklanganligi** - moliyaviy qo'yimalarni hisobga qabul qilish va hisobdan chiqarishga doir barcha muomalalar tegishli hisob davrida hisobga olingan;

* **taqdim qilish va bayon qilish** - barcha moliyaviy qo'yimlar to'g'ri turkumlangan va buxgalteriya hisobotida mohiyati ochib berilgan;

* moliyaviy qo'yimlar turlari va qaytarish muddatlariga ko'ra turkumlangan;

* moliyaviy qo'yimlarni sotish va qaytarish bilan bog'liq daromadlar va xarajatlar moliyaviy natijalar to'g'risidagi hisobotda to'g'ri turkumlangan;

* moliyaviy qo'yimlar to'g'risidagi axborotlar buxgalteriya hisobotlariga beriladigan tushuntirishlarda ochib berilgan;

Tekshiriladigan masalalar bo'yicha etarli dalillarga ega bo'lish ko'rsatilgan faktlarni mustaqil baholash, yo'l qo'yilgan xato - kamchiliklarni hamda amaldagi me'yoriy hujjatlar va buxgalteriya hisobi qoidalaridan chetga chiqishlarni aniqlashga imkon beradi.

Moliyaviy qo'yimalarni auditorlik tekshiruvidan o'tkazish chog'ida hal etiladigan vazifalar.

Auditorning vazifalari	Tekshiriladigan masalalar
------------------------	---------------------------



1. Moliyaviy qo'yimalarni hisobga olish va nazorat qilishning holatini tekshirish.	Korxonalar aktivlarini moliyaviy qo'yimalar qatoriga olib borishning to'g'riligi. Muomalalarni hujjatlashtirishni tekshirish. Moliyaviy qo'yimalarni baholashning to'g'riligi. Moliyaviy qo'yimalarni inventarizatsiya qilish. Buxgalteriya hisoboti ko'rsatkichlarining sintetik va analitik hisob ma'lumotlariga mosligi.
2. Moliyaviy qo'yimalar harakatini buxgalteriya hisobida aks ettirishga doir muomalalar sintetik hisobining to'liqligi va to'g'-riligi hamda soliq qonun-chiligiga rioya qilinishini tekshirish	Moliyaviy qo'yimalar kirimi va hisobdan chiqarilishini sintetik hisob registrlarida aks ettirish. Qimmatli qog'ozlar analitik hisobini tashkil etish. Moliyaviy qo'yimalarni hisobdan chiqarishga doir muomalalar bo'yicha soliq qonunchiligiga rioya qilinishi. Qimmatli qog'ozlar qadrsizlanishining oldini olish maqsadida rezerv tashkil etishga doir muomalalarni aks ettirish. Qarz shartnomasi bo'yicha berilgan mablag'lar hisobi.
3. Moliyaviy qo'yimalarga doir daromadlarning to'liq aks ettirilishi va ularning soliqqa tortilishini tekshirish	Hisoblangan daromadlarni aks ettirish. Ushbu muomalalarni soliqqa tortishning to'g'riligini tekshirish.

Foydanilgan adabiyotlar:

1. Mirziyoev Sh.M. Erkin va farovon demokratik O'zbekiston davlatini birgalikda barpo etamiz. Toshkent, "O'zbekiston" NMIU, 2017. – 56 b.
2. Mirziyoev Sh.M. Tanqidiy tahlil, qat'iy tartib-intizom va shaxsiy javobgarlik-har bir rahbar faoliyatining kundalik qoidasi bo'lishi kerak. "O'zbekiston" NMIU, 2017. – 103 b.
3. Karimov A.A., Islomov F.R., Avloqulov A.Z. "Xalqaro audit", Darslik. T. "IQTISOD-MOLIYA", 2015. -348 b.



4. Tulaxodjayeva M.M. va boshqalar. “Audit”, Darslik. Toshkent Davlat iqtisodiyot universiteti, “DeHause Print”, 2011. - 583 b.
5. Fayziyev Sh.N., Dusmurov R.D., Karimov A.A., Qo`ziyev I.N., Avlokulov A.Z. “Audit”, Darslik. T. IQTISOD-MOLIYA, 2015. -420 b.
6. Fayziyev SH., SHayakubov SH., YUldasheva S., Abraeva S. “Audit”, Uchebnoye posobiye. T.: “IQTISOD-MOLIYA”, 2015. – 288 str.



SIMULTANEOUS TRANSLATION AND ITS HISTORY

Gafurova Nozima Ikramovna

FSU, teacher

Qurbonazarova Madina Baxtiyor qizi

FSU, 4th year student

qurbonazarovamadina7@gmail.com

Abstract: *This article is devoted to the history of simultaneous interpretation (SI), and its development. The article presents the history and development of simultaneous translation, as well as the opinions of scientists about simultaneous translation. In addition, information about the special equipment used in the process of simultaneous translation: microphone, booth, their use in the process of simultaneous translation, and the history of development is given.*

Key words: *: Simultaneous interpretation, History of Simultaneous, Translation*

Introduction

Language is a powerful tool that enables communication and understanding between individuals. However, the diversity of languages spoken around the world can sometimes pose a significant barrier. This is where simultaneous translation comes into play, revolutionizing the way we bridge the language gap.

Simultaneous translation, also known as simultaneous interpretation, is a technique used to provide real-time translation of spoken words from one language to another. Unlike consecutive interpretation, where the speaker pauses to allow the interpreter to translate, simultaneous translation occurs simultaneously with the speaker's speech, allowing for a seamless flow of communication.

The origins of simultaneous translation can be traced back to the early 20th century. The first notable instance of this technique was during the Nuremberg Trials held after World War II, where interpreters used an early version of simultaneous translation to provide real-time translations in multiple languages. This marked a turning point in the history of interpretation and laid the foundation for its future development.

However, it was not until the mid-20th century that simultaneous translation gained widespread recognition and became an essential tool for international conferences, diplomatic meetings, and other multilingual events. The advent of



advanced audio technology, such as microphones and headsets, played a crucial role in facilitating the implementation of simultaneous translation on a larger scale.

One of the key breakthroughs in simultaneous translation technology was the introduction of the "booth system." In this setup, interpreters work in soundproof booths and listen to the speaker through headphones while simultaneously translating into their designated language. The translated speech is then transmitted to the listeners through wireless receivers or headsets. This system ensures clear communication without disturbing the speaker or the audience.

Over time, simultaneous translation has evolved further with the introduction of computer-assisted translation tools and digital platforms. These advancements have enhanced the accuracy and speed of translations, making them more efficient and reliable. Additionally, remote simultaneous interpretation has gained popularity, allowing interpreters to provide their services from anywhere in the world, further breaking down language barriers.

Simultaneous translation has had a significant impact on various fields, including diplomacy, business, and international relations. It has facilitated effective communication between individuals from different linguistic backgrounds, fostering understanding and cooperation on a global scale. Furthermore, it has enabled the exchange of knowledge, ideas, and cultural experiences, contributing to a more interconnected and diverse world.

As technology continues to advance, simultaneous translation is expected to become even more sophisticated and accessible. Artificial intelligence and machine learning algorithms are being integrated into translation tools, enabling faster and more accurate translations. Additionally, the use of wearable devices with built-in translation capabilities holds the potential to make real-time translations even more seamless and effortless.

Conclusion: In conclusion, simultaneous translation has revolutionized the way we overcome language barriers and communicate across borders. From its humble beginnings during the Nuremberg Trials to its widespread use in today's globalized world, this technique has played a vital role in promoting understanding and collaboration among people from diverse linguistic backgrounds. As technology continues to evolve, simultaneous translation will undoubtedly continue to shape the way we communicate and connect with one another



References

1. O. Muminov "A guide to simultaneous translation " Т., 2005
2. Keenan, Edward. 1978. "Some logical problems in translation." In F. Guenther and M. GuentherReutter (eds.), Meaning and Translation: Philosophical and Linguistic Approaches, London: Duckworth, 157-189.
3. Chernov, Ghelly V. (2004) Inference and anticipation in simultaneous interpreting. Critical edition with foreword and notes by Robin Setton and Adelina Hild. Amsterdam/Philadelphia: John Benjamins
4. Chernov, Ghelly V. 1978. Theory and Practice of Simultaneous Interpretation. Moscow: Mezhdunarodnyie otnosheniya. (In Russian)
5. Setton, Robin. 1999. Simultaneous interpretation: a cognitive-pragmatic analysis. Amsterdam/ Philadelphia: Benjamins



O'QITUVCHINING KASBIY QOBILIYATINI RIVOJLANTIRISH OMILLARI

Xoliqov A.I

Toshkent davlat transport universiteti dotsenti

Xusenova G.Y

Toshkent davlat transport universiteti magistranti

Annotatsiya: Pedagog avvalo pedagogik jarayonning qonuniyatlari va mexanizmlarini yaxshi egallagan bo'lishi lozim. Shu ma'noda pedagogning umumlashgan malakalari uning pedagogik texnikasi katta ahamiyatga molik buladi. Ushbu maqolada o'qituvchining kasbiy qobiliyati pedagogik mahoratlari va boshqa shu kabi masalalar ko'rib chiqilgan bo'lib, pedagogik mahorat rivojlanish bosqichlari haqida so'z yuritilgan.

Kalit so'zlar: Pedagog, pedagogik mahorat, pedagogik texnikasi, pedagogik jarayon, kasbiy qobiliyat, pedagogik texnologiya

O'zbekistonda o'sib kelayotgan yosh avlod ta'lim-tarbiyasini milliy g'oyalarimiz talablari asosida tashkil etish, uni jamiyat taraqqiyoti istiqbollari va jaxon andozalariga javob bera oladigan darajada bo'lishini ta'minlash bugungi kunning eng dolzarb masalasidir.

Ta'lim-tarbiya tizimini tubdan isloh qilish, uni o'tmish qoldiqlaridan tozalash va rivojlangan demokratik davlatlar darajasiga ko'tarish, jamiyat ravnaqi uchun yuksak ma'naviy va axloqiy talablarga javob beruvchi yuqori malakali kadrlar tayyorlash milliy tizimini tarkib toptirish "Kadrlar tayyorlash milliy dasturi"ning asosiy maqsadi xisoblanadi.

Shaxsni har tomonlama rivojlantirishga yo'naltirilgan ta'lim-tarbiya tizimining ilmiy-nazariy asoslarini yaratish va shaxsga yo'naltirilgan ta'lim-tarbiya tizimini nazariy-metodologik jihatdan qurollantirish bugungi kunda pedagogika va pedagoglarning bosh maqsadi bo'lib qolmoqda.

Ma'lumki har qanday davrda ta'lim-tarbiya tizimi o'qituvchi oldiga bir qator muhim vazifalarini qo'yadi. Jamiyatimiz taraqqiyotining hozirgi bosqichida o'qituvchining kasbiy maxoratini yanada yuksak darajaga ko'tarish davr talabidir. Chunki, kelajagi buyuk bo'lgan mustaqil O'zbekistonning har bir farzandini erkin fikrlashga o'rgatish, ularda mustaqil dunyoqarashni shakllantirish, har bir



o'qituvchining bugungi kundagi faoliyati mazmuni va mohiyatini o'zida aks ettiradi[1].

Shuni ta'kidlash lozimki, pedagoglik kasbi o'z mohiyatiga ko'ra o'ta individualdir. Har bir pedagogning muhim hayotiy o'rni o'z ishining ustasi bulishdir. Master (usta) juda ilgor, bilimdon, yoki o'z ishini mohirlik bilan bajaruvchi deb ifodalanadi. Pedagog mahorati uning faoliyatida ko'rinadi.

Pedagog avvalo pedagogik jarayonning qonuniyatlari va mexanizmlarini yaxshi egallagan bo'lishi lozim. Shu ma'noda pedagogning umumlashgan malakalari uning pedagogik texnikasi katta axamiyatga molik buladi. Pedagogik faoliyatning samarali bo'lishi uchun o'qituvchi o'z fanini chuqur bilishi, unga turdosh fanlar haqida ham tushunchaga ega bo'lishi, o'quv materialini o'quvchilarga tushunarli qilib bayon eta olishi, o'quvchilarda mustaqil ravishda faol fikrlashga qizikish uyg'otishi, o'quvchilarining bilim, kamolot darajasi va ruhiyatini hisobga olishi, ularning nimani bilishlari va hali nimani bilmasliklarini tasavvur eta olishi lozim.

O'qituvchining kasbiy qobiliyati quyidagilar asosida rivojlanadi.

- o'qituvchi o'quvchilarga fan asoslarini o'rgatar ekan, eng avvalo o'zi faniga doir adabiyotlar, darsliklar, qo'shimcha manbalar va materiallardan chuqur foydalanishi, shu sohadagi kashfiyotlar, yangiliklardan xabardor bo'lishi;
- o'quv materialini o'quvchilarga tushunarli, ravon tilda, qiziqarli qilib tushuntirishi, o'quvchilarda mustaqil fikrlashni shakllantira borishi;
- butun sinf bo'yicha va har bir o'quvchini ruhiyatini alohida kuzata borishi;
- o'quvchilarning o'z fani bo'yicha bilimlarni o'zlashtirish darajasini aniq bilishi;
- o'quvchilarni nimani bilishni xohlayotganliklarini aniqlash;
- o'qituvchi butun dars davomida o'zini har bir o'quvchi o'rniga qo'ya olishi va shunga qarab ish tutishi;
- o'quvchining ichki dunyosiga yo'l topishi;
- o'qituvchi o'z nutqining ravonligi, talaffuzining aniqligi va ohangdorligi bilan o'quvchini o'ziga jalb eta olishi;
- mashg'ulot davomida imo-ishoralardan to'g'ri foydalanishi;
- har bir dars uchun ajratilgan qimmatli vaqtdan to'g'ri samarali foydalanishi lozim[2].

Yuqorida bayon etilganlar o'qituvchining ijobiy sifatlariga aniq maqsadni ko'zlash, qat'iylilik, mehnatsevarlik, kamtarlik, dadillik, chidamlilik, talabchanlik kabilarga ko'p jihatdan boglikdir.

Pedagogik mahorat har bir o'qituvchi mehnati faoliyatida asta sekin shakllana boradi. Uni ijtimoiy, adabiy, pedagogik, psixologik shakllanishi jarayoni quyidagi



bosqichlardan tarkib topadi:

Birinchi bosqich kasbiy mahoratga doir adabiyotlar va boshqa manbalarni o'rganish, tahlil qilish va ko'nikma xosil qilish;

Ikkinchi bosqich adabiyotlar va boshqa manbalardan olingan bilim, ko'nikmalar asosida mahoratni oshirish rejasini tuzish;

Uchinchi bosqich o'z faoliyatini tuzilgan reja asosida tashkil etish, ilg'or pedagogik tajribalar, ilmiy tadqiqotlar natijalari va yangi axborot texnologiyalarni amalda qo'llash[3].

Yuqorida bayon etilgan jarayondan umumiy xulosa shuki, **pedagogik mahorat** - kasbiy tayyorgarlik, kasbiy faoliyat va keng ma'nodagi o'z ustida ishlashni bildiradi. Pedagog yoki umuman olganda Pedagog kasbini egallashni xohlagan har bir talaba avvalo aynan qanday yo'nalishda qanday texnologiyalarni qo'llagan holda dars o'ta olishini o'z aqliy salohiyati bilim darajasi va shaxsiy imkoniyatlaridan kelib chiqan holda belgilab olishi lozim.

Foydalanilgan adabiyotlar

1. 2022-2026-yillarda "Xalq ta'limini rivojlantirish bo'yicha milliy dasturni tasdiqlash to'g'risida" gi 11.05.2022 yildagi PF-134-son.
2. N.N.Azizxo'jayeva Pedagogik texnologiyalar va pedagogik mahorat. O'quv qo'llanma.-T.: O'zbekiston Yozuvchilar uyushmasi Adabiyot jamg'armasi nashriyoti. 2006.
3. Q.X.Azizov «Maxsus fanlarni o'qitish metodikasi» fanidan amaliy mashg'ulotlarni bajarish bo'yicha uslubiy ko'rsatma. T:2022.



BOSHLANG'ICH SINFLARDA SAVOD O'RGATISH DAVRIDA O'QUVCHILARNING NUTQINI O'STIRISH.

MANSUROVA NILUFAR MUXTIMOVNA.

Xalqaro Nordik Universiteti Pedagogika kafedrasida katta o'qituvchisi

Annotatsiya: Ushbu maqolada Boshlang'ich sinflarda savod o'rgatish davrida o'quvchilarning nutqini o'stirish, savod o'rgatish darslari mazmuni, o'quvchilarni nutqini o'stirish haqida ma'lumotlar berilgan.

Kalit so'zlar: Savod o'rgatish metodikasi, o'quvchilarni nutqini o'stirish, og'zaki va yozma nutq, unli, undosh harflar, tovushlar.

Savod o'rgatish darslari dasturida ko'rsatilgandek haftada 8 soat bo'lib, 4 soat o'qish va 4 soat yozuvga ajratiladi. Savod o'rgatish 2-sentabrdan dekabrning oxirigacha davon etadi. U 2 davrga bo'linadi:

tayyorgarlik davri.

asosiy davr.

Tayyorgarlik davri o'z navbatida 2 bosqichga bo'linadi:

harf o'rganilmaydigan bosqich.

unli tovushlar va undosh tovushlar, harflar o'rganiladigan bosqich.

1-bosqich uchun 10 soat dars ajratiladi. Bu bosqichning vazifasi o'quvchilarni maktab, sinf bilan, tartib intizom qoidalari bilan tanishtirish. Ularga og'zaki va yozma nutq haqida, gap, nutqning gaplardan tuzilishi, so'z, gaplarning so'zlardan tuzilishini; tovushlarning unli va undosh tovushlarga ajratilishini o'rgatish, ulardan amaliy foydalana bilish ko'nikmalarini hosil qilishdan iborat. Bu bosqichdagi yozuv darslarida o'quvchilarda daftar bilan, yozuv chiziqlari bilan tanishtirish, harf elementlarini yozishga o'rgatish, harf oralarining tengligiga rioya qilish kabi ko'nikmalar hosil qilinadi. 2-bosqichga 14 soat dars ajratiladi. Bu bosqichda unli va undosh tovushlar o'rgatiladi. Tovushni ifodalovchi harflar ko'rsatilgach hatf ustida ishlanadi. Tovushlarni talaffuz qilamiz, eshitamiz, harflarni esa yozamiz, ko'ramiz, o'qiymiz.

Asosiy davr uchun 90 soat dars ajratiladi. Bu davrning asosiy vazifasi bolalarni o'qishga, o'qilgan bo'g'in, so'z va gaplarni yozish va tekshirishga o'rgatadigan davr.

Ta'limning davri va bosqichlariga ko'ra:

tayyorgarlik davri Alifbegacha.

asosiy (Alifbo) davr



Tayyorgarlik davridagi darslar 2 bosqichga ajratiadi.

Birinchi bosqich darslarida o'quvchilar tovush va harfni o'rganishga tayyorlanadi.

1-bosqich darslari "Nutqning fonetik bo'laklarini o'rganish darslari" deb nomlanadi.

2-bosqich darslari "Unli tovush va harflar o'rganiladigan darslar" deb ataladi. Savod

o'rgatish jarayonidagi darslar predmetiga ko'ra 2 turga ajratiladi. 1. Alifbe darsligi

asosidagi o'qish darslari. 2. Yozuv daftari asosidagi yozuv darslari.

Asosiy davr o'qish darslari yangi bilim berish bermasligiga ko'ra quyidagi turlarga ajratiladi.

Yangi tovush va harf bilan tanishtiriladigan o'qish darsi.

Urganilgan tovush va harflarni mustaxkamlovchi o'qish darsi.

Bilimlarni takrorlash, umulashtirish darsi.

Asosiy davr yozuv darslari esa quyidagi turlarga ajratiladi.

Kichik harf va bosh harf yoziladigan yozuv darsi.

Kichik harflar yoziladigan yozuv darsi.

Bosh harflar yoziladigan yozuv darsi.[1]

O'rganilgan bo'g'un, so'z gaplarni yozishni mashq qilish darslari. Xat savod o'rgatish jarayonida hafta oxiridagi o'qish darslarining 15-20 daqiqasi sinfdan tashqari o'qishga ajratiladi. Savod o'rgatish darslari taqmillashgan analitik-sintetik tovush metodida olib boriladi. Analitik-sintetik tovush metodi nutq haqida, nutqning gaplardan, gaplarning so'zlardan, so'zlarning bo'g'inlardan, bo'g'inlarning tovushlardan tuzilishini o'rgatishda, so'zdan o'rganiladigan tovushni ajratib olish, uni o'rganilgan harflarga qo'shib o'qishga o'rgatishda amal qiladi. Bunday tahlil ishlari savol-javob usulida olib boriladi. Shuning uchun ham bu davrda qo'llaniladigan asosiy usul suhbat, savol-javob usuli sanaladi. Suhbat metodi o'quvchilarni faollashtiradi, nutqiy faziyatga soladi. Savol-javob usulida darsni o'qituvchi har bir material rejasidan beriladigan savollarini tuzib olishi lozim, beriladigan savollar kelgusi bilimlar uchun zamin hozirlashiga ham e'tibor qaratilmog'i zarur. Rasmlar yuzasidan tug'ilgan savollar 4-5 tadan oshmasligi, 3-4 so'zli bo'lishi lozim. Suhbat usuli darsning hamma bosqichida o'tilganlarni so'rash, Yangi bilim berish, yangi mavzuni mustahkamlash, tekshirish, yakunlash jarayonida qo'llaniladi. Ko'rgazmalik metodi. Bu usul chex pedagogi Komenskiy ta'limning asosiy qoidasi deb biladi. «Sinfga surat olib kirishing bilan soqov ham tilga kiradi. Ta'lim jarayonida mavhum tafakkuri yaxshi rivojlanmagan boshlangich maktab yoshidagi o'quvchilarning barcha sezgi organlari ishtirok etishi kerak: ko'rish, eshitish, xatto ta'm bilish sezgisi ham, chunki ular aniq narsa, predmet-xodisaga qarab fikrlaydi. Ta'limda o'quvchilarning bu xususiyatlarini hisobga olish zarur.



Alifbe darsligida mazmunli va predmet rasmlar, gap, bo'g'in, so'zga oid nusxalar tabiat qo'ynida dars o'tish, muzeylarga sayohat o'tkazish darslarini ko'rgazmali usullarda o'tkazilgan dars sanaladi. Savod o'rgatishda tushuntirish va bayon qilish usullari ham qo'llaniladi. O'qituvchi nutq madaniyatiga e'tibor berishi, sodda ravon ifodali qilib so'zlashi, materialni izchil qat'iy reja asosida bayon qilish lozim. Shuning uchun o'quvchilarning tinglab uo'tirish imkoniyatlarini xisobga olish zarur. Tushuntirish va bayon qilish usuli Yangi mavzuni yoki mavzuning tushunmay qolgan urinlarini qayta o'rgatishda qo'llaniladi. Bulardan tashqari reprodaktiv metoddan ham foydalaniladi. O'quvchilar uchun tayyor gap so'z bo'g'in tovush nusxalari beriladi. O'quvchilar nusxaga qarab shuncha so'zli gap tuzadilar, uning birinchi so'zi qanday harf bilan yozilishi, oxiriga qanday tinish belgi qo'yilishini izoxlaydi. Bo'g'inlar soniga qarab So'z o'ylab topadilar, uni bo'g'inga bo'ladilar, bo'g'inlar sonini nusxadagiga taqqoslaydilar. Bu bilan so'zlarni bo'g'inlab o'qishga tayyorlanadilar. Tovush nusxali so'zlar ham o'quvchilarni fikrlashga, izlanishga da'vat etadi. Yozuv darslarida asosan reprodaktiv metoddan ish olib boriladi. O'quvchilar daftar va doskadagi ko'rgazmali qurollardagi namunaga qarab nusxa ko'chiradilar. Reprodaktiv metod o'qituvchining tushuntirishlari asosida amal qiladi. Chunki o'qituvchi har bir harfni qaerdan boshlanishi, qanday davom ettirilishi, uning boshqa harfga ulanishi haqida tushuntirish beradi. Biroq nusxa ko'chirish avtomatik nusxa ko'chirishga aylanib qolmasligi lozim. O'quvchiga yozadigan bo'g'in, so'z va gapi oldin o'qitilishi kerak. O'quvchi harflarning ulanishini kuzatib uzlashtirishi zarur. Savod o'rgatish darslarining asosiy vazifasi o'quvchilarga tovush va harfni tanishtirish, ularning to'g'ri talffuzini o'rgatish orqali bolalarda to'g'ri ongli ifodali o'qish ko'nikmalarini shakllantirishdan iborat. Tayyorgarlik davri o'qishga o'rgatish uchun zamin hozirlaydi. Bu davrda bolalarda o'zgarlar nutqini eshitish diqqatni to'plash til birliklarini (tovush, bo'g'in, so'z, gap) farqlash, ajratish ularining vazifalarini aniqlash kabi xususiyatlar shakllanadi. Bular o'quvchilarining o'qishni muvoffaqiyatli egallashlariga yordam beradi. O'qishga o'rgatish uchun avvalo o'quvchi tovush va harf bilan yahshi tanishtirilishi lozim. Tovush harf bilan tanishtirishda bo'g'indan tovushni ajratish tamoyiliga rioya qilinadi. Harf bilan tanishtirish bir necha xil yo'nalishda amalga oshirilishi mumkin: Rasm yuzasidan savol-javob usuli Bilan bog'lanishli hikoya tuzdiriladi. Undan kerakli gap so'ng kerakli so'z ajratib olinadi, tahlil qilinadi. So'z asos qilib olinadi. Analitik mashqlar yordamida o'rganiladigan tovush ajratib olinadi. Ot. O'qituvchi ot rasmini ko'rsatadi o'quvchilar uning nomini-so'zni aytadi. O tovushini cho'zib aytadi va o'quvchilardan qaysi tovushni cho'zib aytayotgani so'raladi. O tovushli so'zlar



o'ylab toptiriladi. O harfi ko'rsatiladi. O'rganilgan harflar ichida bo'g'in o'rganiladigan harf aralashtirilib qo'yiladi, bolalar uning ichidan tanish harfni ajratadilar so'ng o'qituvchi bu harf ifodalaydigan tovushni aytadilar. Shu harfni kesma harflar ichidan topib, kitob sahifasidan rasmlil alifbodan ko'rsatadilar. Shu tariqa tovush harf bilan tanishtirilgach o'qishga o'rgatish ustida ishlanadi. O'qishga o'rgatishda bo'g'in asos qilib olinadi. Buning uchun o'qituvchida bo'g'in jadvali bo'lishi kerak. Bo'g'in jadvali asosida o'qish namunasi ko'rsatiladi. Bo'g'in o'qish xar bir darsda izchil olib boriladi. Bunday jadvallardan foydalanish mumkin.[2]

Alifbe sahifalaridagi so'zlarni oldin bo'g'inga bo'lish, so'ng o'qishni mashq qilish yaxshi samara beradi. O'qituvchining namunali o'qishidan sung xor bilan o'qish , yakka o'qishdan shivirlab o'qishdan foydalaniladi. Ayniqsa sekin o'qiydigan o'quvchilar bo'lgan sinflarda xor bilan o'qitish o'qishni tezlashtiradi. Matndagi so'zlarni sinf doskasida bo'g'inlarga bo'lib yozish o'rganilgan harflarni hisobga olgan holda qo'shimcha so'z birikmalari gaplar tuzib yozish va o'qitish usulidan ham foydalaniladi. Alifbe sahifalarida bo'g'in tuzilishi murakkablashib boradi. Shuning uchun o'qituvchi har bir bo'g'in tuzilishining murakabligiga qarab ish usullarini belgilab olishi zarur. Masalan: 3 tovushdan tuzilgan, 4 tovushdan tuzilgan bo'g'inlarni o'qishga o'rgatish ham o'ziga xos qiyinchiliklarni keltirib chiqaradi. Bunda olam, Mannon tipidagi bo'g'inlarda –o-la:m, ma:n-no:n tarzidagi qo'shimcha chiziqdan, bod-ring, do'st tipidagi bo'g'inga ring, do'st tarzidagi qo'shimcha chiziqlardan foydalaniladi. So'zlarni o'qishga o'rgatishda bo'lib o'qitishdan tashqari jadvallar ham yaxshi samara beradi. Har bir o'qish darsida bo'g'in tuzilishi murakkab so'zlarni o'qish mashqi o'tkazilishi lozim. Bu usul o'quvchilarda o'qish malakasining takomillashtiruviga yordam beradi. O'qishga o'rgatishda so'zlarni va gaplarni to'ldirib o'qish ko'nikmalarini hosil qilish o'quvchini gap tuzishga tez fikrlashga yo'naltiradi. O'quvchi tushib qoldirilgan harf va so'zni rasmga qarab topadi, gap mazmuniga mos yoki, mos emasligiga e'tibor beradi, o'rtoqlariga nisbatan tez topib o'qituvchining rag'batiga sazovor bo'lishiga intiladi. Alifbe darsligidagi matnlarda turli tinish belgilari ishlatilgan. Ular shularga mos ohang tanlashni, to'xtash, pauza qilish o'rinlarini belgilab olishni taqozo etadi. O'qituvchining tushuntirishi ifodali o'qish namunasini ko'rsatishi katta ahamiyatga ega. Ifodali o'qilgan matngina tushunarli bo'ladi. O'qish darslarida o'qilgan matnning ongli o'zlashtirilishiga bog'liq. O'quvchi matnda fikr nima haqida borayotganini aniqlasagina uzida shunday xislatlarni shakllantirishga harakat qiladi. Ikkinchidan esa yaxshi inson bo'lishi uchun o'qishning zarurligini anglaydi. Ongli o'qishni ta'minlashda matn bilan unga ishlangan rasmlar o'rtasidagi bog'lanishlarni



aniqlashtirishga, matn yuzasidan savollar berishga diqqat qaratishi lozim. She'r, tez aytish, topishmoq, qo'shiq, maqol, hikmatli so'zlardan o'qitish, yod oldirish ham o'quvchilarning o'qishga qiziqishini oshiradi, o'qish malakasini shakllantiradi, hotirasini mustahkamlaydi. O'qish darslarining uchdan ikki qismi o'qishni mashq qilishga ajratilishi lozim. Demak; o'quvchilarni o'qishga o'rgatish, ularning o'qish suratini oshirish, ufodali va ongli o'qish elementlarini shakllantirish, tarbiyalash o'qish darslarining muhim vazifalari xisoblanadi. Bilish jarayonini faollashtirish hozirgi kunda faqat psixologik muammo bo'lmay, metodik muammo hamdir. Boshlang'ich sinfnig o'ziga hos xususiyati shundaki, bilim berish, uni mustahkamlash, amaliyotga tadbiq qilish bevosita dars vaqtida amalga oshiriladi. Har bir o'qituvchi o'rganilayotgan materialni o'quvchilar tmonidan ongli, puxta, mustahkam o'zlashtirilishini istaydi. O'quvchilarning bilish faoliyatini aktivlashtirish va rivojlantirish ko'p jihatdan ko'rgazmali vositalardan foydalanishga bog'liq. Savod o'rgatish darslarini muvoffaqiyatli uyushtirish uchun "Harf kassasi", "Harf terish kartoni", "Sirli mato" kesma bo'g'in, so'z kartochkalar, til hodisalariga oid nusxalar, mazmunli rasmlar, predmet rasmlari, texnik vositalardan foydalaniladi. Sinfda jamoa bo'lib ishlash, o'rganilgan harflar ishtirokida bo'g'in, so'z, ba'zan gap tuzish va o'qishni mashq qilish uchun "Harf kassasi" bo'lishi shart. Kesma harflar yordamida bo'g'in, bir bo'g'inli so'zlar, ba'zan ikki bo'g'inli so'zlar tuziladi. Kesma harflar yordamida tuzilgan bo'g'in va so'zlarning ustida turli xil ishlar o'tkaziladi, bir harfni boshqasi bilan almashtirib yoki harf, ba'zan bo'g'inning o'rnini almashtirib yahgi bo'g'in yoki so'z hosil qilinadi va o'qitiladi, so'zning ma'nosi ustida ishlanadi. Sirli mato o'rnida "Magnit xattaxta" dan foydalanish mumkin.[3]

Bunda harf karton orqasiga magnit yopishtiriladi. O'quvchilarni yangi tovush va harf bilan tanishtirishda kartondan quyidagicha maket tayyorlanadi. Rasmi alifbo ham o'quvchilarda tovush tanishtirishda juda qilay. Buning uchun albom varag'i olinadi. Uning yuqori qismiga predmetning rangli rasmi yopishtiriladi. Uning tagiga nomi o'rganilayotgan tovush o'rniga nuqta qo'yib yoziladi. Harakatli ko'rgazmaning asosan predmitlarni guruhlash mantiqiy mashqlarni qiziqarli uyushtirishda ahamiyati katta. U ikki buklangan kartondan tayyorlanadi. Masalan kartonning ichiga o'rmon qiyofasini tasvirlovchi rasmlar yopishtiriladi. O'rmonda yashovchi hayvonlar orqasiga ip yelimlanib kartonning birinchi betiga yopishtiriladi va uchinchi betiga ip o'tkaziladi. Hayvonlar tilga kirganda ip tortilsa hayvonlar harakatga keladi. Predmet rasmlaridan to'g'ri talaffuzga o'rgatishda ham, tovush va harf bilan tanishtirishda ham foydalaniladi. Texnik vositalarga magnitafon, radio, televizor, epidiaskop kiradi. Masalan: epidiaskop orqali harf, bo'g'in, so'z, gap va rasmlar kattalashtirilib



ko'rsatiladi. Bolalar talaffuzidagi nuqsonlarni bartaraf etish, nutqni ravon, ifodali bo'lishi uchun magnitofondan foydalaniladi. Xattaxta, kesma bo'g'inning o'zi ham eng qulay ko'rgazma sanaladi, Alifbe uchun yozilgan tarqatma materiallar ham o'quvchini o'qishga o'rgatishda qulay ta'limiy vosita hisoblanadi. [4]

Xulosa:

Demak, ko'rgazmali vositalarning o'quvchilarni to'g'ri talaffuzga, bo'g'inlab o'qishga, ifodali o'qishga, fikrlashga o'rgatishda, nutq o'stirishda ahamiyati katta.

Foydalanilgan adabiyotlar:

1. Umumiy o'rta ta'limning DTS o'quv dasturi. [1]
2. Q. Abdullayeva va boshqalar. "Savod o'rgatish metodikasi". "O'qituvchi" 1996. [2]
3. T. Jabborova. X. G'ulomova. G. Eshturdiyeva. 1-sinfda savod darslari. [3]
4. Birinchi sinf uchun dasturlar. "O'qituvchi" 1996 [4]



PREPARATION OF EDUCATIONAL GAMES THAT ARE USED IN THE STUDY OF THE VERB WORD CATEGORY

*Assistant lecturer, Tashkent University of Humanities
Mirzayeva Dilrabo Ulug'bekovna*

Annotation: getting to know the methods of teaching words related to the verb category to students in the elementary grades. Get acquainted with educational games through the article.

Keywords: word, sentence, verb, tool, task, interrogative, knowledge, skill, skill, language, people, work, Analysis, comment, phrase

When working on a verb, consistency, connection between sections, the size of the program material, the methods and means of studying it in each class are determined by the task of studying this word category, its linguistic features and the possibilities of cognition of a minor. In the study of the subject "verb", the main tasks are: to form a preliminary understanding of the verb as a word category, to enrich the speech of students with verbs, and to cultivate the skill of proper use of the verb in oral and written speech, to develop the mental activity of the reader, to master certain spelling rules in connection with the grammatical subject.

These tasks are solved in relation to each other. The reader will be able to use the words in his speech even if he does not understand the meaning. The linguistic features of the verb cheats are complex, so elementary students are only introduced to its important theories. When choosing a Material, it is taken into account how much this material is needed when solving tasks related to speech and spelling. Consistency in the study of the verb. Work on the verb in Grade 1. Preparation for work on the verb begins during the period of training in literacy. During this period, the attention of the reader is paid to the lexical meaning of the verb; focuses on the lexical meaning, which is considered typical for the verb; a specific material is assembled that allows you to generalize the lexical-grammatical meaning, that is, the expression of the action of the subject, which is considered typical for the verb.

Didactic games are separated in students into games aimed at analyzing, logical thinking, researching, computing, measuring, making, testing, observing, comparing, drawing conclusions, making independent decisions, working as part of a group or team, teaching morality, new knowledge, and developing other types of activities. Through the use of didactic games, educational goals that are difficult to achieve



using other methods can be achieved with good results. There are didactic games related to different subjects of study, which is purposeful if applied in accordance with the topics that are being studied in this discipline. Understanding this topic, strengthen and strengthen the reader's passion for education. Games are the main activity of children of preschool age and primary school age. This provided the basis for the research of pedagogical and psychological scientists on the study and development of the educational and educational significance of games suitable for children of this age. As a result, from the beginning of the 60s of the previous century, Performance Games began to be used first in the United States, and then in other Western countries. Researchers of performance games have argued that this method consists of the most basic, effective and cost-effective educational methods.

"Seasons" method

Applied to divide the group into 4 non-standard subgroups. trainees are separated into "Spring", "Summer", "Autumn", and "winter" groups based on their birth season.

To activate the communication of groups and group members, the educator can transfer groups to their places and give them the following assignment for 1 minute:

- give your birth season a characteristic (artistic-musical, stage, humorous and hakazo-looking);
- to familiarize yourself with the general character of those born in this season of the year, as well as with the general similarities and specific aspects of the participants of the group;
- Speaking of the activities of the educated in this season;
- to create a dedicated idea or dedication and express creative wishes to the participants of the group in another season.

Of great importance is the use of exhibitionism at various stages of the formation of the concept. At the initial stage of acquaintance with signs of understanding, exhibitionism is used in order to clearly show the signs of the phenomenon being studied in speech. The characteristic feature of visual medialam, which is used in the formation of language concepts, will correspond to the word, vocabulary, sentence, sentence fragment, etc., which are considered objects to be studied. Therefore, visual media include a table, a drawing, a subject, along with its image, the language of the material itself. In selected texts, individual words and sentences, the phenomenon under study should be clearly and succinctly given, the speech function and grammatical feature should be clearly indicated. This inner



exhibitionism allows readers to abstract the signs of understanding, to find the phenomenon under study among other phenomena that resemble it from one side.

A person remembers more of what he sees than he hears. Therefore, the use of interactive techniques through more visual means in the course of the lesson is of great importance in the better and faster formation of knowledge, skills, skills and competence. In addition, such methods teach students to socialize, exchange ideas, respect someone else's opinion, be able to hear each other and work as a team.

References

1. K.Kasimova|, S.Matchonov, H. Ghulomova, Sh. Yolandeva, Sh. Sariyev. Native language teaching methodology-t.: "Publisher", - 2009. Pp. 248-251.
2. T. Gafforov et al., native language 1st grade. T. Scope = " row "style =" text-align: center " / 2017.
3. K. Kasimova et al., native language 2nd grade. T. Scope = " row "style =" text-align: center " / 2018.
4. Language and literature education (scientific methodological Journal of the Ministry of Public Education of the Republic of Uzbekistan).2008 No. 1 36b
5. People's talimi magazine No. 5 36B, 2015.



THE NEED FOR CARGO INSURANCE AND THE MECHANISM OF USING INCOTERMS AND INSURANCE CONTRACTS

Shoymardonova Mushtariybegim Alisher kizi
Master's student of the direction international business law
University of World Economy and Diplomacy
100007, Republic of Uzbekistan, Tashkent, Mustakillik ave/54
email: mushtariybegim1313@gmail.com

Annotation. In this article the requirement of cargo insurance contracts in people's lives in order to conduct business has been discussed, additionally, Incoterms and cargo insurance contracts have been compared with each other.

Key words: cargo insurance, incoterms, cargo insurance contracts, insurance by air, railway and sea.

НЕОБХОДИМОСТЬ СТРАХОВАНИЯ ГРУЗОВ И МЕХАНИЗМ ИСПОЛЬЗОВАНИЯ ИНКОТЕРМС И ДОГОВОРОВ СТРАХОВАНИЯ

Аннотация. В данной статье обсуждается необходимость договоров страхования грузов в жизни людей для ведения бизнеса, а также сравниваются Инкотермс и договоры страхования грузов между собой.

Ключевые слова: страхование грузов, Инкотермс, договоры страхования грузов, страхование воздушным, железнодорожным и морским транспортом.

YUKLARNI SUG'URTA QILISHNING ZARURIYATI HAMDA INKOTERMS VA SUG'URTA SHARTNOMALARIDAN FOYDALANISH MEKANIZMI

Annotatsiya: Ushbu maqolada tadbirkorlik bilan shug'ullanuvchi shaxslar yuklarini sug'urtalash shartnomalarining talablari ko'rib chiqiladi, qo'shimcha ravishda Inkoterms qoidalari umumiy tartibi va ular yuklarni sug'urtalash shartnomalari bilan o'zaro taqqoslanadi.

Kalit so'zlar: yuklarni sug'urtalash, inkoterms, yuklarni sug'urtalash shartnomalari, havo, temir yo'l va dengiz orqali sug'urta qilish.



We know that when every person engaged in business enters into a mutual contractual relationship with a foreign country, there is a high probability of accidents during the delivery of goods. It is convenient and safe for all parties to prevent this risk, regardless of the form of delivery. Likewise, cargo insurance is crucial for every individual or organization conducting business, whether locally or internationally. There are several ways to move cargo, including by air, sea, and land. These are regarded as unique types of cargo insurance, and they all have different delivery protocols, specifications for the cargo, and terms and conditions for the insurance. When there is damage to the cargo, the individual who has cargo insurance does not have to pay any money. However, he had to have paid the insurance premium and signed an insurance contract with an insurance company in order for this to happen.

In the event that something goes wrong during transportation, an individual will be compensated for the value as stated on the commercial invoice if he has cargo insurance. The sum will be reimbursed using the market value in the absence of a commercial invoice. The cost of transportation will also be covered. It is his responsibility as the shipper to make all appropriate insurance arrangements. Sometimes the freight forwarder or carrier will point out to him that he has the option of insuring cargo.

The following variables affect the insurance premium amount:

- the commodities' worth and type;
- their destination;
- a mode of transportation that was chosen.

We clarified that cargo insurance provides financial support to the cargo owner in the event of a variety of losses, and it has numerous significant features for individuals:

- risk mitigation - businesses are protected by cargo insurance, which offers monetary coverage against any losses brought on by a range of hazards, including as theft, damage, natural catastrophes, and accidents that occur during transportation. Businesses that engage in international trade may face serious financial threats as a result of these hazards;

- legal and regulatory compliance - many nations require cargo insurance to be carried on imported products, particularly when it comes to particular categories of items or means of transportation. This helps avoid possible legal problems by ensuring that the company complies with compliance rules across multiple jurisdictions;



- risk management - businesses can efficiently control the risks involved with international trading by obtaining the proper cargo insurance. This makes it possible to organize finances more predictably and keeps commercial activities running even in the face of unforeseen circumstances;

- import-export operations - businesses may negotiate the frequently intricate and dangerous logistics of international trade with more assurance and security if their goods are insured against a variety of potential risks;

- market credibility - when a company can prove that its goods are covered by cargo insurance, it makes a better impression on clients, partners, and international trade colleagues.

- supply chain integrity - unexpected hazards like theft, accidents, and natural disasters might happen to goods while they are in transit. Because it protects against events that may otherwise impede the efficient flow of commodities, cargo insurance is essential to preserve the integrity of the supply chain.

So that an individual, who conducts business in international trade, needs a cargo insurance in order not to face the difficulties as the above.

In order not pay the payment for the losses a business partner should conduct an insurance contract with an insurance company. The reason why the insurer has to pay the damages to the insured after making a contract, surely, this happens in relation to the circumstances of the contract. The Civil Code and the Law on Insurance Activities govern insurance contracts in Uzbekistan. It states that contracts for insurance are finalized. These insurance contracts are concluded so that the policyholder can safeguard himself against potential losses that may arise when shipping merchandise abroad. If not, he will be held accountable for any harm done to the shipment. The policyholder must have paid the insurance firm the premium before that.

Business entities in international trade mutually agree with the other party whether or not to insure the cargo during the implementation of import-export issues relating to cargo. For this reason, international trade terms—such as CIP (carrier & insurance paid to) or CIF (cost, insurance, and freight), the portion of Incoterms connected to insurance—are included in the sales contract at the moment it is signed. He has the option to insure that goods with a different insurance provider. Let's now count the variations between these two:

CIP (carriage and insurance paid to) is used for any transportation such as road, rail, air or sea in order to deliver any kind of carriage to the buyer. The seller is responsible for delivery costs, insurance and delivery. Where the seller pays the



carriage cost and insurance up to the destination agreed upon by the parties, and after reaching the destination, all obligations are transferred to the buyer.

CIF (cost, insurance and freight) is made use of goods at sea only. It states that all export-related expenses, including the cost of shipping, insurance, and freight, are the seller's responsibility up until the point at which the items are unloaded at the destination harbor. In CIF, all additional transaction costs, including taxes, customs charges, and the cost of importing the items, are the buyer's responsibility. The main benefit of these INCOTERMS are that every process is transparent and transactions and obligations are signed in a fair way to the parties of the contract in order to decrease the disputes between parties.

Why are Incoterms used in international trade and what is the main goal to utilize it?

Incoterms are issued by the International Chamber of Commerce (ICC) and also define the responsibilities of sellers and buyers for the sale of goods in international transactions.

1. Uniformity and clarity - Incoterms offer a common language to both buyers and sellers engaged in cross-border transactions, guaranteeing uniformity and clarity in the interpretation of international trade agreements. This makes communication easier and helps to prevent misconceptions about the obligations and liabilities of each party to a transaction.

2. Unambiguous assignment of duties - incoterms specify the precise obligations, dangers, and expenses assumed by the seller and the customer during the various shipping phases, such as loading, shipping, and unloading.

3. Clear risk management - incoterms divide up the risks between the parties at specific stages of the shipping process, making it easier for both parties to know when their obligations and the risks that go along with them start and stop.

4. Transparency in cost estimates - by helping buyers and sellers precisely estimate and manage expenses associated with international transactions, such as shipping, insurance, and customs charges, Incoterms promote improved risk assessment and financial planning.

5. Versatility for varied modes of transports - incoterms are flexible enough to be applied to varied delivery locations and modes of transportation (road, rail, sea, and air), giving them the adaptability needed to handle a range of international trading situations.

6. Shorten the size of the contract and create an ease for both parties in order to make international transactions.



7. Especially incoterms are used in the contract of a carriage.

8. Every party has a right so as to enter Incoterms into the contract, which is being conducted.

In summary, insurance contracts are signed with insurance companies, who then pay out claims when certain insurance-related circumstances arise. The insured is required to pay the insurance premium prior to that. This contract, which is directly tied to the cargo, is distinct from the primary sales deal. The parties refer to Incoterms as a clause in the sales contract that governs how international contacts are implemented. Regardless of the form in which the cargo is conveyed, Incoterms have all forms. When it comes to insurance contracts, the company pays the insurance when the events specified in the contract take place. Incoterms and insurance contracts are not mandatory for parties, they may use other types of shipments. In the case of cargo insurance, if the cargo is sold on the basis of a sales contract, the cargo insurance is determined on the basis of CIP or CIF according to Incoterms. If the cargo owner is protecting the cargo for protection against emergencies and moving the cargo from one place to another, and not for the purpose of sale, he will conclude a cargo insurance contract with the insurance company. In this case, Incoterms cannot be used, but the cargo is insured based on the terms of the insurance company.

Bibliography

1. RAMBERG, J., "Incoterms 1990 in relation to contracts of sale, carriage, insurance and financing", in PUTZEYS, J. (ed.), *Les ventes internationales et les transports - les nouveaux Incoterms*, Louvain-la-Neuve, Bruylant, 1992.
2. Mohammed Khan, *PricewaterhouseCoopers/conventional insurance in Practice*.
3. Logvinova I.L. [Genesis of mutual insurance]. *Ekonomicheskie nauki = Economic Sciences*, 2010, no. 65, pp. 69–78.
4. <https://www.ejet.com/what-is-cip-and-cif-incoterms-shipping/>
5. <https://terms.maersk.com/cargoinsuranceintermediation>
6. <https://www.dsv.com/en-in/insights/expert-opinions/cargo-insurance#:~:text=Cargo%20insurance%20gives%20you%20the, costs%20will%20also%20be%20reimbursed>



TABLE OF CONTENTS / ОГЛАВЛЕНИЯ / MUNDARIJA

№	The subject of the article / Тема статьи / Maqola mavzusi	Page / Страница / Sahifa
1	NEMIS VA O‘ZBEK TILLARIDA EVFEMIZMLARNING QIYOSIY TADQIQI.	3
2	UNUTILMAS KALOMLAR	7
3	БУНЁДКОРЛИК, ЯРАТУВЧАНЛИК, ҲАР ДОИМ ЎҚИШ ВА ИЗЛАНИШДА МУЖАССАМДИР.	10
4	ЭРКИН ФУҚАРОЛИК ЖАМИЯТИНИ РИВОЖЛАНТИРИШ ОРҚАЛИ ХАЛҚПАРВАР ДАВЛАТ БАРПО ЭТИШ	16
5	ЯНГИ ЎЗБЕКИСТОН - СЕРҚИРРА ИСЛОҲОТЛАР ЖАРАЁНИДА БАРПО БЎЛМОҚДА	22
6	O‘RGANISHDAGI ILLUZIYA	29
7	ISLOM DININING TA‘LIM-TARBIYAGA TA‘SIRI	33
8	SALOHIDDIN AYYUBIYNING ISLOM OLAMIGA QO‘SHGAN HISSASI	37
9	MA‘RIFATPARVAR JADIDLAR HAYOTI VA JADIDCHILIK HARAKATLARI	42
10	AMIR TEMURNING YOSHLAR TARBIYASIGA QARASHLARI	47
11	JADIDLARLARNING TA‘LIM VA TARBIYAGA OID QARASHLARI	53
12	IMOM AL-BUXORIYNING ISLOM DINI VA JAMIYAT MA‘NAVIY-MADANIY HAYOTIGA QOLDIRGAN ME‘ROSI	60
13	LUTFIY MA‘NAVIY MEROSINING YOSHLAR TARBIYASIDAGI O‘RNI	67
14	NURIDDIN MAHMUD IBN ZANKIYNING ISLOM OLAMI UCHUN QILGAN ISHLARI	72
15	ПРОФИЛАКТИКА ИНСПЕКТОРИНИНГ ВОЯГА ЕТМАГАНЛАР ЎРТАСИДА НАЗОРАТСИЗЛИК ВА ҲУҚУҚБУЗАРЛИКЛАРНИНГ ПРОФИЛАКТИКАСИ.	79
16	ОММАВИЙ ТАДБИРЛАР ТУШУНЧАСИ.	84
17	ПРОФИЛАКТИКА ИНСПЕКТОРИНИНГ ИЛГАРИ СУДЛАНГАН ВОЯГА ЕТМАГАНЛАР БИЛАН ИШЛАШ ФАОЛИЯТИ	93
18	ВЫБОР СИЛОВОЙ СХЕМЫ КРАНОВОГО ТПН	99
19	O‘QTUVCHILARNING MALAKA OSHIRISH JARAYONIDA DASTURLASH TILLARINI O‘QITISHNING INTERFAOL USULLARI VA METODIK ASOSLARI	102
20	THE IMPORTANCE OF CLASSROOM MANAGEMENT IN TEACHING MIXED-ABILITY CLASSES	106



21	IMPORTANCE OF TEACHING SKILLS INTEGRATION IN EFL CALSSROOM	111
22	DESCRIBE KINESTHETIC AND VISUAL LEARNERS AND HOW DO THEY LEARN BEST	117
23	COMPARATIVE ANALYSIS OF THE GREAT GATSBY" BY F. SCOTT FITZGERALD AND "O'G'RI" BY HAMID OLIMJON.	122
24	ДАВЛАТ ОРГАНЛАРИ УСТИДАН ЖАМОАТЧИЛИК НАЗОРАТИНИ ЎРНАТИШДА МАХАЛЛА НАЗОРАТИ ГУРУҲИНИ ФАОЛИЯТИ.	126
25	ОДИЛ СУДЛОВ-ИНСОН МАНФААТЛАРИ ҲИМОЯСИНИНГ ГАРОВИДИР!	133
26	ОСОБЕННОСТИ ОСМОТРА МЕСТА ПРОИСШЕСТВИЯ	141
27	XITOUY MILLIY VA AN'ANAVIY LIBOSLARI	145
28	KIBERJINOYATCHILIKKA KARSHI KURASHISHNING ANAMIYATI	151
29	TERRORISTIK VA EKSTREMISTIK TASHKILOTLAR HAMDA OQIMLARNING AXBOROT TEXNOLOGIYALARIDAN FOYDALANGAN HOLDA OLIB BORAYOTGAN TARG'IBOT FAOLIYATINING SALBIY OQIBATLARI	162
30	ТЕЗКОР ЭКСПЕРИМЕНТ ТЕЗКОР-ҚИДИРУВ ТАДБИРИНИНГ ТУШУНЧАСИ	172
31	PROSPECTS FOR THE DEVELOPMENT OF THE DIGITAL ECONOMY IN UZBEKISTAN	187
32	YUQORI ENERGETIK SAMARADORLIKKA EGA VENTILYATSIYA TIZIMINI YARATISHNING ZAMONAVIY TENDENSIYALARI	195
33	INTERNET VA TA'LIM-TARBIYA. YOSHLAR MASALASI VA YOSHLARNI SALBIY AXBOROT OQIMLARIDAN HIMOYA QILISH.	202
34	BA'ZI TENGLAMALARNI YECHISH USULLARI	206
35	ARTISTIC PSYCHOLOGISM IN THE WORKS OF JACK LONDON AND ABDULLA KAHNAR	211
36	LITERARY CONNECTIONS BETWEEN THE WORKS OF ALISHER NAVAI AND WILLIAM SHAKESPEARE	214
37	MOLIYAVIY QO'YILMALAR TAVSIFI, AUDITINING XUSUSIYATILARI.	216
38	SIMULTANEOUS TRANSLATION AND ITS HISTORY	221
39	O'QITUVCHINING KASBIY QOBILIYATINI RIVOJLANTIRISH OMILLARI	224
40	BOSHLANG'ICH SINFLARDA SAVOD O'RGATISH DAVRIDA O'QUVCHILARNING NUTQINI O'STIRISH.	227



41	PREPARATION OF EDUCATIONAL GAMES THAT ARE USED IN THE STUDY OF THE VERB WORD CATEGORY	233
42	THE NEED FOR CARGO INSURANCE AND THE MECHANISM OF USING INCOTERMS AND INSURANCE CONTRACTS	236

Внимание!— ЛУЧШИЕ ИНТЕЛЛЕКТУАЛЬНЫЕ ИССЛЕДОВАНИЯ статьи и номера в юридическом, медицинском, социальном, научном журнале, информация в классах, права на информацию и правильные органы несут ответственность за точность данных органов.

Главный редактор:
В. Л. Семёнов

Помощник редактора:
М. А. Борисов

Редактор дизайна:
З. Ш. Халиков