

**RUBOB PRIMA CHOLG'USINI O'RGANISH VA DARS O'TISH
METODIKASI**

Amonova Munisa.

Termiz Davlat Pedagogika Instituti,

Pedagogika va san'at fakulteti

Musiqa ta'lim yo'nalishi 1-kurs talabasi

Ilmiy rahbar: M. Xo'jageldiyeva

***Annatsiya:** Maqolada rubob prima cholg'usining kelib chiqishi[yaratilishi] tarixi, oilasi, tuzilishi, shakli, diapazoni, ijrochilik xolati, pozitsiya va applikatora, tovush hosil qilish va boshqarish, ijrochilik mahoratini takomillashtirish, cholg'u ustozlari va cholg'uda dars o'tish metodikasi haqida so'z boradi.*

***Kalit so'zlari:** prima rubob, xarakter, mezrob, parda, diapazon, applikatora, pozitsiya, registr, torlar, ilmoqlar, quloqlar, tovush, orkestr, musiqa, gamma.*

***Аннотация:** В статье обсуждаются история, семья, структура, форма, диапазон, исполнительский статус, положение и применение, звукообразование и контроль, совершенствование исполнительского мастерства, учителя игры на инструменте и уроки игры на инструменте, речь идет о стоматологической медицине. .*

***Ключевые слова:** прима рубоб, харак, мезроб, занавес, диапазон, аппликация, позиция, регистр, струны, петли, уши, звук, оркестр, музыка, гамма.*

***Annotation:** In the article, the history, family, structure, form, range, performance status, position and application, sound generation and control, improvement of performance skills, instrument teachers and instrument lessons are discussed in the article. It is about dental medicine.*

***Key words:** prima rubob, kharak, mezrob, curtain, range, application, position, register, strings, loops, ears, sound, orchestra, music, gamma.*

KIRISH.

Cholg'uning yaratilish tarixi. XX asrning 1-yarmidan boshlab o'zbek musiqa ijrochiligi taraqqiyotida katta o'zgarishlar amalga oshirildi. Shulardan biri 1943-yilda san'atshunoslik ilmiy - tadqiqot instituti qoshida o'zbek xalq cholg'u sozlarini takomillashtirish uchun mo'ljallangan laboratoriyasining ochilishi bo'ldi. Unga 1943-1948 yillarda I. Akbarov direktor, V. Uspenskiy mudir va A. Petrosyans ustaxona mudiri etib tayinlandi. [1]. Natijada, professorlar A. Petrosyans rahbarligida ko'pgina cholg'ular takomillashtirilib qayta ishlandi. Cholg'ularning yangi turlari, ularning oilasi, shu jumladan ruboblar oilasi ham tajriba sifatida ishlab chiqildi. Ya'ni rubob cholg'usi

asosida cholg'uning rubob prima, messo, soprano, alt turlari paydo bo'ldi. Aynan rubob prima sozgar usta S. E. Didenko(1911-1988) tomonidan ishlandi. Unda yuqori registrdagi tovushlarga, tovush diapazoniga va keng ijrochilik imkoniyatlariga ega bo'lib, mizrob bilan chalinadigan sozlar sirasiga kiradi. Rubob primaning torlari 4 ta va ularning barchasi metaldan ishlangan. Cholg'uda nafaqat o'zbek xalq kuylarini ijro etish balki,jahon kompozitorlik ijodi namunalarini ham ijro etish imkoniyatiga ega¹.

Cholg'uning yasalihi

So'nggi yillarda rubob primada ijrochilik san'ati rivojlanib, takomillashib bormoqda. Bu cholg'u uchun yangi orginal asarlar yaratilmoqda, kompozitorlar tomonidan turli kuylar qayta ishlanib ijrochilar repertuaridan keng o'rin olmoqda. Rubob prima cholg'usi xalq sozlaridan qashqar rubobining shakli asosida vujudga kelgan. Shakli jihatidan qashqar rubobga o'xshasada hajmi, diapazoni, sozlanishi hamda ijro etishining ayrim tamoyillari bo'yicha undan farq qiladi. Bu cholg'u da yakkanavoz shuningdek ansambl va orkestr tarkibida ijro etiladi. Rubob prima kosasi yog'och plastinkalardan, dastasi esa o'rik daraxti yog'ochidan tayyorlanadi. Kosasiga baliq terisi qoplanadi.cholg'u torlarini tortib turish uchun kosa tagiga to'rtta ilmoqlar o'rnatiladi. Kosaning ikki tomonida cholg'uni bezab turish uchun shoxsimon fasondagi quloqlar joylashtirilgan. Torlar rubobning bosh qismidagi mexanik quloqlarga taqiladi va cholg'u dastasining boshidagi shayton xarrak va kosaga qoplangan baliq terisidagi xarrak („ xarrak” cholg'u torini tutib turuvchi moslama)[2] orqali ilmoq-larga o'tkaziladi. Xarrak yumshoq yog'ochdan bo'lmasligi, ayniqsa qattiq, pishiq va sifatli bo'lishi lozim. Chunki u tovush sifatiga katta ta'sir ko'rsatdi. Rubob prima dastasi 24 ta metall plastinkalar bilan bo'lingan,ular o'rtasidagi masofa parta deyiladi. Pardalar sozning bosh qismidan pastga qarab sanaladi.

Rubob primaning shaklini 3 qismga o'rgansak bo'ladi.

Bunda:

I Bosh qismi: 1 quloqlar, 2 shayton xarrak.

II Dasta qismi: 1-pardalar,2-torlar,3-bezak shoxlar.

III Kosa qismi: 1-teri,2-xarrak,3-ilgaklar,4-yog'och qovirg'alar.

¹ A. Toshmatov. Musiqiy cholg'ular muzeyi katalogi. „ Fan “ Toshkent. 2006



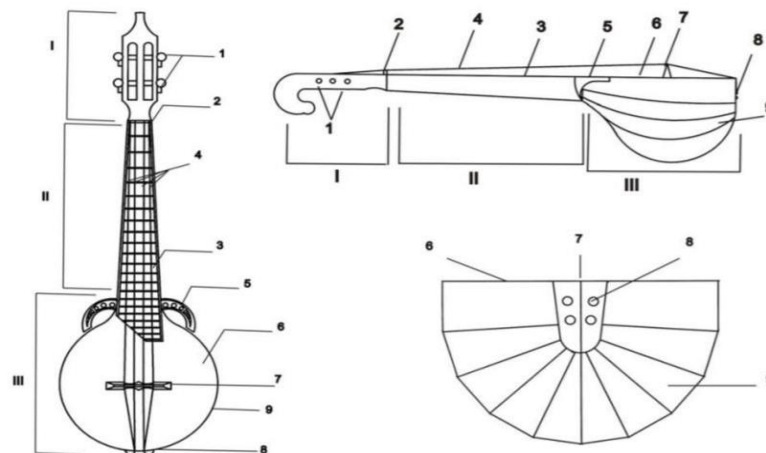

Yuqorida aytib o'tilganidek rubob prima to'rtta tordan iborat. Uning birinchi va ikkinchi torlari po'latdan silliq qilib yasalsa.,uchinchi va to'rtinchi torlari esa po'lat torga o'ralgan holatda tayyorlangan. Torlarning simini hajm jihatdan quyidagicha o'lchaymiz: 1-tor 0,24 mm. 2-tor 0,28 mm. 3-tor 0,70 mm (asosi 0,30mm). 4-tor or'algan 0,95 mm (asosi 0,445 mm). Ko'rib turganimizdek birinchi tordan to'rtinchi torga qadar qalinligi ortiq qolmoqda, bu o'z-o'zidan ovoz yo'g'onlashishiga sabab bo'ladi.

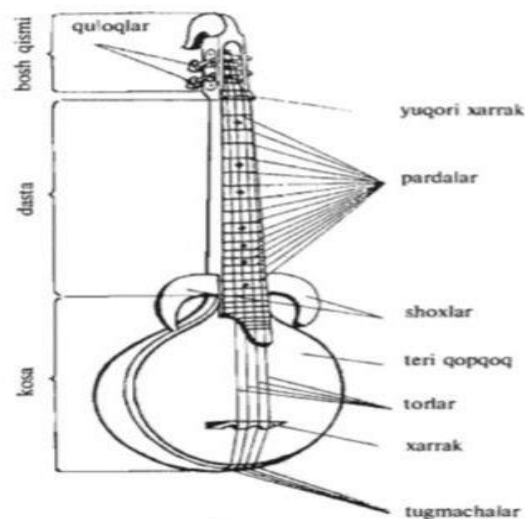

Rubob oilasi

Rubob – (arab) – torli cholg'u misiqqa asbobi. **Noxun**(mediator) bilan cherib chalinadi. O'rta asrdan Sharq (Eron,Afg'oniston, O'rta Osiyo) xalqlarida keng tarqalgan. Ba'zi olimlar fikriga ko'ra, qad. 2 torli kamonli rubobdan, 3 xili mavjud:qashqar rubob, afg'on (yoki buxoro) rubob va prima (pomir) rubob.

Qashqar rubobi – uzunligi 80 – 100 sm., cho'michsimon kosasi tut va qattiq daraxt g'olachalaridan o'yib yasaladi va ustiga teri qoplanadi. Dastasi uzun, uchi orqasiga qayrilgan bo'lib, kosadan boshlanadigan joyida qo'chqor shoxiga o'xshash ikkita gajagi mavjud. Dastalaridagi pardalar (19 tadan 23 tagacha oldin ichakdan, hozir metall dan qilinadi) xromatik tovushqatorni tashkil qiladi. Qashqar rubobining 5 ta tori, odatda kvarta va kvinta oralig'ida sozlanadi. Diapazoni 3 oktavaga yaqin. Tovush jarangdor. Ijrochilikni o'zlashtirish birmuncha yengilligi, mohir Rubochi sozandalar- (M. Mirzayev va b.) ning yetishib chiqishi bu sozning 1940-yillarda O'zbekiston va Tojikistonda havaskor va professional sozandalar orasida ommaviylashuviga sabab bo'ldi. Qashqar rubobining qayta ishlangan zamonaviy turi Rubob prima o'z imkoniyatlari bilan rus domrasiga yaqin, 4 metall tori kvinta oralig'ida sozlanadi. Orkestrda va yakka soz sifatida ishlatiladi. O'zbek bastakorlaridan M. Mirzayev, sozandalaridan A. Boboxonov, N. Qulabdullayev, kompozitorlardan L. Xamroyev, M. Bafojev va b. qashqar rubobi uchun turli janrlarda yaratishgan.

Afg'on rubobining dastasi kalta (8—10sm), uchi bor oz qayrilgan. Rezonatori nihoyatda katta (kengligi 20sm gacha, chuqurligi 30 sm gacha, umumiy uzunligi 80 sm gacha). Korpusi va dastasi bir butun yog'och bo'lagidan o'yib yasaladi. Korpusi ovrta qismining 2 yoni o'yilgan. Pastki qismi teri bilan, yuqorisi taxtacha bilan qoplangan. Dastasiga odatda 4-5 ta asosiy parda, taxta qoplamasida 6 – 7 ta qo'shimcha xas pardalar o'rnatiladi. Kvartaga sozlanadigan 5 ta asosiy tordan tashqari, yon quloqlarga tortilgan 10-11 yordamchi (aks sado beruvchi) torlari bor. 2 oktava diapazonidagi diatonik tovushqatoriga ega. Asosan,

AFG'ON RUBOBI



professional sozandalar tomonidan yakka soz sifatida va turli ansambllar tarkibida qo'llaniladi.

Prima rubobining kosasi kosasi qashqar rubobining kosasidan kattaroq va yo'g'onroq bo'lib, unga pardalar bog'lanmaydi. Dastasi kosasi bilan bir butun yog'och bo'lagidan yo'niladi. Kosasining pastki qismi yupqa taxtacha bilan berkitiladi. Kvarta kvinta oralig'ida sozlanadigan 5 ta asosiy torlaridan tashqari yon quloqqa bog'lanadigan tori bo'ladi. U baland sozlanib, ma'lum tasviriy vosita sifatida foydalaniladi.

Prima rubob Sozining diapazoni

Diapazon-bu xar qanday cholg'uning yoki ijrochi ovozinig eng pastki tovushidan eng yuqori tovushigacha bo'lgan oralig'i. Rubob primaning diapazoni quyidagicha ovrغانiladi:

Birinchi tori fortepianodagi 2-oktava MI notasiga

Ikkinchi tori fortepianodagi 1-oktava LYA notasiga

Uchinchi tori fortepianodagi 1-oktava RE notasiga

To'rtinchi tori fortepianodagi kichik oktava SOL notasiga sozlanadi

Cholg'uning nomi	Sozlanishi	Diapazoni		Transpozitsiya qilinishi yoki qilinmasligi
		Yozilishi bo'yicha	Eshitilishi bo'yicha	
Rubob- prima	1-tor «Mi» ikkinchi oktava; 2-tor «Lya» birinchi oktava; 3-tor «Re» birinchi oktava; 4-tor «Sol» kichik oktava.	«Sol» kichik oktavadan – «Mi» 4-oktavagacha	Yozilganidek eshitiladi	Transpozitsiya qilinmaydi

Ijrochilik holati

Rubob primaning ijrochilik holati shundan iboratki, sozanda avvalambor stulga o'tirgan holda, gavda qismlari erkin holatda, stulning yarmiga ayniqsa, suyanmagan holatda o'tirishi lozim. Stulning balandligi sozanda tizzasidan pastroq bo'lgani ma'qul. Chunki o'ng oyoq chap oyoq ustiga chiqariladi.

Cholg'u ijrochining o'ng oyog'ining son qismiga hamda gavdaning ko'krak qismi o'rtasiga qo'yiladi va o'ng qo'lning bilak qismi bilan kosasi tutib turiladi.



O'ng qo'lining mezrobni ushlashida ko'pgina kamchiliklar kelib chiqadi. Bu tovush sifati va o'zlashtirishda turli qiyinchiliklarga sabab bo'ladi. Rubob prima cholg'usini chalishda mizrobni o'ng qo'lda, barmoqlar bo'g'inlari erkin holda bukilgan bo'lishi, bo'g'inlar qattiq siqilmasligi, har bir bo'g'in yarim aylana holatda bo'lishi kerak. Bosh barmoq ham bo'g'inlari bukilgan holda bo'lib, kovrsatkich barmoqning tugagan bo'ginida bosh barmoqning bo'g'ini kelib tutashtiriladi va ular orasiga mezrob tutiladi. Demak, ijrochilik holatida o'ng qo'l rubob prima kosasini uch tayanch nuqtada tutib turadi:

1. O'ng qo'lining son qismi
2. Gavdaning ko'krak qismi
3. O'ng qo'lining bilak qismi.



Чап qo'l rubob prima dastasini tutib turadi va barmoqlar bilan siqib ushlanmasligi, aksincha kaft va ko'rsatkich barmog'ining bo'g'ini orasida erkin tutilishi kerak.



Pozitsiya va applikatura

Pozitsiya-cholg'u dastasida barmoqlarning joylashishini bildiradi.

Applikatura-barmoqlarni dastaga qo'yilishini bildiradi

Rubob prima cholg'usining diapazoni kattaligi, torlarning barchasi metallardan ishlanganligi, ularning kvinta intervali bo'yicha sozlanishi cholg'u dastasining xohlagan qismida tordan torga o'tib ijro etish imkonini beradi.

Rubob primaning katta ustozlari

Hozirgi kunga kelib rubob prima cholg'usi orqali tanilayotgan sozandalar kam emas. Shu o'rinda ijrochilik san'ati rivojiga muhim o'rin tutadigan mohir sozandalarni tarbiyalab yetishtirib chiqaradigan ustozlar haqida qisqacha to'xtalib o'tsak. O'zbekiston Davlat Konservatoriyasida, respublikamiz san'at va musiqa kollejarida faoliyat olib borayotgan ustozlarning mehnati mavjudligini alohida ta'kidlab o'tmoq zarur. Bunday ustozlardan N. Sharipov, A. Muborakov, A. Dadamammedov, A. Xo'jayev, A. Yusupov, A. To'rayev, O. Gochbakarov, Sh. Shodiyev filarmoniyadagi yosh primachilarni tarbiyalashda va ijrochilik san'ati rivojiga ulkan hissa qo'shgan ustozlar hisoblanadi²

Tovush hosil qilish

Barcha mezrobli cholg'ularda bo'lgani kabi rubob primada ham tovush hosil qilish, mezrob bilan torni chertish orqali amalga oshirishi sir emas albatta. Tovush hosil qilishning eng oddiy usuli **bu-II** pastga va **V** yuqoriga zarb berishdir. Tovush hosil

² Otabek Miskinov., Musiqa" nashriyoti. Toshkent 2015-yil.

qilishning bu ikki turi turli xil kombinatsiyalaridan ko'plab ijro shtrixlari vujudga keladi. Ijrochilik u qanday sohada bo'lmasin u xoh kino yoki teatr sohasida, xoh sozandalik yoki honandalik sohasida bo'lmasin kundan – kun rivojlanib, takomillashib boradigan jarayon ekanligi hammaga ma'lum. Xususan, cholg'u ijrochilik sohasida ijrochilikni takomillashtirish, aniq maqsadga yo'naltirilgan mashqlar orqali belgilangan tartibda muntazam ravishda amalga oshirishni taqozo etadi.

Cholg'uning orkestrdagi o'rni va ahamiyati

Rubob prima ijrochiligi haqida gap ketar ekan bu jarayon bevosida orkestr ijrochiligi bilan chambarchas bog'liqligini alohida ta'kidlab o'tish lozim. Chunki chol'ularning oilasi yaratilishidan ko'zlangan maqsadlardan biri ham aynan o'zbek xalq cholg'ulari orkestr diapazoni, uning ijrochilik imkoniyatini kengaytirishdan iborat bo'lgan. Rubob prima orkestrning ijro imkoniyatlari va diapazonini kengaytiribgina qolmay, uni tembr xususiyatlarini ham boyitadi. T. Jalilov nomidagi o'zbek xalq cholg'ulari akademik orkestrining ko'p yillik faoliyati davomida MDH davlatlari ko'plab shaharlarida va horijiy mamlakatlarida o'zbek cholg'u ijrochilik san'ati yuksak professional namoyish qilib kelgan. Aynan rubob prima cholg'usi orkestrda asosiy partiyalarni ijro etish imkoniyatiga ega. Shu qatorda nay, chang, g'ijjak, rubob, bayan kabi cholg'ular ham orkestrda asosiy partiyalarni ijro eta oladi. Rubob primada yuqori va pastki notalarni chalish imkoniyati mavjudligi bilan cholg'ular orasida ajralib turadi.

Cholg'uni o'rganish uslubi

Cholg'u asboblarini o'rganish va ularni o'zlashtirish ayniqsa unda biror bir kuyni ijro etish katta mahorat talab etadi. Rubob primani qo'lga olib, unda musiqa asarini o'quvchiga o'rgatishdan avval ovrganilayotgan asarni tahlil etish yuzasidan o'tkaziladigan doimiy mashg'ulotlar o'rganuvchining ijrochilik mahoratiga katta rol o'ynaydi. Masalan: yangi asarni ya'ni biror kuyni ovrganishdan avval o'quvchining musiqa asaridagi kalit oldi belgilari, qaysi tonallikda yozilganligini, asarning musiqa bezaklari uning dinamik belgilari va boshqalar bilan tanishtiriladi. Musiqa asaridagi murakkab joylarini o'qituvchi cholg'uda chalib berishi va bolaga tushintirishi lozim bo'ladi. Yangi asab berilayotganda avvalambor ushbu asarni o'quvchiga tushuncha hosil bo'lishi uchun ustozning ozi jo'mavoz bilan ijro etib berishi lozim. Demak, kuyni o'rganishda, unda sifatli tovushlarni chiqarishda o'ng va chap qo'llar holatiga e'tibor berish lozim. Aynan chap qo'lida dastani noto'g'ri yoki barmoqlarni pardaga to'g'ri bosmasligi natijasida falsh(sifatsiz) tovush hosil bo'lib qolishi mumkin. Shu bilan birgalikda o'ng qo'lda mezrobni to'g'ri ushlanmaslik turli noqulayliklarga olib keladi. Bunda esa постановка (ya'ni o'tirish holati) juda katta ahamiyatga ega. Tovushlar aniq eshtilishi uchun mezrobni to'g'ri ushlab va chap qo'l baemoqlarini pardaga dadil va

qattiq bosishimiz kerak. Rubob prima cholg'usini pazitsiyasini to'g'ri tanlash uchun turli xil mashqlardan foydalanish mumkn. Bunda ayniqsa **gamma** ko'proq yoqrdam beradi.

Gamma – bir tonikadan keyingi tonikagacha bo'lgan masofa oraqig'i.

Musiq a maktablaridagi o'quvchilar yoki ozi qiziqib o'rganishni istagan bolalarga ushbu cholg'uni o'rgatayotganda eng avval musiqaga bo'lgan qiziqishini sinab bilib olish lozim. Bolaga kuy o'rgatishdan avval gamma, etyud dan boshlanadi. Unda barmoqlarni to'g'ri qo'yish, bir simdan bsohqasiga o'tayotganda simlar orasida adashib qolmasligi, tovush sifatini buzmasligi lozim. Birinchi simdan ikkinchi simga o'tayotganda **II V II V yoki II V II** shtrixidan foydalaniladi. Dastlab kuy o'rgatish uchun biror kuyni tanlab, uni tahlil qilib ustoz shogirdiga ijro etib berishi lozim. Kuy haqida ma'lum tushunchani bolada hosil qilish lozim. Masalan:., May "kuyini oladigan bo'lsak, bolaga to'g'ridan to'g'ri pazitsiyadan foydalanib o'rgatish tog'ri va maqsadga muvofiq bo'ladi. Lya toridagi mi notasini o'rniga, Mi torini o'zini chalish pazitsiyaning asosiy qonunidir. Bu albatta doimiy talab etilmaydi, faqatgina kuyni imkoniyati melodiyasiga qarabgina pazitsiya o'rnatish mumkin. Hammaga ma'lumki sozanda, honanda, ijodkor insonlardan do'stlar yoki oila davrasida biror jonli ijro eshtish xoxishi paydo bo'ladi. Yoki imtixon topshirayotganda, konsertga chiqqanida sozandadan eng avval talab qilinadigan holatlar bu- cholg'uning sozini tekshirib ko'rish. Keyin esa o'tirish holatiga, aynan stulning yarmiga o'tirishi lozim. Kuyni ijro etayotganda tovushlar sifatini buzmasdan., shoshilmasdan, tempga ritmga etibor bergan holda ayniqsa dinamik belgilarni maromiga yetkazib ijro etilsa tinglovchining rohatlanib eshtayotganiga guvoh bo'la oladi. Kuyni eshtayotganda uni mazmunini tushingan tinglovchi bu sozandaning yutug'i hisoblanadi. Boshlang'ich ta'limni olayotgan bola, o'rganishi davridanoq jo'rnovoz bilan ishlashi lozim. Fortepiano jo'rlligida ijro etish o'quvchilarni ansambl bilan hamnafas bo'lishiga o'rgatadi. Bu esa ularning garmonik eshtish qobiliyatini rivojlantiradi.

Xulosa. Rubob prima cholg'usi hajm jihatidan, qulayligi bilan diapazon kengligi bilan insonni uni qolga olishga majbur qiladi. San'atni sevgan inson yonida cholg'u turganini bilishi bilanoq uni olib chertib ko'rishga intiladi va o'zi qandaydir tovushlar chiqarayotganini eshitib quvonadi, xursand bo'ladi. Musiq a barchaga birdek manzur keladi. Xulosada shuni aytib o'tish lozimki, rubob prima koproq yevropa san'ati namunalariidagi asarlarni ijro etish imkoniyati koproq bolishiga qaramay, ozbekcha nolalarni ijro etishi ham qiyinchilik tug'dirmaydi. Inson biror narsaga qo'l urar ekan unga faqat qiziqqan bolsagina o'zlashrieishi va shu sohaning mahoratli yetuk kishisi bo'la oladi.

Foydalanilgan adabiyotlar ro'yxati:

1. Rubob prima cholg'u ijrochiligi. A. Gochbakarov. Toshkent.,, Musiqa" 2015.
2. N. Sharipov. G'afur G'ulom nomidagi nashriyot manbaa uyi. Toshkent. 2003
3. Rubob prima navolari. Otabek Miskinov.,, Musiqa "nashriyoti Toshkent. 2015.